

Torsdagen den 1 mars

Kl. 10.00

Torsdagen den
1 mars 1973*Ang. de franska
kärnvapenproven i
Stilla havet*

§ 1 Justerades protokollet för den 21 februari.

§ 2 Ang. de franska kärnvapenproven i Stilla havet

Herr utrikesministern WICKMAN erhöll ordet för att besvara herr *Takmans* (vpk) i kammarens protokoll för den 7 februari intagna fråga, nr 69, och anförde:

Herr talman! Herr *Takman* har frågat om från svensk sida några initiativ tagits för att förmå den franska regeringen att inställa den planerade sjunde serien av kärnvapenprov i Stilla havet.

Sverige har i FN och i nedrustningskommittén i Genève konsekvent och vid många tillfällen varit pådrivande för att få till stånd ett ovillkorligt förbud mot alla kärnvapenprov, även underjordsprov, och att, i avvaktan härpå, få Frankrike och Kina att ansluta sig till 1963 års Moskvafördrag som förbjuder kärnvapenprov i atmosfären, i yttre rymden och under vatten. Senast vid FN:s generalförsamling i fjol var Sverige en av initiativtagarna till en resolution – antagen med stor majoritet – som bland annat uppmanar de stater som alltjämt står utanför Moskvafördraget att snarast ansluta sig till detta och att innan så skett avstå från sådana prov som fördraget gäller.

Sverige har vidare röstat för en resolution tillkommen på initiativ av Stillahavsstater vid miljökonferensen i Stockholm i juni 1972, som fördömde kärnvapenprov, särskilt sådana som utföres i atmosfären, och som uppmanade stater med planer på att utföra kärnvapenprov att avstå härifrån. I en resolution, likaledes framlagd av Stillahavsstater, vid FN:s generalförsamling hösten 1972, uttrycktes allvarlig oro över att kärnvapenprov i atmosfären fortsatt i vissa delar av världen, däribland Stillahavsområdet, och betonades på nytt angelägenheten av att hejda alla atmosfäriska kärnvapenprov i Stillahavsområdet eller varhelst annars i världen. Även denna resolution fick Sveriges röst.

Den svenska synen på kärnvapenprov i atmosfären måste därför antagas vara väl känd för den franska regeringen.

Herr *TAKMAN* (vpk):

Herr talman! Jag är tacksam för den korta och utmärkta redogörelse som utrikesminister Wickman har lämnat som svar på min fråga. Jag är den förste att erkänna, och jag har åtskilliga gånger sagt det här i kammaren, att den svenska regeringen under en följd av år har drivit en berömvärd aktiv politik för en internationell begränsning av rustningarna. Till denna hör ansträngningarna att sätta stopp för alla kärnvapenprov, även de underjordiska. Men två av de fem kärnvapenmakterna, Frankrike

Torsdagen den
1 mars 1973

*Ang. försäljning av
mellanöl till ung-
dom under 18 år,
m. m.*

och Kina, har – och det påpekade utrikesministern – inte biträtt 1963 års partiella provstoppsavtal utan fortsätter med kärnvapenprov i atmosfären. De fortsätter att sprida radioaktiva substanser till alla delar av världen.

De franska serierna kan inte hemlighållas. De är kända långt i förväg, och det borde vara möjligt att hindra dem om tillräckligt många regeringar använde sitt inflytande i detta syfte.

Före Frankrikes sjätte provserie 1972 förekom kraftiga protester på många håll i världen. Australiens och Nya Zeelands premiärministrar vädjade till den franska regeringen. Upprörda inlägg gjordes vid FN-konferensen om den mänskliga miljön, den som hölls här i Stockholm. I Japan, där verkningarna och minnet av atombomberna över Hiroshima och Nagasaki ännu är skräckfyllt aktuella, har den folkliga opinionsrörelsen mot Stilla-havsproven varit särskilt stark.

Sedan dess har valen i Australien och Nya Zeeland resulterat i att arbetarpartierna kommit i regeringsställning. Den nye australiske premiärministern, Gough Whitlam, lovade före valet att han, om han fick majoritet, skulle bryta de diplomatiska förbindelserna med Frankrike för den händelse kärnvapenproven fortsatte. Den nya regeringen i Nya Zeeland har gett uttryck åt samma avsikt.

Efter en tid sprids det radioaktiva utfallet också till oss, men i större kvantiteter snöar det närmast testplatsen och är ett omedelbart hot mot öbefolkningen i omgivningen. Svenska sjöfolksförbundets ordförande skrev en belysande artikel i Sjömannen nr 11 år 1972. Rubriken täcker på ett utmärkt sätt hans engagerade protester. Den löd: "Kärnproven i Stilla havet – hot mot sjöfolket och hela mänskligheten." Från många synpunkter finns det alltså anledning för den svenska regeringen att på nytt söka bidra till att den sjunde franska provserien i Stilla havet blir inställd.

Överläggningen var härmed slutad.

§ 3 Ang. försäljning av mellanöl till ungdom under 18 år, m. m.

Herr finansministern STRÄNG erhöll ordet för att i ett sammanhang besvara dels herr *Perssons* i Heden (c), dels herr *Wiklunds* i Stockholm (fp) och dels fru *Sundbergs* (m) i kammarens protokoll för den 20 februari intagna frågor, nr 98, 100 och 101, och anförde:

Herr talman! Herr Persson i Heden har frågat mig om jag med anledning av timade händelser i samband med konsumtion av mellanöl är beredd att ompröva lagen om tillverkning och försäljning av detta öl. Herr Wiklund i Stockholm har frågat mig om vilka åtgärder jag ämnar vidta för att motverka mellanölsmissbruket bland ungdom. Vidare har fru Sundberg frågat mig på vilket sätt myndigheterna har kontrollerat att förbudet mot försäljning av mellanöl till ungdom under 18 år efterlevs.

Den djupt tragiska händelsen i Borås för en tid sedan, som herr Persson torde åsyfta, har med all sannolikhet sin bakgrund i flera samverkande orsaker. Den kan enligt min mening inte tas som utgångs-

punkt för konkreta beslut i fråga om försäljningsformer för mellanöl eller förbud mot försäljning av sådant öl. Mellanölsfrågan är föremål för fortsatta ingående överväganden inom alkoholpolitiska utredningen. Resultatet av utredningens arbete förväntas föreligga kommande höst. Först därefter kan frågan behandlas med anspråk på grundlighet och vederhäftighet.

Jag kan vidare nämna att riksskatteverket för närvarande genomför en enkätundersökning riktad till de kommunala nykterhetsorganen, polismyndigheterna och alkoholpoliklinikerna. Undersökningen, som genomförs i samråd med alkoholpolitiska utredningen, syftar bl. a. till att utvärdera hur man bedömer efterlevnaden av gällande 18-årsgräns och effekterna av denna bestämmelse. Riksskatteverket har anhållit om svar före den 20 februari 1973. Jag utgår från att verket offentliggör resultatet så snart sammanställningen av svaren är klar. I avvaktan härpå är jag inte beredd att överväga några ytterligare åtgärder.

Herr PERSSON i Heden (c):

Herr talman! Jag ber att få tacka finansministern för svaret på min enkla fråga.

Grundorsaken till att jag framställde frågan är givetvis den tragiska händelsen i Borås, men det är inte bara den som har föranlett mig att tänka över mellanölsproblemet. Alltsedan mellanölet introducerades på den svenska alkoholmarknaden har ju den ena sorgliga händelsen efter den andra ägt rum. Mycken fin ungdom har gått en ödesdiger tid till mötes, och många av dessa ungdomar har fördärvats för hela livet. För varje dag hopar sig det ena beviset efter det andra om mellanölets skadeverkningar på speciellt unga människor, särskilt bland barn i skolåldern.

Jag kan nämna som ett exempel att en undersökning i Borås av Ungdomens helykterhetsförbund i samarbete med sociala centralnämnden, skolstyrelsen och ungdomsstyrelsen i Borås gav vid handen att 13-14-åringar konsumerar mycket mellanöl. Av 800 intervjuade elever i åttonde klass hade över hälften druckit mellanöl i större eller mindre utsträckning. Ett annat exempel som ger en skrämmande bild är följande rubriker som man kunde läsa på en enda sida i en av dagstidningarna i vårt land häromdagen: "Mellanöl och kniv i nya bråk", "Unga hotade polisen med trasiga flaskor", "Mellanölsfulla pojkar i krock", "Föräldrar i djup sorg efter barnens knivdåd".

Allt detta ger vid handen mellanölets skadeverkningar och har skapat en kraftig opinion mot mellanölet från enskilda föräldrar, föräldraföreningar, organisationer av skilda slag, kommunala myndigheter, tjänstemannaorganisationer inom den sociala förvaltningen osv. Ända upp i skolöverstyrelsen har man kunnat avläsa reaktioner.

Jag hade hoppats att finansministern skulle i högre grad än vad som framgår av svaret på min fråga ha reagerat inför denna kraftiga opinionsbildning.

Hur är det ställt med den lilla riksdagsmajoritet som tog parti för mellanölet häromåret? Vems ärenden går den? Det kan man fråga sig, när man läser det uttalande som Bryggareföreningen gjort genom sin

Torsdagen den
1 mars 1973

*Ang. försäljning av
mellanöl till ung-
dom under 18 år,
m. m.*

pressombudsman, där det heter att det aktuella fallet inte bör föranleda hysteri. Det är självklart att det inte bör föranleda hysteri. Det räcker sannerligen att se fakta. Jag är emellertid glad åt att finansministern dock har höjt ett varnande finger mot nuvarande system – han säger att han vill avvakta vad riksskatteverkets utredningar ger vid handen innan han vidtar åtgärder. Jag hoppas att åtgärder snarast vidtages.

Herr WIKLUND i Stockholm (fp):

Herr talman! Ännu en av de 161 ledamöter som i fjol röstade för mellanölsförsäljning enbart i systembutikerna tackar för svaret på den enkla fråga som ställts. Det var väl ungefär det försiktiga svar vi kunde vänta oss. Jag noterar dock igångsättningen av en utvärdering av verkningarna av regeln om 18-årsgränsen som ett framsteg.

Det är inte massmedia och inte ens nykterhetsrörelsen som tagit upp debatten om mellanölet utan *verkligheten* eller erfarenheten själv, som den nu upplevs av många läkare, socialarbetare, jurister, polismän, lärare i skolorna, ungdomsexperter och inte minst föräldrar. Samtliga chefs-tjänstemän på skolöverstyrelsen har i en skrivelse för bara ett par dagar sedan väddjat till regeringen att försvåra eller omöjliggöra för skolungdom att köpa mellanöl i allmänna handeln. Ämbetsverkets motiv är lättheten alltjämt även för ungdom att köpa mellanöl med en rad tråkiga händelser av allvarlig art som konsekvens. Det är alltså inte ett specifikt nykterhetsintresse med dess påstådda ensidighet som här på nytt hör av sig.

Själv har jag förut, då TT tog kontakt med mig, bestämt avböjt varje kommentar till den mera *speciella* händelse massmedia tagit upp. Jag gör det nu också trots Bryggareföreningens dubiösa utredning om detta särskilda fall.

Jag hade faktiskt för min del hoppats på en märkbart positiv effekt av 18-årsgränsen. Så blev det dock inte. Det vilar tydligen en för stark psykologisk och kommersiell press på butikspersonalen för att denna regel skall kunna tillfredsställande upprätthållas. Dagens Nyheter publicerade den 18 februari resultatet av en egen undersökning man gjort i Stockholm föregående dag. En 11-åring hade verkligen nekats, men ett flertal något äldre men klart underåriga hade utan svårigheter köpt mellanöl.

Det är alltså inte en *viss* händelse som ligger bakom min fråga utan just den av skolöverstyrelsen återopade serien av nyligen inträffade, allvarliga incidenter bland ungdom med mellanölskonsumtion som ett av de tydligare inslagen i den givetvis ofta mycket sammansatta orsaksbakgrunden.

Två uppskov har dessutom medverkat. Alkoholpolitiska utredningen lär enligt vad man har sagt mig från ledamotshåll inte komma med sitt slutbetänkande förrän våren 1974, även om finansministern nu säger att han väntar sig att den skall bli färdig till i höst. Vidare har behandlingen av de i januari väckta mellanölsmotionerna uppskjutits till hösten. I ett par av dessa har jag förklarat mig godta behandlingsgången med ett slutbetänkande *i höst* och med en totalbedömning *då* av hela den svåra och i några avseenden mycket komplicerade alkoholpolitiken. Nu blir det

alltså inte så, och därför tillåter jag mig framföra följande två krav på åtgärder genom finansministerns medverkan, samtidigt som jag ställer frågan om vi kan påräkna denna medverkan:

Påskynda arbetet med alkoholpolitiska utredningens slutbetänkande, så att det verkligen *blir* färdigt till i höst!

Påskynda den igångsatta utvärderingen av verkningarna av 18-årsgrän-
sens införande! Jag vill tillägga att jag räknar med att det här är fråga om
en verklig kontrollstudie, alltså ett ingående studium av hur denna regel
har verkat.

Herr CLARKSON (m):

Herr talman! Jag ber att få tacka statsrådet Sträng för svaret på den
fråga som fru Sundberg har ställt och som hon på grund av sjukdom är
förhindrad att själv motta i dag. Jag tycker att statsrådets svar var
välgörande därför att där fortfarande hävdas att den här mycket känsliga
och infekterade frågeställningen skall behandlas med grundlighet och
vederhäftighet. Det finns så mycket som säger att incidenter av den här
typen är isolerade och måste sättas in i ett större orsakssammanhang och
därför inte bör föranleda panikåtgärder. Jag erinrar i detta sammanhang
om den statistik som nu föreligger om svenska folkets förändrade
ölvanor. Vi vet nu att både starköl och mellanöl minskar till förmån för
lättöl. Det är ett vackert tecken.

En annan sak som jag också tycker det är skönt att få vetskap om är
att det företas kontroller i handeln av hur distribution och försäljning går
till. I detaljhandelskretsar råder stor oro för att man där misstänks för att
inte sköta försäljningen i enlighet med de föreskrifter som har lämnats.
Jag tror att vi så småningom, via den undersökningen, kommer att få
klarhet i att det inte föreligger några brister i det ansvar som den svenska
detaljhandeln känner i den här frågan.

Herr finansministern STRÄNG:

Herr talman! Jag lade märke till att herr Wiklund i Stockholm intog
den ståndpunkten att den speciellt tragiska händelsen i Borås inte var
anledning till hans frågeställning. Det är möjligt att herr Persson i Heden
däremot hade den i tankarna, och det är möjligt att skolöverstyrelsens
under den senaste tiden tillkännagivna uppfattningar också på något sätt
bottnar i denna händelse, som på ett särskilt sätt skakade om alla läsare.
Emellertid är det rätt välgörande om man konstaterar att en sådan
speciell olycka inte gärna kan tas såsom utgångspunkt för bedömning i
själva huvudfrågan -- principfrågan. Det kan ligga mänskliga problem och
psykologiska problem och mycket annat bakom. Det är en helt
oförklarlig händelse.

Om man är på det klara med detta återför man debatten till den mer
vardagliga situationen; den alkoholpolitiska utredningen arbetar med
dessa frågor och har meddelat mig att man räknar med att kunna bli
färdig till hösten, och jag vet inte var herr Wiklund har fått uppgiften om
att det skulle dröja längre. Herr Wiklund uppmanar mig att mota på
utredningen. Jag brukar ytterst sällan gå in i utredningar och försöka jaga
fram deras arbete, och jag tycker att den alkoholpolitiska utredningens

Torsdagen den
1 mars 1973

*Ang. försäljning av
mellanöl till ung-
dom under 18 år,
m. m.*

sammansättning med den från barndomen kände nykterhetsmannen Sigurd Lindholm som ordförande inte kan vara omedveten om frågeställningen och dess allmänna karaktär. Följaktligen arbetar väl utredningen i den takt man rimligtvis kan begära och med all den forcering som är möjlig.

Under sådana förhållanden har vi, som jag sagt i mitt svar, ingenting annat att göra än att vänta på den utförliga analys och det ståndpunkts-tagande som utredningen kommer att göra. I vad det gäller riksskatteverkets utvärdering av 18-årsgränsen kommer den att bli offentlig så snart beräkningarna är utförda, och det behöver inte ta så lång tid enligt min mening.

Herr PERSSON i Heden (c):

Herr talman! Självfallet har människor tagit intryck av händelsen i Borås, men den är inte enda orsaken till den debatt om mellanölet som har pågått ganska länge. Man har med förfäran sett utvecklingen bland barn och skolungdom i yngre åldrar på grund av mellanölet: svårigheter att sköta studier osv.

Jag vill än en gång säga att jag verkligen hoppas att finansministern tar förslaget ad notam, nämligen att frågan om försäljningen av mellanöl i butikerna skall omprövas efter det att riksskatteverket lagt fram sitt betänkande, vilket kommer att ske inom kort. Det är frågan om försäljning i butikerna som är mest akut just nu. Man kan inte begära att kassörskorna i varuhusen skall vara kontrollpoliser i alla avseenden. Också jag är på det klara med att vi måste avvakta alkoholpolitiska utredningens arbete innan riksdagen kan pröva huruvida tillverkning och försäljning av mellanöl här i landet skall tillåtas i fortsättningen.

Jag beklagar än en gång att riksdagen 1972 avslög motioner med hemställan om förbud att försälja mellanöl i livsmedelsbutikerna.

Herr WIKLUND i Stockholm (fp):

Herr talman! Jag tackar för finansministerns kommentar till mitt första inlägg. Jag hoppas att det verkligen finns grund för hans uttalande att alkoholpolitiska utredningen blir färdig till hösten – de upplysningar jag har fått gör mig dock pessimistisk i det hänseendet. Jag vet att andra statsråd kan göra påpekanden till sina kommittéer och be dem påskynda sitt arbete.

Jag skall – när jag nu har ordet – passa på att tillfoga ytterligare ett par som jag tycker rimliga krav.

Låt oss få veta, genom undersökningar av APU eller på annat sätt, hur det förhåller sig med sambandet mellan mellanölskonsumtion och brott, bl. a. trafiknykterhetsbrott!

Gör också en snabb utvärdering av verkningarna av det införda försäljningsstoppet i Stockholm efter klockan 20 och på söndagar!

Pröva vidare möjligheten att, på samma sätt som experiment gjorts med fri starkölsförsäljning, göra punktförsök med tillhörande effektmätning med olika typer försäljningsbegränsningar för mellanöl!

Slutligen måste samhället uppenbarligen genom större personalresurser hos behöriga övervakningsorgan, närmast polis och nykterhetsvård, ta på

sig större del av ansvarsbördan i vad gäller 18-årsgränsens tillämpning, om nu förståeligt nog inte handeln – som säkert har gjort sitt allra bästa i en närmast omöjlig situation – ensam kan klara denna påfrestning. Är finansministern beredd att här medverka, så att vi i en genom finansministrarnas insats förkortad väntan på alkoholpolitiska utredningen snart nog kan skapa ett rimligt skydd för barn och ungdom?

Överläggningen var härmed slutad.

§ 4 Ang. Vin- & spritcentralens användning av engångsglas

Herr finansministern STRÄNG erhöll ordet för att besvara fru Rydings (vpk) i kammararens protokoll för den 23 februari intagna fråga, nr 111, och anförde:

Herr talman! Fru Ryding har frågat mig om jag anser att Vin- & spritcentralens ökade användning av engångsglas är förenlig med en framsynt miljöpolitik.

Vin- & spritcentralens användning av engångsglas är av förhållandevis begränsad omfattning och har under de senaste åren visat en relativt måttlig ökning. Sålunda har engångsglasen under de tre senaste åren stigit från 16,0 till 16,8 procent av totalantalet, mätt i bolagets inköp av tomglas.

Även om ökningen är måttlig, har Vin- & spritcentralen intresserat sig för sådana åtgärder som i detta sammanhang är önskvärda från miljösynpunkt. Sålunda har bl. a. inom bolaget tagits initiativ till ett projekt som innebär att alla slag av bolagets buteljer – således även inhemskt engångsglas och importglas – skall återköpas och krossas, varefter glasmassan säljes till glasbruk för återanvändning. Projektet har i princip godkänts av bolagets styrelse. För dess omsättning i praktiken förutsättes ett liknande beslut av Systembolagets styrelse. Diskussion härom pågår för närvarande.

Fru RYDING (vpk):

Herr talman! Jag ber att få tacka finansministern för svaret.

Även om det har visat sig att användningen av engångsglasen har ökat i relativt måttlig omfattning för Vin- & spritcentralens del har man i alla fall sålt de populära billiga vinmärkena i engångsflaskor. Detta vin fraktas hit i stora tankbåtar och härtappas i flaskor som inte blir returglas. Därför slängs de i allt större omfattning ut i buskarna. Om det hade rört sig om returglas med en relativt stor återbetalningspeng, alltså minst 50 öre eller 1 krona, skulle glasen i ökad utsträckning ha lämnats tillbaka.

Ett statligt företag bör från miljövärdssynpunkt inte prioritera engångsglas. Därför noterar jag med tillfredsställelse att bolaget redan har tagit initiativ till det av finansministern i svaret omtalade projektet, som skulle innebära att alla slags buteljer från bolaget skulle återköpas och krossas. Detta projekt är alltså godkänt i princip av bolagets styrelse men måste även godkännas av Systembolagets styrelse innan det kan träda i kraft. Låt mig därför uttala den förhoppningen att Systembolagets

Torsdagen den
1 mars 1973

Ang. förfarandet
vid förvärv av mark
för militära anlägg-
ningar

styrelse slutar diskutera och fattar ett beslut liknande det som Vin- & spritcentralens styrelse har fattat.

Överläggningen var härmed slutad.

§ 5 Ang. förfarandet vid förvärv av mark för militära anläggningar

Herr försvarsministern ANDERSSON erhöll ordet för att besvara herr Korpås' (c) i kammarens protokoll för den 15 februari intagna fråga, nr 86, och anförde:

Herr talman! Herr Korpås har frågat mig om jag finner det vara i överensstämmelse med givna anvisningar för förfarandet vid förvärv av mark för militära anläggningar att skriftligt hot om expropriation användes vid vederbörande statliga organs första kontakt med markägare och att skrivelser med detta innehåll sändes som vanliga brev utan mottagningsbevis när uteblivet svar skall leda till åtgärder för förvärv av marken enligt bestämmelserna i expropriationslagen.

Förvärv av mark för militära anläggningar, övningsfält o. d. genomförs av fortifikationsförvaltningen eller, när det gäller särskilt stora och komplicerade markanskaffningar, av särskilt utsedda delegationer. Några särskilda anvisningar om hur markanskaffningen skall genomföras finns inte utfärdade. Förvärven sker i första hand genom frivilliga uppgörelser. Endast om en markägare inte vill sälja eller om överenskommelse inte kan träffas om pris och övriga villkor tillgrips expropriationsförfarandet.

Enligt min mening bör i normalfallet den första kontakten med markägaren avse meddelande om beslutat markförvärv samt erbjudande att förhandla om försäljning. Det bör klart framgå att en frivillig uppgörelse eftersträvas. I vissa fall kan det dock finnas berättigad anledning att räkna med att markägaren är ovillig att ens förhandla om försäljning. I sådana fall anser jag att det statliga organet bör vara oförhindrat att redan i samband med erbjudande om förhandlingar meddela att åtgärder för expropriation måste vidtas om markägaren inte vill förhandla. Detta skall inte uppfattas som ett hot utan som en information. Jag förutsätter givetvis att det klart framgår av förhandlings-erbjudandet att en frivillig uppgörelse i första hand eftersträvas. Jag anser att en skrivelse med nu nämnt innehåll normalt bör sändas med mottagningsbevis så att alla tvivel undanröjs om att markägaren fått del av densamma. I vissa fall, t. ex. när det finns anledning att anta att en markägare inte kommer att lösa ut en försändelse med mottagningsbevis, kan det dock vara berättigat att frångå normalregeln.

Herr Korpås (c):

Herr talman! Jag ber att få tacka försvarsministern för hans svar och också för innehållet. Jag tycker det är betryggande att få denna sammanfattning av försvarsministern, inte minst mot bakgrund av vad som har förekommit i vissa fall.

Försvarsministern är medveten om att ett av skälen till min fråga är att det förfarande som jag pekar på har tillämpats i samband med arbetet på

skjutfältsutvidgningen i Remmene. Där har skrivelser med hot om expropriation sänts till markägare som nu intygar att det är första gången de över huvud taget fått ett meddelande från den utsedda skjutfältsdelegationen om att deras fastigheter berörs av utvidgningen.

När jag nu haft anledning att syssla med handläggningen av Remmene-frågan har jag mer och mer blivit på det klara med att den här händelsen var det senaste, beklagliga tecknet på att det inte alltid går rätt till när man gör ett sådant här ingrepp. Människor som blir offer för en utvidgning av en militär anläggning kan få kämpa en ensam kamp mot en samlad insats från militära och civila myndigheter. Samhället beslutar att göra ingreppet utan att de drabbade får en riktig chans att lägga fram sin sak förrän det är för sent. De borde, som jag ser det, ha haft ett rättsligt stöd från början. I Remmenefallet hade en sådan hjälp kunnat förhindra även tidigare egendomligheter i handläggningen, som torde ha påverkat myndigheter och även beslutsfattare till valet av Remmene för det nya skjutfältet. Nu fick befolkningen på egen hand förgäves föra en amatörernas kamp mot samhällets samverkande specialister. Den känsla av otrygghet som då skapades hos dem har naturligt nog kommit att prägla deras attityd till myndigheterna även då dessa sedan har uppträtt juste.

Jag vill mot den bakgrunden ytterligare fråga statsrådet om han är beredd att utifrån hittillsvarande erfarenheter överväga att låta utfärda sådana anvisningar för förvärv av mark för militära ändamål att misstagen kring Remmenefältet inte upprepas i nya situationer.

Herr försvarsministern ANDERSSON:

Herr talman! Vi kan kanske inte gå in på förfarandet i detalj här. Men om jag jämför delegationens ansträngningar att få mark inlöst i det här fallet med andra pågående liknande markanskaffningar, så är det väl ingen annan skillnad än att det beklagligtvis finns ett starkt motstånd i bygden från åtskilliga markägare när det gäller att förhandla med delegationen. Delegationen har försökt gå den vanliga vägen, nämligen att ha LRF inkopplad som ombud och hjälpreda åt markägarna, men det har man i denna bygd avböjt – det är första gången vi har varit med om det – och därför har delegationen en mycket svår uppgift.

Frågan om vi behöver utfärda detaljerade bestämmelser för hur man skall förfara kan jag inte ge ett klart svar på. Det finns inga bestämmelser, men vi har mycket stor erfarenhet och vi har inte haft så särskilt stora svårigheter att lösa in mycket omfattande markområden. Men vi skall överväga den saken. I det här fallet har ju de stora markägarna åtskilliga gånger på olika sätt blivit kontaktade under de senaste åren.

Herr KORPÅS (c):

Herr talman! Det är riktigt att Remmene tydligen har blivit ett specialfall, och det har, som jag ser det, berott på valhänthet i handläggningen. När beslutet var fattat i riksdagen insåg inte handläggarna att arbetet på förvärv av marken måste föregås av arbete på att återvinna folkets förtroende. Nu skedde det motsatta, och den bedövande chocken av riksdagens beslut – fattat på felaktiga grunder, som man

Torsdagen den
1 mars 1973

*Om ersättning till
affärsidkare för
skada vid avstängning av gator i samband med byggnation*

upplevde det – följdes av ett slag i ansiktet då skjutfältsdelegationen fick en sammansättning som gjorde den belastad från början. Sedan har man radat misstagen efter varandra tills situationen nu alltså är den att man måste tillgripa expropriationsförfarande mot strängt taget samtliga markägare. På de här två åren har man lyckats förvärva fem fastigheter av minst 120 berörda. Det är mindre än det antal som rimligen normalt skulle ha omsatts under en tvåårsperiod.

Jag vill, eftersom vi kommit in på Remmenefrågan, vädja till statsrådet att just i Remmene göra ett personligt ingripande därför att statsrådet själv är en av de personer som fortfarande har förtroende i bygden.

Överläggningen var härmed slutad.

§ 6 Om ersättning till affärsidkare för skada vid avstängning av gator i samband med byggnation

Herr civilministern LUNDKVIST erhöll ordet för att besvara herr Enskogs (fp) i kammarens protokoll för den 21 februari intagna fråga, nr 104, och anförde:

Herr talman! Herr Enskog har frågat mig om jag är beredd att lägga fram förslag som möjliggör ersättning till affärsidkare som lidit uppenbar skada på grund av längre tids avstängning av gator i samband med byggnation.

Frågan om ersättning till affärsidkare som lidit skada på grund av sådana åtgärder herr Enskog avser prövas enligt vad som gäller inom skadeståndsrätten. Jag vill upplysa om att i rättspraxis finns fall i vilka rörelseidkare erhållit ersättning på grund av svårare avbräck i rörelsen till följd av gatuarbeten än som med hänsyn till omständigheterna bort tålas utan gottgörelse.

Någon särskild reglering av dessa skadestandsfrågor är mot den bakgrunden enligt min mening inte påkallad.

Herr ENSKOG (fp):

Herr talman! Jag ber att få tacka för svaret på frågan.

Det är många företagare och speciellt affärsidkare som i samband med avstängningar av gator under längre tid – det kan vara på grund av byggnadsarbeten och det kan vara på grund av gatuarbeten – fått sina inkomstmöjligheter starkt beskurna. Jag känner till fall där t. o. m. två gator stängts av praktiskt taget helt under mycket lång tid och där affärsidkare verkligen kommit i kläm men där det hittills inte har gått att träffa någon överenskommelse om ersättning för lidna förluster, trots att det gått så långt att vederbörande efter något års avstängning tvingats upphöra med sin verksamhet.

Jag hoppas att det svar som jag här fått skall underlätta för dem som lidit skada att få ersättning, om det nu skall ske genom den myndighet som medgivit avstängningen eller genom överenskommelse med den som begärt avstängningen.

Överläggningen var härmed slutad.

§ 7 Ang. betydelsen av lokala opinioner i frågor om kommunsammanläggning

Nr 33

Torsdagen den
1 mars 1973

*Ang. betydelsen av
lokala opinioner i
frågor om kommun-
sammanläggning*

Herr civilministern LUNDKVIST erhöll ordet för att besvara herr Larssons i Borrrby (c) i kammarens protokoll för den 22 februari intagna fråga, nr 108, och anförde:

Herr talman! Herr Larsson i Borrrby har frågat mig om min principiella uppfattning om lokala opinioners betydelse för beslut om sammanläggning av kommuner, t. ex. såsom det kommit till uttryck i ärendet med Klippans kommunblock.

Enligt min mening bör så stor hänsyn som möjligt tas till de lokala synpunkterna i kommunindelningsärenden. Den av riksdagen beslutade kommunindelningsreformen håller nu på att fullföljas och i de allra flesta fall har det rått enighet mellan de berörda kommunerna om sammanläggningarna. Det har emellertid inte kunnat undvikas att meningarna om den lämpligaste kommunala indelningen i vissa fall varit delade. I sådana fall är det oundvikligt att det beslut som måste fattas inte kan tillgodose önskemålen från alla de berörda kommunerna. Regeringen måste i sin bedömning av hur sammanläggning skall ske utgå från de principer för kommunindelningsreformen som riksdagen lagt fast. En sammanläggning kan alltså inte enbart få avgöras utifrån önskemålen i en av de berörda kommunerna. Hänsyn måste också tas till synpunkterna i övriga kommuner inom blocket och till de regionala myndigheternas bedömningar.

Herr LARSSON i Borrrby (c):

Herr talman! Jag ber att få tacka civilministern för att han svarat på min fråga, och jag vill också gärna uttala ett mycket bestämt tack för civilministerns så klart redovisade ställningstagande till vad som bör vara principen.

Jag är helt medveten om att det är så som statsrådet säger i resten av svaret, att det kan finnas många olika intressen som måste sammanvägas vid kommunsammanläggningar. I det fall som var utgångspunkten för min fråga har den mycket väsentliga del av den tilltänkta nya kommunen som utgörs av den nuvarande lagliga kommunen med stor majoritet i kommunfullmäktige beslutat gå fram med en anhållan om att få förbli självständig kommun. Majoriteten är 30 röster mot 1 eller 96,2 procents majoritet. Därutöver har man gjort en helt regelrätt folkomröstning, som gav precis samma resultat. Det var ett mycket stort valdeltagande, och 96,3 procent av de röstande uttalade sig för att få bibehålla sin kommun.

Det är väldigt värdefullt att man gång på gång i denna kammare — det kan inte ske för ofta — framhåller att hänsyn bör tas till folkets i fria val uttalade önskemål. Det har också statsrådet gjort i sitt svar i dag. I det aktuella fall som varit utgångspunkten för min fråga står dessutom övriga berörda parter och delkommunerna i den tänkta storkommunen helt neutrala, och mot den bakgrunden framstår den unikt stora majoriteten som så mycket mer värd att uppmärksamma. Jag menar att det måste vara utomordentligt svårt för en regering med mindre än 50 procent av väljarna bakom sig att tala om för de berörda människorna att regeringen

Torsdagen den
1 mars 1973

*Om beaktande av
lokala synpunkter
vid avgörande av
domkretsindel-
ningsfrågor*

vet bättre vad som är dessa människors bästa. Här gäller det kommuner som med tanke på struktur, folkmängd och ekonomi mycket väl kan fungera i framtiden.

Jag tillåter mig tolka statsrådets svar så att vi kan förvänta att mycket stor hänsyn kommer att tas till den lokala opinionen vid den slutliga handläggningen av det aktuella ärendet.

Överläggningen var härmed slutad.

§ 8 Om beaktande av lokala synpunkter vid avgörande av domkretsindelningsfrågor

Herr justitieministern GEIJER erhöll ordet för att besvara fru *Jonängs* (c) i kammarens protokoll för den 20 februari intagna fråga, nr 99, och anförde:

Herr talman! Fru *Jonäng* har frågat mig vilken hänsyn regeringen vid avgörandet av domkretsindelningsfrågor tar till de synpunkter som anförts från lokalt håll rörande bygdens behov från rättsvårdssynpunkt och i fråga om service.

När riksdagen år 1969 tog ställning till bl. a. frågan vilka riktlinjer som borde gälla för en översyn av domkretsindelningen betonade första lagutskottet just att stor hänsyn borde tas till sådana faktorer som fru *Jonäng* här nämnt. När utskottet samtidigt godtog som en riktlinje att domkretsarna bör vara så stora att de bereder sysselsättning åt minst tre domare framhöll utskottet därför att tvådomarsdomsagor borde kunna behållas i större utsträckning än departementschefen förutsatt. Om en domstol med två domare – varmed avses två ordinarie domare – är så belägen att en indragning av domstolen skulle påtagligt försämra servicen för den rättssökande allmänheten eller av annan grund medföra väsentliga olägenheter för enskilda eller det allmänna, borde därför enligt utskottet undantag göras från principen om tredomsdomsagor och domsagokansli i centralort så långt möjligt behållas. Bland andra faktorer som utskottet ansåg böra påverka avgörandet är avstånd och kommunikationer samt lokalfrågor. Riksdagen ansåg också att skäl av här nämnda slag kunde vara så starka att de motiverade ett bibehållande övergångsvis även av domkretsar som ger arbete för endast en domare.

Arbetet med en översyn av domkretsindelningen är nu i det närmaste slutfört. Antalet tingsrätter är för närvarande 104, men beslut föreligger om att ytterligare 10 skall upphöra inom de närmaste åren. Av de 104 tingsrätterna har inte mindre än 17 bara en ordinarie domare, och 40 har bara två domare. Mer än hälften av tingsrätterna är alltså så små att de har mindre än tre domare. Även när reformen är fullt genomförd torde flertalet domkretsar komma att sysselsätta mindre än tre domare.

De hittills fattade besluten om ändringar i domkretsindelningen stämmer enligt min mening helt överens med riksdagens uttalanden. Givetvis kommer dessa uttalanden att beaktas även i det fortsatta arbetet. Jag vill också erinra om att alla beslut angående ändringar i den judiciella indelningen föregås av noggranna utredningar och ett remissförfarande,

varvid bl. a. kommuner och andra företrädare för lokala intressen får tillfälle framföra sina synpunkter.

Fru JONÄNG (c):

Herr talman! Jag ber att få tacka justitieministern för svaret på min fråga.

Som justitieministern säkert förstått har frågan anknytning till Västra Hälsinglands domsaga i Ljusdal. Jag har ställt frågan mot bakgrund av två aktuella skeenden. Det första är den riksplanering som riksdagen beslöt om i fjol. Det andra är regeringens ovilja att lyssna på folkopinionen i Hälsingland när det gäller exempelvis Alftas sammanläggning med Bollnäs, när det gäller skidproduktionen och därmed sammanhängande förvärrad arbetslöshet och även när det gäller uteblivandet av utlovad statlig lokalisering. Jag skall givetvis inte gå in på de sistnämnda frågorna – jag berör dem bara för att understryka hur viktigt det är för oss i Hälsingland att något positivt händer och att regeringen äntligen gör något positivt för oss.

Vi skulle uppleva det som positivt att Ljusdal finge ha kvar sin domsaga. Riksdagsbeslutet 1969 ger möjlighet till bevarande av endomardomsagan i Ljusdal.

Låt mig också säga att jag finner justitieministerns svar tillfredsställande eftersom det visar att ändringar i domkretsindelningen stämmer överens med riksdagens uttalanden.

I en interpellationsdebatt med justitieministern som jag deltog i 1970 uttalade jag min tillfredsställelse över de överläggningar justitiedepartementet haft med berörda kommuners företrädare när det gällde domkretsindelningen. Även om således ett noggrant utredningsarbete ligger bakom Kungl. Maj:ts beslut 1970 om ändrad judiciell indelning i Gävleborgs län så ligger ju beslutet tre år tillbaka i tiden, och mycket har förändrats sedan dess. En del av argumenten då har inte längre giltighet.

Ljusdal har sedan dess blivit regioncentrum för nordvästra Hälsingland. Det innebär ett ansvar för statsmakterna att bereda invånarna så god och mångsidig service som möjligt och att söka bevara den service som finns. En flyttning av domsagens kansli skulle innebära bortfall av ett 10-tal arbetstillfällen och kan också innebära en underminering av advokatverksamheten. För närvarande har två advokater full sysselsättning – färre advokater skulle rent allmänt innebära en försämrad service.

En flyttning av domsagan till Hudiksvall medför försämrad service för befolkningen och långa avstånd – upp till 20 mil – och då bör man beakta de glesa reguljära förbindelserna.

Domsagan ger full sysselsättning för en domare, och lokalerna är ändamålsenliga.

Jag talade också om argument som inte längre hade giltighet. Jag återkommer till dem.

Herr justitieministern GEIJER:

Herr talman! Jag skall inte gå in på någon närmare redogörelse för situationen i västra Hälsinglands tingsrätt. Jag vill bara säga till fru Jonäng

Nr 33

Torsdagen den
1 mars 1973

*Om beaktande av
lokala synpunkter
vid avgörande av
domkretsindel-
ningsfrågor*

Torsdagen den
1 mars 1973

*Ang. handhavandet
av olja inom det
maskinella skogs-
bruket*

att den för närvarande inte ger full sysselsättning för en ordinarie domare med de beräkningsgrunder vi har, som utgår ifrån det antal mål och ärenden som man anser skall utgöra underlag för att ha minst en ordinarie domare. Men denna fråga är på grund av gjord framställning under prövning i departementet.

Fru JONÄNG (c):

Herr talman! Enligt de uppgifter jag har fått från domsagan ger den full sysselsättning för en domare.

Jag skulle sedan vilja återkomma till de argument som var aktuella 1970 men som inte längre har giltighet och som jag inte hann med i mitt förra inlägg.

När det gäller lantmäteriifrågorna har de förslag om förflyttning från Ljusdal till Hudiksvall som förelåg vid Kungl. Maj:ts beslut 1970 inte förverkligats. Lantmäterikontoret är kvar i Ljusdal, och man anser därifrån att det är önskvärt att fastighetsböckerna finns i Ljusdal, då lantmätaren nu mer än tidigare är beroende av dem för genomgång av fastigheternas inteckningsförhållanden. En av lantmäteriets specialenheter har flyttats från Hudiksvall till Ljusdal och arbetar med de besvärliga arronderingsförhållandena i Järvsö. Denna enhet är också beroende av att fastighetsböckerna finns på nära håll i Ljusdal. Ett nära samarbete försiggår mellan den specialenheten och domsagan i Ljusdal. Vid behov av personalförstärkning i samband med den pågående äganderättsutredningen i Järvsö har man tillfälligt kunnat utnyttja lantmäteriets personal.

Enligt min uppfattning skulle en flyttning av domsagan direkt motverka de regionalpolitiska riktlinjerna som riksdagen beslöt om i fjol. I stället för att tillföras arbetstillfällen skulle Ljusdal åderlåtas på arbetstillfällen. Man måste också räkna med att det blir en utflyttning, eftersom de som nu är anställda vid Ljusdals domsaga knappast kan räkna med likartade anställningar i Ljusdal.

Enligt min bedömning är det både praktiskt och rationellt att bevara domsagan i Ljusdal. Dessutom är det helt i linje med riksdagens uttalande 1969 och det regionalpolitiska beslutet 1972.

Överläggningen var härmed slutad.

§ 9 Ang. handhavandet av olja inom det maskinella skogsbruket

Herr jordbruksministern BENGTTSSON erhöll ordet för att besvara herr *Karlssons* i Malung (s) i kammarens protokoll för den 9 februari intagna fråga, nr 74, och anförde:

Herr talman! Herr Karlsson i Malung har frågat mig om jag anser nuvarande bestämmelser rörande handhavandet av olja inom det maskinella skogsbruket och beredskapen för åtgärder mot oljespill vid olyckshändelser, ovarsam hantering etc. vara till fyllest.

Ingripande mot oljespill i naturen kan ske med stöd av bl. a. vattenlagen och naturvårdslagen. För att skydda grundvattentäkt kan sålunda länsstyrelse förklara ett visst område skall vara skyddsområde.

Därvid kan särskilda föreskrifter meddelas för att hindra vattenförorening. Tömning av olja i skogen kan beivras med stöd av naturvårdslagens bestämmelser om nedskräpning.

Gällande lagstiftning ger sålunda möjlighet till ingripande när risker för skador föreligger. De ansvariga myndigheterna följer också dessa frågor med ökad uppmärksamhet. Jag vill vidare nämna att man inom skogsbruket blivit alltmer medveten om de risker som följer av den ökade användningen av oljeprodukter. Domänverket och flera andra skogsföretag har utfärdat anvisningar för sin personal rörande åtgärder för att förhindra skador till följd av oljespill.

Det är viktigt att problemet med oljespill i samband med skogsarbete bevakas uppmärksam. För närvarande föreligger emellertid enligt min uppfattning inte något behov av ytterligare åtgärder från regeringens sida i frågan.

Herr KARLSSON i Malung (s):

Herr talman! Jag vill tacka jordbruksministern för svaret på min fråga. Jag är glad över att han säger att myndigheterna följer dessa problem med största uppmärksamhet och att han betraktar det som en väsentlig sak att detta bevakas.

Vi går mot ett alltmera mekaniserat skogsbruk, som innebär att allt flera maskiner är i arbete i skogarna. Detta får man väl i stort sett acceptera som ett led i utvecklingen. Maskinerna kräver dock stora mängder av drivmedel och oljor, vilka i sin tur kräver stor försiktighet vid hanteringen för att inte skador skall uppstå i naturen.

Man kan verkligen många gånger fråga sig om förvaringen av oljor och drivmedel i anslutning till arbetsplatserna är tillfredsställande. Förvaringen sker ofta i dunkar, oljefat och s. k. farmaraggregat eller på andra sätt som verkar rätt osäkra ur hanteringssynpunkt; framför allt gäller detta i samband med tankning. Det skall dock sägas att det på sina ställen finns bra förvaringsutrymmen och att det har kommit fram tankningsanordningar som är av mycket hög kvalitet. Jag är fullt medveten om de svårigheter som föreligger i det här fallet genom att arbetsplatserna många gånger kan vara ambulerande och ibland av rätt så kort varaktighet osv., men enligt min uppfattning föreligger det ändå ett behov av och krav på bättre förhållanden.

Många skogsarbetare betraktar de skador som kan uppstå genom olyckshändelse eller slarv vid hantering av olika slags oljor som en större miljöfara än kalhyggena. De stora maskiner som i dag finns i skogsbruket har stora mängder olja enbart i sitt hydrauliska system. Även om allt fler maskiner utrustas med ventiler i hydraulslangarna, som vid slangbrott skall stoppa maskinerna och förhindra större oljeutflöde, kan åtskilliga liter olja från dessa maskiner ändå rinna ut och komma ner i marken.

Samtidigt vet vi att långt ifrån alla maskiner är utrustade med sådana ventiler i hydraulslangarna. Då kan ett slangbrott innebära att flera hundra liter olja rinner ut och skadar marken eller med ytvatten förs till bäckar, tjärnar eller sjöar och kan åstadkomma skador på både fisk och djur. Vi vet ju att bara en liter olja kan förstöra 10 000 liter vatten.

Man kan då fråga sig om det ändå inte vore idé att lägga handhavandet

Torsdagen den
1 mars 1973

*Ang. skyddsåtgär-
derna mot skade-
verkningar vid
användning av
hormoslyr och
DDT-preparat inom
skogsvården*

av oljor av olika slag inom skogsbruket under någon kontrollmyndighet. Förhoppningsvis kunde skogsyrkesinspektionen vara den kontrollmyndighet som skulle bevaka handhavandet av oljor och därmed sammanhängande frågor vid skogsavverkningar. Skogsyrkesinspektionen har ju redan till uppgift att inspektera och vara kontrollorgan inom skogsarbetet när det gäller efterlevnaden av arbetarskyddslagen och därmed sammanhängande frågor vid skogsavverkningar. Skogsyrkesinspektionen besöker ändock många arbetsplatser, och då borde denna viktiga fråga kunna vara under dess tillsyn.

Överläggningen var härmed slutad.

§ 10 Ang. skyddsåtgärdena mot skadeverkningar vid användning av hormoslyr och DDT-preparat inom skogsvården

Herr jordbruksministern BENGTTSSON erhöll ordet för att besvara fru Thunvalls (s) i kammarens protokoll för den 9 februari intagna fråga, nr 76, och anförde:

Herr talman! Fru Thunvall har frågat mig om jag är beredd att ge kammaren en redovisning av åtgärder som planeras eller redan vidtagits i syfte att skydda enskilda människor i samband med skogsvårdande insatser som besprutning med hormoslyr och användning av DDT-preparat vid skogsplantering.

Användningen av fenoxisyror och DDT regleras i bekämpningsmedelsförordningen. Särskilda villkor för hanteringen utfärdas av giftnämnden. Anvisningar om skyddsåtgärder lämnas också av arbetarskyddsstyrelsen.

Det är sedan den 1 januari 1970 förbjudet att använda DDT i vårt land. En tillfällig dispens har emellertid meddelats för användning på barrträdsplanter i skogsbruket. Särskilda hanteringsanvisningar har därvid utfärdats av domänverket, skogsstyrelsen och skogsyrkesinspektionen. Om dessa anvisningar följs kan kontakt med DDT praktiskt taget helt undvikas.

Det är sedan 1972 i lag förbjudet att sprida bekämpningsmedel från luften över skogsmark. En parlamentarisk utredning har tillsatts för att belysa problem i samband med spridningen av kemiska medel. Parallellt arbetar en arbetsgrupp inom giftnämnden med frågan om kunskaps- och behörighetskrav för den som handskas med bekämpningsmedel.

Nyligen har en proposition med förslag till lag om hälso- och miljöfarliga varor lagts på riksdagens bord. Lagen innebär en väsentligt vidgad och skärpt kontroll över kemiska varor för att skydda människor och miljö.

Fru THUNVALL (s):

Herr talman! Jag ber att få tacka jordbruksministern för svaret på min enkla fråga.

Anledningen till att den ställdes var de artiklar och intervjuer med människor från min egen hemtrakt som stått att läsa i våra tidningar, människor som var rädda och oroad, som hade någon anförvant sjuk

eller avliden i sjukdomar, vilka man trodde hade samband med eller uppkomst i att dessa människor i sitt arbete använt sig av DDT eller s. k. hormoslyrpreparat. I några fall hade man vistats i besprutat område, ätit nybesprutade bär eller liknande. Oron gällde även framtiden för dem som hade sitt arbete i sådana områden eller som hade att göra med dessa och andra liknande preparat.

DDT-preparatet är ju numera, som statsrådet sade, förbjudna. De är ur bilden vad framtiden beträffar, frånsett att en tillfällig dispens meddelas, vilket statsrådet också nämnde. Jag hoppas man ser till att alla skyddsåtgärder vidtas när man skall handskas med DDT.

Sedan jag ställde frågan har några veckor gått, och en hel del har hänt på området, inte minst att propositionen 17 om lag mot hälso- och miljöfarliga varor framlagts. Jordbruksministern har här också redovisat en hel del andra åtgärder som jag inte skall upprepa. Jag är dock tacksam för att de vidtagits.

Värdefullt i detta sammanhang är att giftnämnden beslutat hämta in och undersöka allt material beträffande de fall som omtalats från Ljusdalstrakten. Flera än jag väntar på resultatet från giftnämndens undersökning här. Vi får se om det finns ett samband eller om orsaken är att söka på annat håll eller eventuellt hos andra ämnen som man kommit i kontakt med.

Den nya lagen träder i kraft den 1 juli. Jag tycker inte om det vakuum som uppstår mellan beslutet och ikraftträdandet när det gäller lagar av denna och liknande karaktär. Men jag hoppas att gällande lag gör det möjligt att undersöka och eventuellt förbjuda även markbesprutning, om det visar sig vara sant som tidningsartiklar häromdagen redovisade, nämligen att handbesprutning kan så att säga bespruta den som utövar hanteringen om vinden blåser så. Kan detta medföra fara, förväntar jag åtgärder även häremot.

Herr talman! Jag tackar än en gång för svaret.

Överläggningen var härmed slutad.

§ 11 Om bevarande av bokskogsbeståndet i de sydliga landskapen

Herr jordbruksministern BENGTTSSON erhöll ordet för att besvara herr *Werners* i Malmö (m) i kammarens protokoll för den 13 februari intagna fråga, nr 79, och anförde:

Herr talman! Herr *Werner* i Malmö har frågat, vilka åtgärder jag ämnar vidta för att bevara bokskogen i de sydliga landskapen, t. ex. i Skåne och Halland.

Områden som är av väsentlig betydelse för allmänhetens behov av rekreation eller som bör särskilt skyddas av vetenskapliga skäl kan med stöd av naturvårdslagen avsättas som naturreservat. Lagen ger också länsstyrelsen möjlighet att meddela föreskrifter för arbetsföretag som kan skada landskapsbilden.

Med stöd av dessa bestämmelser och på annat sätt har åtgärder vidtagits för att bevara eller kontrollera skötsel av ca 11 000 hektar

Torsdagen den
1 mars 1973

*Om bevarande av
bokskogsbeståndet
i de sydliga land-
skapen*

bokskog i södra Sverige. I den mån de naturvårdande myndigheterna finner det lämpligt kan de med stöd av naturvårdslagstiftningen vidta åtgärder för att bevara ytterligare bokskogsområden.

Skogsstyrelsen har efter en särskild utredning föreslagit vissa åtgärder för att bevara bokskogen för framtiden. Förslaget innebär i huvudsak att staten bör lämna bidrag till plantering och skötsel av bokskog. Förslaget har remissbehandlats. Flera av remissinstanserna påpekar att de föreslagna åtgärderna inte innebär något skydd mot avverkning av den befintliga bokskogen och att åtgärder för sådant skydd bör vidtagas antingen med stöd av naturvårdslagen eller på annat sätt.

Skogsstyrelsens utredning kommer att övervägas i samband med översyn av naturvårdslagen och skogsvårdslagen.

Herr WERNER i Malmö (m):

Herr talman! Tack för svaret, statsrådet!

Det ger vid handen att det redan finns bestämmelser som länsstyrelsen kan benytta sig av. Men som också anförs i anslutning till utredningen om "bokskogens bevarande" är de reglerna inte tillfyllest, och nu vet vi att en avsevärd avverkning är på gång. Sedan utredningen om bokskogens bevarande initierades 1964 har ungefär 7 000 hektar bokskog skattat åt förgängelsen. Det bör väl i speciell grad intressera jordbruksministern att under den senaste generationen 50 procent av Hallands bokskogar avverkat. Det är klart att det ger ett allt sämre utgångsläge för åtgärder ju längre man väntar med att ta itu med problemet.

Nu har frågan legat sedan 1971, och ingenting har skett. Det är naturligt att avverkningsen är stor, eftersom man kan få statsbidrag till nyplantering av barrskog men inte av lövskog. Skall vi nu invänta resultatet av nya utredningar, som skall remissbehandlas, och alltsammans skall vägas in i en proposition, kommer det att ta lång tid. Kunde inte jordbruksministern tänka sig några interimistiska åtgärder under den tiden vi väntar? Detta är en riksangelägenhet. Skulle man inte kunna tänka sig att man höjde ambitionsgraden beträffande domänverkets skogar, så att man hade praktiskt taget avverkningsstopp av bokskogsbestånd tills vi vet hur vi skall åtgärda den här frågan?

Herr jordbruksministern BENGTTSSON:

Herr talman! Som jag sagt i mitt svar har vi redan möjligheter att skydda bokskogen genom naturvårdslagen, antingen genom att man inrättar naturreservat eller genom att man meddelar skydd för landskapsbilden. Det har utnyttjats, men det kostar pengar. Om herr Werner hjälper mig att bekämpa sitt eget parti, så att jag får de 5 miljoner som jag har begärt till de här åtgärderna, har vi en bra slant att arbeta med.

Den andra åtgärd som vi kan vidta är att ändra skogsvårdslagen — och det skall jag överväga — inte bara så, att man måste återplantera skog där man avverkar, utan så, att man för bokskogen får en speciell regel av innebörd att om man avverkar bokskog, skall man återplantera den med bokskog. En sådan åtgärd kan genomföras mycket snart.

Vi har alltså möjligheter i både Halland och Skånelänen att bevara bokskogen med hjälp av naturvårdslagen, men det kostar pengar. Jag har

begärt att få 9 miljoner kronor för ändamålet, och jag hoppas att riksdagen ger mig dem, trots att herr Werners partivänner vill minska beloppet med 5 miljoner kronor.

Herr WERNER i Malmö (m):

Herr talman! Det sista ordet är väl ännu inte sagt i detta ämne, och såvitt på mig ankommer skall jag lägga manken till i den ekonomiska frågan.

Statsrådet nämnde ingenting om domänverket och dess möjligheter att under tiden göra något. Statsrådet talar om att den kommande skogsvårdslagen skall reglera hela fältet, men det tar också sin tid. Varje år ryker 700 à 800 hektar bokskog – ofta av de bästa bestånden. Domänverket innehar ändå 10 procent av bokskogsbeståndet, och detta är ju en blygsam del av domänverkets hela skogsbestånd.

Herr jordbruksministern BENGTTSSON:

Herr talman! Domänverket har i ett nu framlagt miljöprogram meddelat att man kommer att bevara 60 procent av sitt bokskogsinnehav. Man har alltså redan fattat ett sådant beslut som det herr Werner efterlyser.

Herr WERNER i Malmö (m):

Herr talman! Jag är medveten om att man fattat ett beslut om 60 procent men jag anser att man skulle kunna höja denna gräns. Man kunde ha status quo fram till dess att jordbruksministern presenterat ett lagförslag som ger ett rimligt skydd åt bokskogen. Jag vet att domänverket måste arbeta efter företagsekonomiska principer, men här gäller det ju bara en interimistisk åtgärd.

Herr jordbruksministern BENGTTSSON:

Herr talman! Domänverket innehar bara en bråkdel av bokskogen. Huvudparten ligger i privata händer. Om man vill vidta effektiva åtgärder räcker det inte med bara bidrag, utan man måste nog använda skogsvårdslagen också.

Herr WERNER i Malmö (m):

Herr talman! Domänverket äger 4 000 hektar bokskog. Detta är inte så litet.

Överläggningen var härmed slutad.

§ 12 Om åtgärder för att rädda rennäringsen från ekonomisk katastrof

Herr jordbruksministern BENGTTSSON erhöll ordet för att besvara herr Öhvals (fp) i kammarens protokoll för den 20 februari intagna fråga, nr 103, och anförde:

Herr talman! Herr Öhvall har frågat om jag avser att vidta särskilda ekonomiska åtgärder för att rädda rennäringsen undan den ekonomiska

Nr 33

Torsdagen den
1 mars 1973

*Om åtgärder för att
rädda rennäringsen
från ekonomisk
katastrof*

Torsdagen den.
1 mars 1973

*Om åtgärder för att
rädda rennäringen
från ekonomisk
katastrof*

katastrof som befaras inträffa innan katastrofskadeskyddet ännu trätt i kraft.

Med hänsyn till den kritiska betessituationen under denna vinter inom stora delar av renskötselområdet har regeringen genom beslut i december 1972 ställt 300 000 kronor till rennäringens förfogande för nödatgärder. Den 9 februari 1973 anslog regeringen ytterligare 700 000 kronor för liknande åtgärder. Hjälpen till rennäringen är därmed uppe i en miljon kronor. Härutöver kan jag nämna att lantbruksstyrelsen har i uppdrag att fortlöpande följa utvecklingen och komma in med förslag till mig om ytterligare åtgärder skulle bli nödvändiga denna vinter.

Herr ÖHVALL (fp):

Herr talman! Jag tackar jordbruksministern för svaret på min fråga. Det var hållet i en positiv ton. Jag är glad för detta därför att renbetessituationen är i stora delar av främst Norrbotten mycket oroande. För närvarande nöutfodras 6 000–8 000 renar, men detta är bara en liten del av renmassan i Norrbotten, som väl totalt torde innehålla ungefär 130 000 renar.

De hårdast drabbade byarna är nu Könkämävuoma, Lainiovuoma och Saarivuoma, som tillsammans har 25 000–30 000 renar. Dessutom har byarna Laevas och Norrkaitum återigen drabbats. De sistnämnda var utsatta för en katastrofsituation så sent som för 3, 4 år sedan. Då gick 70 procent av antalet renar åt. Dessa samebyar har ännu inte hunnit återhämta sig, och nöutfodring i dessa byar är i denna omgång inte möjlig; renhjordarna befinner sig på högfjället, och det finns inga vägar där vare sig för fodertransporter eller djurtransporter. Det skulle för övrigt bli alldeles för kostnadskrävande att anordna transporter upp till högfjället.

Situationen är för dagen att renmassan driver omkring uppe på högfjället. En första förutsättning för nöutfodring är ju att dessa renmassor kan skiljas i mindre enheter och fördelas på sina rätta ägare, som då skall svara för nöutfodringen. Konditionen hos djuren är mycket dålig, anser man, och man bedömer en skiljning och en flyttning som inte genomförbar i dag.

Den hjälp samerna har fått är naturligtvis mycket värdefull. Tyvärr är den trots detta inte tillräcklig. Framför allt känner samerna på sig att näringen är hotad. Det är här hjälpen bör sättas in så att inte underlaget för rennäringens fortsatta möjligheter undanrycks. Jag vill gärna tolka svaret så att jordbruksministern är beredd att pröva även andra vägar än nöutfodring för att hålla rennäringen intakt.

Herr jordbruksministern BENGTTSSON:

Herr talman! Det är alldeles klart att vi gör vad vi kan för att hjälpa samerna i deras besvärliga situation. De har fått den hjälp de har begärt. Det är ett speciellt problem i de här nordliga byarna. Nöutfodring är till ingen hjälp, det är helt klart. En del av deras renar har irrat över till Norge och har skingrats genom snöstormen. Det pågår resonemang mellan renägarna och lantbruksnämnden hur man skall lösa deras problem. Den enda lösning jag kan se är att man i efterhand – när man

vet vilken omfattning skadorna fått på renbeståndet – hjälper dem bygga upp renstammen igen, så att den får en sådan storlek att samerna kan leva av rennäringen.

Herr ÖHVALL (fp):

Herr talman! De samer som drabbades av katastrofen 1967 i Gällivare- och Jokkmokkområdet lider ännu under skadorna som uppstod då. Den värsta nöden har hållits undan via insatser från AMS.

I det sammanhanget har Svenska samernas riksförbund hävdad att det måste göras upp ett ekonomiskt specialprogram för sådana här situationer. Det är nödvändigt att bygga upp renskötselunderlaget när katastrofer av denna typ inträffar.

Jag är glad för den positiva tonen i jordbruksministerns svar, och jag utgår ifrån att frågan följs med största uppmärksamhet.

Överläggningen var härmed slutad.

§ 13 Föredrogs och hänvisades Kungl. Maj:ts propositioner

nr 18 till försvarsutskottet och

nr 24 till utrikesutskottet.

§ 14 Sänkning av pensionsåldern m. m.

Föredrogs socialförsäkringsutskottets betänkande nr 2 i anledning av motioner om sänkning av pensionsåldern m. m.

I detta betänkande hade behandlats motionerna

1973:23 av herr Hermansson m. fl. (vpk) vari hemställdes att riksdagen skulle

1) besluta att den allmänna pensionsåldern fr. o. m. den 1 januari 1974 sänktes från 67 till 65 år,

2) hos Kungl. Maj:t begära förslag till 1973 års höstriksdag om de författningsändringar som föranleddes av en sådan sänkning av pensionsåldern,

3) hos Kungl. Maj:t begära förslag till 1973 års höstriksdag om de kostnadsuppräknningar som erfordrades för en sänkning av pensionsåldern till 65 år,

1973:75 av herr Fäldin m. fl. (c) vari hemställdes att riksdagen skulle

1) fatta principbeslut om sänkning av den allmänna pensionsåldern från 67 till 65 år,

2) hos Kungl. Maj:t begära att förslag om sänkning av pensionsåldern skyndsamt förelades riksdagen,

1973:282 av herr Westberg i Ljusdal (fp) vari hemställdes

1) att pensionsålderskommittén skulle erhålla uppdrag att med förtur utreda frågan om sänkning av den allmänna pensionsåldern från 67 till 65 år,

Nr 33

Torsdagen den

1 mars 1973

Sänkning av pensionsåldern m. m.

Torsdagen den
1 mars 1973

Sänkning av pensionsåldern m. m.

2) att denna kommittés förslag skulle innehålla bestämmelser om möjligheter till individuella variationer utan den kraftiga reducering av pensionsbeloppet vid förtida uttag som för närvarande gällde,

1973:646 av herr Hagberg m. fl. (vpk) vari hemställdes att riksdagen skulle

1) uttala sig för att genom lagstiftning tillerkänna inom gruvindustrin sysselsatta arbetare en fastställd pensionsålder vid 60 år och att hos Kungl. Maj:t begära att förslag härom utarbetades och förelades riksdagen,

2) hos Kungl. Maj:t begära skyndsamt utredning och förslag beträffande vilka andra grupper av arbetare med tunga, hälsofarliga och pressande arbeten som likaledes borde komma i åtnjutande av motsvarande lägre pensionering,

1973:647 av herr Hamrin m. fl. (fp) vari hemställdes att riksdagen hos Kungl. Maj:t begärde att pensionsålderskommittén fick till uppgift att även lämna förslag på åtgärder samhället kunde vidta för att underlätta för äldre som så önskade att fortsätta sitt arbetsliv samt

1973:1134 av herr Helén m. fl. (fp) vari hemställdes att riksdagen hos Kungl. Maj:t begärde att förslag snarast förelades riksdagen om en i praktiken mer rörlig pensionsålder och sänkning av den allmänna pensionsåldern till 65 år, varvid reglerna på arbetsmarknaden och pensionsbestämmelserna måste göra det möjligt för en person att i högre grad än nu bestämma den tidpunkt då han eller hon önskade lämna yrkeslivet.

Utskottet hemställde

A. beträffande en allmän sänkning av pensionsåldern m. m.

1. att riksdagen med anledning av följande motioner nämligen motionen 1973:23,
motionen 1973:75,
motionen 1973:282,
motionen 1973:1134

godkände vad utskottet anförde,

2. att riksdagen skulle avslå samtliga under A 1 upptagna motioner i den mån de icke kunde anses besvarade genom vad utskottet anförde och hemställt,

B. beträffande sänkning av pensionsåldern för gruvarbetare m. fl.
att riksdagen skulle avslå motionen 1973:646,

C. beträffande de äldres sysselsättning
att riksdagen skulle avslå motionen 1973:647.

Reservationer hade avgivits

beträffande principbeslut om sänkning av den allmänna pensionsåldern

I. av herrar Carlsson i Vikmanshyttan (c), Jonsson i Mora (fp), Ringaby (m) och Mundebo (fp), fröken Pehrsson (c) samt herrar

Andersson i Nybro (c) och Andersson i Ljung (m) vilka ansett att utskottet under A bort hemställa,

att riksdagen med bifall till yrkandet under punkten 1 i motionen 1973:75 och med anledning av motionerna 1973:23, 1973:282 och 1973:1134 fattade principbeslut om sänkning av den allmänna pensionsåldern från 67 till 65 år,

beträffande sänkning av den allmänna pensionsåldern fr. o. m. den 1 januari 1974

II. av herr Olsson i Stockholm (vpk) som ansett att utskottet under A bort hemställa,

att riksdagen med bifall till motionen 1973:23 i skrivelse till Kungl. Maj:t begärde

1. sänkning av den allmänna pensionsåldern till 65 år fr. o. m. den 1 januari 1974,

2. förslag till 1973 års höstriksdag om de författningsändringar som föranleddes av en sänkning av den allmänna pensionsåldern till 65 år,

3. förslag till 1973 års höstriksdag om de kostnadsuppräknningar som krävdes för en till 65 år sänkt pensionsålder,

beträffande skyndsamt förslag om sänkning av den allmänna pensionsåldern

III. av herrar Carlsson i Vikmanshyttan (c), Jonsson i Mora (fp) och Mundebo (fp), fröken Pehrsson (c) samt herr Andersson i Nybro (c) vilka ansett att utskottet under A bort hemställa,

att riksdagen med bifall till motionen 1973:75 i motsvarande del samt med anledning av motionerna 1973:23, 1973:282 och 1973:1134 i skrivelse till Kungl. Maj:t begärde att förslag om sänkning av pensionsåldern skyndsamt förelades riksdagen,

beträffande sänkning av pensionsåldern för gruvarbetare m. fl.

IV. av herr Olsson i Stockholm (vpk) som ansett att utskottet under B bort hemställa,

att riksdagen med bifall till motionen 1973:646 i skrivelse till Kungl. Maj:t skulle

a) uttala sig för att inom gruvindustrin sysselsatta arbetare genom lagstiftning tillerkändes pensionering från och med 60 års ålder,

b) i skrivelse till Kungl. Maj:t begära att förslag till sådana bestämmelser utarbetades och förelades riksdagen,

c) i skrivelse till Kungl. Maj:t begära skyndsamt utredning av frågan vilka arbetstagare i övrigt med tunga, hälsofarliga och pressande arbeten, som borde komma i åtnjutande av motsvarande lägre pensionsålder, och att riksdagen förelades förslag härom,

beträffande de äldres sysselsättning

V. av herrar Jonsson i Mora (fp), Ringaby (m), Mundebo (fp) och Andersson i Ljung (m) vilka ansett att utskottet under C bort hemställa,

att riksdagen med anledning av motionen 1973:647 som sin mening gav Kungl. Maj:t till känna vad reservanterna anfört.

Till betänkandet hade fogats ett särskilt yttrande av herr Carlsson i Vikmanshyttan (c), fröken Pehrsson (c) och herr Andersson i Nybro (c).

Herr CARLSSON i Vikmanshyttan (c):

Herr talman! Rättvisa, jämlikhet och solidaritet har blivit ord som man möter allt oftare i den politiska debatten. Det är också värdeladdade och förpliktande ord, om man avser att leva upp till innehållet och meningen med dem.

Tyvärre nödgas jag konstatera att detta med rättvisa, jämlikhet och solidaritet i många avseenden har blivit bara ord. Ett område där det finns anledning att göra detta påpekande är frågan om sänkt pensionsålder – en fråga som diskuterats upprepade gånger här i riksdagen.

Vi reservanter ställer nu det konkreta kravet att riksdagen skall fatta principbeslut om sänkning av den allmänna pensionsåldern från 67 till 65 år. Vi menar att det måste bli ett beslut i den här frågan, att det måste bli slut på förhållningstaktiken i denna, som jag betecknar den, vår största sociala fråga. Det är egentligen ändock märkligt att riksdagen – med sina folkvalda representanter – inte haft kraften och viljan att genomföra en sänkning av den allmänna pensionsåldern från 67 till 65 år.

Varför återkommer vi centerpartister då med denna fråga år efter år? Svaret är lätt att ge. Vi skulle, om vi inte drev på i denna fråga, svika alla dem som tidigt gått ut i arbetslivet, som fyllt sin dag med tungt arbete, ett arbete som lagt grunden till dagens s. k. Västståndssverige. Jag säger s. k. Västståndssverige, enär det fortfarande finns kvar en rad av klyftor och skillnader i vårt samhälle. Den saligen avsnade – en del säger avlivade – låginkomstutredningen gav ju en uppseendeväckande, ja skrämmande bild av hur verkligheten ter sig för många människor i vårt land. Vad vi sagt många gånger i debatten bekräftades, nämligen att de som endast har folkskola som bakgrund har de lägsta inkomsterna med allt som följer därav. Man har också de tyngsta jobben och den längsta arbetsdagen, semestern kan man inte utnyttja för resor m. m., och man har den högsta pensionsåldern.

Nuvarande pensionsålder beslöts år 1913 – alltså för 60 år sedan. Nog är det ändå märkligt att i ett samhälle i förändring vi fortfarande har 67 år som lagstiftad pensionsålder. Den nuvarande pensionsåldern infördes år 1914. Säkerligen efter dåtida förhållanden en stor reform. I fjolårets debatt försökte man här i kammaren göra gällande att detta beslut om pensionsåldern, som trädde i kraft år 1914, egentligen inte var någon stor reform.

Beslutet vid 1913 års riksdag innebar en pensionsförsäkring, – en allmän folkpensionering – som i princip skulle omfatta alla medborgare. Detta beslut är – för att citera en populärvetenskaplig författare på området – ”en milstolpe även i den internationella socialförsäkringens historia. Det skulle dröja länge innan den inställningen blev vanlig.” Och erkänd, skulle jag vilja tillägga. Ännu i denna dag har dessa tankegångar inte slagit igenom och godtagits överallt.

En sänkning av pensionsåldern från 67 till 65 år är ett gammalt centerkrav. År efter år har vi genom motioner sökt få ett beslut i riksdagen. Vi vet alla här hur resultatet blivit. Våra motioner har

behandlats i utskottet i vanlig ordning. Vi har reserverat oss. Vid kammarbehandlingen har de avslagits. Redan i 1959 års remissdebatt inledde centerns gruppleddare i första kammaren Torsten Bengtson sitt anförande med följande ord: "Sänk pensionsåldern till 65 år för folkpensionärerna och höj folkpensionerna så fort våra resurser medger och i den takt som i framtiden kan bli möjlig. Genomför man en sådan pensionsreform, kan man få ordning och rättvisa när det gäller den största fråga som skall behandlas vid årets riksdag."

Vid 1961 års riksdag begärde centern i motionerna nr 500 i första kammaren och 584 i andra kammaren att riksdagen i skrivelse till Kungl. Maj:t skulle anhålla om skyndsamt prövning angående sänkning av pensionsåldern. Motionerna avstyrktes av andra lagutskottet den gången, medan centerledamöterna reserverade sig för bifall till motionerna. Motionerna avslogs. I debatten hänvisades bl. a. till 1958 års socialförsäkringskommitté, som eventuellt skulle komma att behandla också denna fråga. Men man hänvisade också till kostnadsfrågan. Att det inte blev något av den nämnda kommitténs insatser i denna del behöver inte sägas här.

Vi har från centern fått lov att komma igen år efter år, och det vittnar ju om hur dåligt resultatet har blivit.

I debatten i maj 1962, när vi behandlade socialbalken, gavs återigen klart besked om vår syn på frågan om sänkt pensionsålder. Målsättningen måste vara en sänkning från 67 till 65 år för alla.

När socialministern tillsatte pensionsförsäkringskommittén i mitten av 1960-talet fanns ingenting med av frågan om sänkt pensionsålder. Det gav mig anledning att den 24 november 1965 ställa en enkel fråga till socialministern, om han inte genom tilläggsdirektiv till utredningen skulle ge den i uppdrag att låta utreda frågan om sänkning av pensionsåldern.

Det finns anledning med hänsyn till såväl innehåll som form att än en gång återge statsrådet Asplings svar in extenso till kammarens protokoll.

Svaret lämnades den 30 november 1965, och kort och klarläggande var det: "Herr Eric Carlsson har frågat om jag avser att genom ytterligare tilläggsdirektiv till pensionsförsäkringskommittén låta utreda frågan om en sänkt allmän pensionsålder.

Svaret är nej."

Svaret är nej. Det är den attityd socialminister Aspling intog den gången, och det är den attityd han intagit också i fortsättningen, trots allt tal om nya djärva mål, som vi så många gånger har blivit uppbyggda med.

1965 var det år när metall- och järnbruksarbetarna i Borlänge demonstrerade för en sänkning av pensionsåldern. Det har snart gått åtta år sedan järnbruksarbetarna i Borlänge reste detta krav. Har vi kommit närmare någon lösning av frågan om en allmän sänkning av pensionsåldern sedan dess från 67 till 65 år? Det beror, herr talman, bl. a. på det beslut riksdagen har att fatta i dag – om reservationen I vid socialförsäkringsutskottets betänkande nr 2 kommer att bifallas. Vi lägger där, som jag sade inledningsvis, fast en klar linje – sänkning från 67 till 65 år av pensionsåldern. Dock, detta nej som jag fick av socialministern den 30 november 1965 ter sig för mig som ett monument över den negativa – ja, jag skulle rent av vilja säga den tragiska – attityd som socialministern och

Torsdagen den
1 mars 1973

Sänkning av pensionsåldern m. m.

regeringen intagit i frågan om pensionsåldern.

Det är, herr talman, med besvikelse och bitterhet jag konstaterar detta. För mig har det upplevts som grymt, att man tvingat folk att arbeta fram till 67 års ålder. Hur många har inte sagt mig: "Jag vet inte hur jag skall orka fram till pensionen." Andra har sagt: "Det var åren mellan 65 och 67 som tog knäcken på mig. Min ålderdom skulle ha telt sig annorlunda, om jag fått pension vid 65 år."

För mig som växt upp i Fattigsverige – och som har upplevt detta både bokstavligen och bildligt – finns i den delen inte den gamla goda tiden. Det var en hård tid – när den obligatoriska tiden i den lilla byskolan var slut väntade vardagsarbetet. Så var det för min generation – vi som nu är på väg mot de 60 – och så var det för generationerna och årsklasserna före mig. Vi fick tidigt gå ut i arbetslivet, som under 1920- och 1930-talen tedde sig helt annorlunda än nu – en hårdare och bittrare tid i många avseenden. Visst har det skett väldiga förändringar sedan den tiden, det skall klart sägas ut. Arbetstid och arbetsförhållanden har reglerats – men pressen och stressen finns dock kvar på många håll. 48-timmarsveckan har övergått till 40-timmarsvecka med fem dagars arbete. Semestern har lagts fast i lag. Inkomsterna har förbättrats och den sociala tryggheten har byggts ut. Men ännu finns väsentliga brister kvar.

Jag nämnde inledningsvis låginkomstutredningen. Hur dessa grupper med enbart folkskola – de är fortfarande drygt 60 procent av befolkningen i de aktiva arbetsföra åldrarna i dag – har en i alla avseenden sämre ställning i samhället än de som har utbildning. Det gäller löner, semester, arbetstid och arbetsförhållanden och det gäller pensionsåldern. Kort sagt, här finns underlaget för den indelning i socialgrupper som vi håller oss med i vårt land, för det klassindelade samhället.

Och nog är det klassgränser kvar. Olikheter i pensionsåldern är en sådan klassgräns, en gräns som har sitt ursprung just i barndomens och ungdomens klassgränser, till vilkas förutsättningar bl. a. hörde brister i utbildningen. Den som endast fick folkskola som utbildning och som tidigt gick ut i arbetslivet, han kom, som jag sagt tidigare, att tillhöra de valkiga nävarnas och blåblusarnas folk. Debatten om den sänkta pensionsåldern gäller, herr talman, frågan om att ge dessa grupper rättvisa. Det kan inte vara rimligt att dessa människor alltid skall sättas på undantag – en dålig skolutbildning, de tunga jobben och som kronan på verket den högsta pensionsåldern – 67 år, när allt fler grupper genom avtal, som det heter, får pension vid 65 år och lägre.

Vi har inte råd, säger man. Det sade man när vi motionerade år 1961 också, det har man sagt varje år sedan dess, och det säger man i år också. Saknas viljan och förståelsen för denna angelägna fråga, då kommer aldrig pengar att finnas. Det skall vi ändå ha klart för oss. Men, herr talman, om vi inte har råd att sänka pensionsåldern för de grupper som får pension vid 67 år, hur kan vi då ha råd att ha en lägre pensionsålder för krag- och manschetttyrken?

Priset för den lägre pensionsåldern för alla dem som genom avtal fått lägre pensionsålder får vi ju alla vara med och betala. Statstjänstemännens och byråkraternas lägre pensionsålder betalas över skatterna, övriga gruppers genom ett högre pris på de tjänster och nyttigheter som finns

att tillgå. Riksdagsmännens pensioner, som kan utgå från 55 års ålder, betalas ju inte av oss. Kostnaden går ur det anslag som riksdagen anvisar för detta ändamål och som betalas av svenska folket genom skatter och avgifter. Märkvärdigare är det egentligen inte. Kostnaden för denna pensionsreform skall tas ur den gemensamma kakan, ur bruttonationalprodukten och dess tillväxt.

Därmed är också den fråga besvarad som jag sett på en del håll, nämligen om vi inte kan få bättre valuta för dessa pengar genom att använda dem på annat håll. Att sänka den allmänna pensionsåldern från 67 till 65 år är, som jag sagt tidigare, vår största sociala fråga i dag och har varit det under hela 1960-talet. Att rätta till det missförhållande som det inneburit att ha svenska folket delat i två hälfter när det gäller pensionsåldern är definitivt en rättvisefråga, en jämlikhetsfråga av högsta rang. Det kan inte vara rimligt att de tunga jobbens folk, de människor som tidigt gått ut i arbetslivet, skall vänta längst på sin pension. Det måste rättas till och rättas till nu.

Vilka grupper gäller det då? Det gäller kvinnorna, som vid sidan av sitt vardagsarbete burit huvudansvaret för skötsel av hem och barn. Tysta och utan anspråk på livet har de gjort sin arbetsinsats. Deras situation på arbetsmarknaden har ofta varit betungande. Statsminister Palme uttalade i Nordiska rådets generaldebatt att vi måste undanröja de klasskillnader som den bristande jämställdheten mellan män och kvinnor utgör. En sådan klasskillnad är pensionsåldern.

En sänkning av pensionsåldern är också aktuell för dem som nått över de 60 åren. Det träffade avtalet mellan Svenska arbetsgivareföreningen och Landsorganisationen ger inte full rättvisa åt dem som är över 60 år. Den sänkta pensionsåldern gäller jordens och skogens folk. Deras arbetsinsatser har varit av den arten att det är mer än väl motiverat med sänkt pensionsålder. Jag kan peka på fiskarna för att nämna ytterligare grupper. De enskilda företagen bör också nämnas. En allmän sänkning av pensionsåldern skall ju omfatta alla grupper.

För någon dag sedan fick jag i min hand tidskriften Socialförsäkring, nr 2 år 1973. Där finns en rad intressanta artiklar, bl. a. om pensionsåldern i andra länder. Vi i Sverige vill gärna sätta oss på höga hästar emellanåt. Inte bara detta att vi vill vara något slags världssamvete, vi vill gärna tala om vår höga standard, vårt Välfärdssverige, om hur duktiga vi är. Men hur är det med pensionsåldern? Roland Ekström berättar i tidskriften Socialförsäkring om pensionsåldern i Sovjetunionen. Män kan gå i pension vid 60 år och kvinnor vid 55 år. Pensionens storlek beror av antalet tjänsteår, lörens storlek och arbetets art, och pensionen utgör i genomsnitt 60 procent av lönen, för låglönegrupper upp till 100 procent. Ju lägre lön en människa har desto högre pensionsprocent får hon – detta för att minska gapet mellan olika pensionärer. Jag kunde också under en resa som jag gjorde i Sovjet – bl. a. i Sibirien – 1969 förvissa mig om att det verkligen var på det sättet som det redovisas i artikeln. Jag fick samma uppgifter på plats.

Sverige har som bekant 67 år som pensionsålder, och samma ålder har Danmark och Norge. Finland har 65 år, England – som tidigare hade 65 – lär nu ha 60 år, Italien har 60 år, Polen har 60 år för män och 55 för

Torsdagen den
1 mars 1973

Sänkning av pensionsåldern m. m.

kvinnor, Japan har 60 år, USA har 65 osv. I Frankrike diskuteras – efter vad som sades i dagens Morgoneko – också frågan om sänkt pensionsålder.

Det här siffermaterialet visar att vi ligger i topp när det gäller hög pensionsålder och att en rad länder har lägre pensionsålder än vi har i Sverige. Vårt land är definitivt inget föregångsland när det gäller vanligt folks pensionsålder.

Nu säger utskottet: Vi har genomfört en förtidspensionering med generösa villkor. Drygt 40 000 människor har redan utnyttjat den möjligheten, och enligt utskottet är det drygt 10 procent av berörda människor som får förtidspension. – Det är inte bara drygt 10 procent som nyttjar den möjligheten, det är drygt 16 procent av berörda grupper som gjort det. Den som redan är i åldern 63--64--65 år och som har den lägre pensionsåldern skall nämligen inte räknas in.

Vidare hänvisar man i utskottsbetänkandet till det träffade avtalet mellan Arbetsgivareföreningen och Landsorganisationen om en sänkning av pensionsåldern till 65 år, som också skulle minska behovet av ett riksdagsbeslut.

Låt mig säga att det är utomordentligt både att bestämmelserna om förtidspensionering och avtalet mellan Landsorganisationen och Arbetsgivareföreningen kommit till stånd. Men, herr talman, båda dessa företeelser visar hur ytterst angeläget det är att pensionsåldern sänks till 65 år för samtliga människor.

Jag hänvisade nyss till nr 2 av tidskriften Socialförsäkring, Försäkringskassaförbundets tidskrift. På ledarplats behandlas där frågan om pensionsåldern, och den artikeln fordrar en kommentar. Det sägs där att centerledaren i årets remissdebatt krävde att frågan om pensionsåldern skulle snabbbehandlas, så att den kunde realbehandlas under nästa år. Herr Palme anförde att det inte var så lätt att fatta något beslut: dels skulle reformen kosta mycket pengar, dels kunde man inte utan vidare skaka fram de pengarna ur rockärmen och dels arbetade en utredning med dessa frågor. Sedan kommer den intressanta kommentaren i tidskriften. Man ställer frågan: Finns det en bred allmän opinion för en allmän sänkning av pensionsåldern från 67 till 65 år? På den frågan svarar man att det hela behöver utredas och att det vore en aktuell och fin uppgift för statistiska centralbyrån att utreda hur människor ser på den frågan.

Låt mig bara säga på den punkten: Gå ut och fråga de människor som det gäller och lyssna till deras uppfattning – om den behöver inte råda någon tvekan. Däremot vill jag påstå att det verkar som om de som redan har dessa förmåner tydligen ser på det hela på ett annat sätt. Jag skall komma igen till det.

Man talar om de stora kostnaderna. Statsministern har nämnt siffran 1,5 miljarder kronor, men jag är inte övertygad om att den siffran är riktig. Jag påstår rent av att den är felaktig. Det gäller här två åldersgrupper: 65- och 66-åringarna. Det är drygt 160 000 personer, och av dessa har ett stort antal – enligt uppgifter som jag har fått skulle det vara 40 procent – pension redan från 65 år eller tidigare. Dessutom finns ett antal förtidspensionärer, änkepensionärer, människor som gjort förtida uttag m. fl. I runt tal kvarstår därefter i de båda åldersgrupperna

65 och 66 år ungefär 80 000 personer. Om man räknar med en utgående pension av, som den är i dag, 7 752 kronor per person för dessa 80 000 människor skulle det göra en siffra på 620 miljoner kronor. Jag tror att min beräkning på den punkten är lika riktig som – för att inte säga riktigare än – siffran 1,5 miljarder kronor, som huggits ur luften. Sedan har jag sagt att det är ur den totala kakan som vi har att betala kostnaderna för sänkt pensionsålder. Den som har arbetat 50 år eller mera har gjort rätt för sänkt pensionsålder – det kan väl ingen i detta hus förneka!

Man har ställt frågan: Finns det en bred opinion för en allmän sänkning av pensionsåldern? Om detta behöver utredas skall jag bara göra två kommentarer.

För det första har vi sedan 1961 upplevt tre utredningar, två som har avslutats och en som pågår – pensionsålderskommittén. Man har ibland en känsla av att dessa utredningar närmast haft till uppgift att se till att det inte blir någon sänkning av pensionsåldern, i varje fall inte inom en nära framtid. Vi behöver inga fler utredningar i denna fråga; vad vi behöver är ett konkret beslut om sänkning av pensionsåldern.

För det andra, herr talman, har de som är direkt berörda av frågan sin mening klar. Jag fick häromdagen en tidning som är nog så intressant. Det var Gruvarbetaren nr 1–2 för i år. Där står det:

”Här ser vi resultatet av den svällande byråkratin, som har fått sina arbetsuppgifter att vårda, ha omsorg och skydda oss i farligt arbete. – – – Största uppgiften är att ständigt omorganisera sig själva för att skaffa sig högre titlar och löner. Själva sitter de på välstädade kontor, har längre semester än några industrianställda, lägre pensionsålder plus andra sociala fördelar. – – –

Inom den statliga förvaltningen finns nu över en halv miljon anställda tjänstemän. Det är folkets och industrins nya stora utsugarklass. De har 32–42 arbetsfria semesterdagar. Gruvarbetare och övrig industri har 24 dagar. Ingen av dessa grupper kan hänvisa att de har fysiskt och psykiskt större påfrestande jobb än industriarbetarna. – – –

Under senare år har en jämlikhetsideologi gått fram t. o. m. långt in i de borgerliga leden. Då har folket rätt att kräva av sina riksdagsmän, att de upprättar enhetliga lagar för folket om arbetstid, semester och pensionsålder.”

Jag tycker, herr talman, att det kan vara riktigt att folkets röst också får komma med i riksdagsprotokollet. Det nu citerade visar hur den nuvarande ordningen upplevs av folk som inte har möjlighet att säga ifrån i detta hus, hur man ser på det förhållandet att så litet har skett under de gångna åren. Jag instämmer kanske inte i alla synpunkterna i artikeln, men jag förstår de människor som säger att nu måste politikerna sluta upp med allt prat och allt förhalande – nu måste det bli ett beslut. Jag delar helt den meningen, och jag anser också att det är grymt att en fråga som denna förhalas år efter år på sätt som skett.

Man blir förvånad över hur litet en lång rad av s. k. prominenta personer vet om verkligheten ute bland människorna, bland medborgarna. För en tid sedan hölls ett föredrag av herr Gösta Rehn. Numera har han sin sysselsättning i OECD-högkvarteret i Paris. I sitt föredrag

ställde han frågan om s. k. temporär pension. Den skulle ge möjlighet att ta ut någon form av förtidspension – det skulle bli något av ett sabbatsår för dem som har den möjligheten. Vad inträffar nu? Ja, det är intressant att se hur åldersforskare, läkare, direktörer, redaktörer och andra tyckare stiger fram och talar om hur grymt det är att skära av människor från arbetslivet. En rad tyckare, alla säkert med en pensionsålder som är 65 år eller lägre, ifrågasätter om det är rätt och nödvändigt att sänka pensionsåldern. Men detta att man skall kunna ta ut en temporär pension, ett s. k. sabbatsår, blir genast intressant. Det är inte lika intressant att diskutera frågan om en sänkning av pensionsåldern till i första hand 65 år.

Låt mig sedan helt kort säga att en sänkt pensionsålder till 65 år inte behöver innebära ett tvärt slut på arbetsmöjligheterna. Men den innebär att ingen behöver gå kvar efter 65 år.

Utskottet föreslår att riksdagen skall godkänna vad utskottet har anfört i anledning av motionerna om sänkt pensionsålder. Och vad utskottet anfört är egentligen ett ganska säreget yttrande i svensk riksdag. Man måste fråga sig: Vad har utskottet anfört i fråga om sänkt pensionsålder? Man räknar upp en rad saker som vi är överens om: Att det måste ske en snabb höjning av de nuvarande pensionerna till de folkpensionärer som har det sämst, att man måste se på dem som har invalidiserats i unga år. Men man säger också att man bör se på frågan om en allmän sänkning av pensionsåldern och ökade möjligheter till en rörlig pensionsålder. Sedan konstaterar man: "Enligt vad utskottet inhämtat bedriver pensionsålderskommittén sitt arbete med sikte på att den allmänna pensionsåldern bör vara 65 år."

Två kommentarer bara: Var finns målsättningen i utskottets betänkande på den här punkten och vilken lösning är man ute efter i den här frågan? Vi har i reservationen I till utskottets betänkande hemställt "att riksdagen med bifall till yrkandet under punkten 1 i motionen 1973:75 och med anledning av motionerna 1973:23, 1973:282 och 1973:1134 fattar principbeslut om sänkning av den allmänna pensionsåldern från 67 till 65 år". Det är alltså ett klart, konkret förslag vi lägger fram.

Vi säger också att detta måste ske på ett sådant sätt att man kan få det slutliga ställningstagandet vid 1974 års riksdag. Det innebär att den utredning som arbetar snart måste bli färdig och att utredningen skall kunna lägga fram ett konkret förslag. På grundval av det konkreta förslaget måste det finnas möjligheter att få ett beslut vid 1974 års riksdag.

Med det sagda, herr talman, ber jag att få yrka bifall till reservationerna I och III. Jag gör det därför att talet om rättvisa, jämlikhet och solidaritet måste bli någonting annat än bara stora ord. Menar vi allvar med de orden, rättvisa, jämlikhet och solidaritet – och det tror jag att vi gör i Sveriges riksdag – finns det anledning att i dag bifalla de båda reservationerna I och III till socialförsäkringsutskottets betänkande.

I detta anförande instämde herrar Persson i Heden och Fågelsbo, fröken Pehrsson, herrar Torwald, Dockered och Håkansson, fru Olsson i Helsingborg samt herrar Magnusson i Nennesholm och Korpås (samtliga c).

Herr MUNDEBO (fp):

Herr talman! Än en gång för vi en debatt i riksdagen om pensionsåldern, en debatt om sänkt och rörlig pensionsålder. Jag skulle ha varit glad om vi inte hade behövt denna debatt, om debatten i stället hade kunnat föras med utgångspunkt i ett konkret reformförslag. Men vi har än en gång en principdebatt, fast skiljelinjerna nu är klarare och bestämdare än förut.

Vi har tidigare år från folkpartiets sida sagt att en sänkning av pensionsåldern bör komma till stånd så snart som möjligt. Vi har också betonat att pensionssystemet måste medge betydande individuell valfrihet.

Vi har inte stött förslag som inneburit att man vid ett visst datum, som vid beslutstillfället har legat nära, skulle genomföra en pensionsreform. Vi stöder inte heller nu förslag som innebär att reformen skulle börja gälla i januari 1974, även om det finns goda sociala skäl för en sådan linje. Vi har varit medvetna om att det behövs tid för utredningar, för att utarbeta lagförslag och övergångsbestämmelser, för att genomföra de förhandlingar som blir en följd av en lagändring. Vi har varit medvetna om att en reform kostar pengar och att det måste finnas förslag om hur den skall finansieras.

Men vi har sagt klart och bestämt att riksdagen måste fatta beslut snart, att vi inte år efter år kan uppskjuta en reform.

Vi framhöll i ett bestämt uttalande i socialförsäkringsutskottets betänkande i mars 1971 att vi förutsatte att riksdagen under innevarande mandatperiod, dvs. senast under 1973, skulle föreläggas förslag rörande förändringar av pensionssystemet. Samtidigt framhöll vi att vi menade att en till 65 år sänkt pensionsålder med möjlighet till individuella variationer borde vara huvudlinjen i utredningsarbetet för en sådan reform.

Det är nu helt klart, både av statsverkspropositionen och av socialförsäkringsutskottets betänkande nr 2 för i år, att regeringen och socialdemokraterna inte tänker lägga fram något sådant förslag under 1973. Det finns inte heller någon antydning om när ett sådant förslag kan komma att framläggas. Det är därför en klar skiljelinje mellan socialdemokratin å ena sidan och de icke-socialistiska partierna och vänsterpartiet kommunisterna å andra sidan. Det är en skiljelinje som är klarare än tidigare år. Jag vill betona det omdömet eftersom det från socialdemokraternas sida ibland har sagts – och kanske kommer att sägas också i denna debatt – att skiljelinjerna inte är särskilt stora. De är enligt min mening större och bestämdare än förut. Jag tror att vi fortfarande är överens om att en sänkning av pensionsåldern bör ske. Men jag måste konstatera att vi nu är mera oense än tidigare om *när* den bör ske, vilken prioritet en sådan reform bör ha.

Socialdemokraterna har i utskottet gjort ett försök att genom allmänt välvilliga formuleringar föra denna fråga bort från den politiska stridslinjen och har därför varit beredda att nu medverka till ett riksdagsuttalande i frågan. Men vad säger detta uttalande? Det omfattar i stort sett tre punkter. I den första sägs att i första hand bör så snabbt som möjligt en förbättring ske för dagens folkpensionärer. Ja, en sådan

Torsdagen den
1 mars 1973

Sänkning av pensionsåldern m. m.

förbättring är nödvändig, inte minst till följd av regeringens ekonomiska politik. I den andra punkten sägs att en annan angelägen fråga är förbättrade pensionsvillkor för dem som invalidiseras i unga år. Ja, detta är angeläget.

Och så kommer den tredje punkten, den som har det största intresset i dagens debatt. Där sägs att frågan om en allmän sänkning av pensionsåldern och ökade möjligheter till rörlig pensionsålder hör också till de frågor som bör omfattas av ett riksdagens uttalande. Men vad omfattar då detta uttalande på denna punkt? Hur och när skall pensionsfrågan lösas? Därom sägs ingenting, inte ett enda ord. Det nämns att utskottet inhämtat att pensionsålderskommittén arbetar med sikte på att den allmänna pensionsåldern bör vara 65 år. Ja, detta är allmänt bekant. Men vad tycker utskottsmajoriteten om den inriktningen av kommittéarbetet? Det är ett mycket ofullständigt uttalande som socialförsäkringsutskottets majoritet är beredd att göra. Det är inte något besked om när en reform skall genomföras – vilken prioritet den skall ha. Man kan möjligen utläsa att den har en låg prioritetsgrad; den är den sista av tre pensionsreformer.

Om vi hade fått en klarare skrivning, ett klarare ståndpunktstagande från socialdemokraternas sida, så skulle jag för min del ha varit nöjd och avstått från att reservera mig i utskottet. Vi skulle då ha fått en pensionsdebatt i mera vanlig ordning, grundad på ett konkret reformförslag, och pensionsålderskommittén hade kunnat fullfölja sitt uppdrag utan denna ytterligare debatt. Men vi fick inte några sådana klara ståndpunktstaganden. Därför var det nödvändigt att markera en bestämd ståndpunkt i en sakfråga som för oss är angelägen.

Vi har sagt från de icke-socialistiska partiernas sida att pensionsåldern bör sänkas till 65 år och i praktiken göras mera rörlig. Vi har inte angivit vilken dag reformen skall börja gälla – vi har begärt ett reformförslag så skyndsamt som möjligt. Och vi förutsätter att det är möjligt att framlägga ett sådant förslag tidigt under 1974. Vi tror inte att en reform kan börja gälla redan i januari 1974; det är för kort tid att göra nödiga förberedelser till dess.

Men vi menar också att reformen inte kan vänta särskilt länge till. Det är ju så att LO-SAF-avtalet om värdesäkrad ålderspension är i full kraft fr. o. m. 1975, och då är det bra nära nödvändigt att en pensionsreform genomförs, om man menar allvar med orden rättvisa, jämlikhet, solidaritet. Då måste vi också ge grupper som inte berörs av det avtalet eller av andra pensionsavtal en rätt till ålderspension från 65 års ålder. Denna uppfattning vill vi markera genom ett principbeslut *nu* om en sänkning av den allmänna pensionsåldern från 67 till 65 år.

Självfallet är vi medvetna om att en sådan reform kostar pengar och att reformen skall genomföras med hänsyn till ekonomiska konsekvenser, med hänsyn till möjligheterna att finansiera den. Men vi har angivit den prioritering vi vill ha i det fortsatta reformarbetet, och vi är beredda att medverka till att finansiera en pensionsreform som beslutas nästa år.

Mina kommentarer hittills har i huvudsak gällt den allmänna pensionsåldern – sänkning av pensionsåldern från 67 till 65 år. Jag vill till sist också säga några ord om pensionssystemets konstruktion, om rörligheten i systemet och om de äldres arbetsmöjligheter.

Vi vill betona att ett bra pensionssystem måste innebära en rätt för den enskilde att inom vissa gränser själv välja tidpunkt för sin pensionering. Det kan av praktiska skäl vara lämpligt, kanske nödvändigt, att nämna en viss tidpunkt, t. ex. 65 år, för allmän pensionering – en balanspunkt, en ålder vid vilken full pension bör utgå. Men det måste finnas rörlighet i systemet, en möjlighet för den enskilde att ta ut pension några år tidigare eller senare än den generellt fixerade pensionsåldern anger. Jag skulle för övrigt vilja avskaffa begreppet pensionsålder och i stället tala om pensionsperioder. Enligt min mening har pensionsdebatten varit och är allttjämt för ensidig genom sin koncentration till åldrarna 67 och 65 år, men detta har blivit en nödvändighet till följd av regeringens ovilja att ta ståndpunkt i denna fråga.

En pensionsreform som bara innebär en sänkning med två år, från 67 till 65 år, skulle vara en halv reform. Det skulle vara en reform som bara delvis svarade mot den allmänna debatt som i dag förs. Allt fler läkare, socialarbetare och samhällsforskare talar nu för en rörlig pensionsålder och pekar på det orimliga i att så tvärt som nu sker avskära människor från arbetslivet när de når en viss åldersgräns, detta utan hänsyn till deras fysiska och psykiska kondition. Vi borde mjuka upp våra traditionella pensionsregler och få ett mera rörligt pensionssystem. Jag skall emellertid inte nu gå djupare in på dessa centrala frågor om rörlig pensionsålder och de äldres sysselsättning, eftersom de om en stund kommer att närmare beröras i ett inlägg av herr Jonsson i Mora.

Herr talman! Jag yrkar bifall till reservationerna I, III och V.

I detta anförande instämde herr Hörberg (fp).

Herr RINGABY (m):

Herr talman! Det mesta av de starka, sakliga argumenten för att genomföra en pensionsreform är väl sagt, när jag nu kommer upp i talarstolen som tredje man. Därför skall jag försöka vinkla detta problem från delvis annat håll.

Jag börjar då med att ställa en kanske retorisk fråga till kammarens ledamöter: Är det någon som tror att vi i framtiden kommer att kunna sysselsätta alla människor som vill ha arbete ända fram till 67 års ålder, med den rationalisering och den tekniska utveckling som vi nu har? Jag tror att väldigt många människor är beredda att svara nej på den frågan, och även jag är tveksam om huruvida vi kommer att kunna sysselsätta alla till 67 års ålder.

Vi vet att tekniken, t. ex. industrirobotar och liknande, underlättar jobbet för människorna, men som herr Carlsson i Vikmanshyttan framhöll skapar den också stress. I dag måste faktiskt människan följa maskinernas arbetstakt. Ju högre manuella kostnader vi får, desto mera maskiner måste vi skaffa, och desto större krav måste vi samtidigt ställa på både maskiner och människor – och desto större blir förslitningen av det mänskliga materialet.

Under sådana förhållanden kan man ju fråga varför vi då skall ha den näst Norge högsta pensionsåldern i världen. När vi 1913 antog den nu gällande åldersgränsen blev den satt i paritet med andra länders ute i

världen, där man hade börjat med ett pensionssystem, bl. a. Västtyskland. Men sedan dess har alla dessa länder, även Västtyskland, sänkt sin pensionsålder. Då frågar man sig: Varför skulle inte vi här i landet kunna vara lika progressiva? Tjänstemännen pensionerades faktiskt vid 65 års ålder redan i slutet av 1800-talet. Men även om det föreligger olikheter i pensionsåldern mellan tjänstemän och andra arbetare tycker jag inte att vi skall tala om "utsugarklass" i detta sammanhang — det kan vi väl lämna därhän.

Det är också sant att vi i Sverige har satsat mera på folkpensionens innehåll än på pensionsåldern. Det är uppenbart att vi har kommit längre än andra länder när det gäller pensionens storlek. Uppriktigt sagt har vi i dag en ganska hygglig pension för de flesta människor utom för dem som blir invaliderade i unga år och som inte har någon inkomst att bygga sin pension på. Men den gruppen är föremål för pensionsålderskommitténs uppmärksamhet, så den kan vi också lämna därhän. Övriga, som har full folkpension och ATP-tillägg, har i dag en hygglig pension. Därför frågar man sig om inte den förbättring vi kan göra när det gäller pensionerna skulle vara en sänkning av pensionsåldern.

Självfallet beror möjligheterna att genomföra denna reform på utvecklingen i vårt näringsliv och på tillväxttakten i ekonomin. Om den snabba tekniska utvecklingen, såsom jag tror, kommer att försvåra våra möjligheter att ge folk arbete ända fram till 67 års ålder, måste vi försöka skapa nya produktionsföretag. Därför var herr Brundins fråga under finansdebatten i går mycket viktig; han undrade vad socialdemokraterna skulle svara en man som ville nystarta produktion av en vara, om alla kalkyler visade att denna satsning skulle ge sämre lönsamhet än vanlig bankränta på kapitalet. Intressant var också herr Arne Petterssons i Malmö funderingar kring näringslivets möjligheter att ge folk arbete i framtiden. Han trodde, i likhet med mig, att en stor del av de anställda skulle friställas i framtiden på grund av strukturrationaliseringar, på grund av ökande effektivitet och på grund av den tekniska utvecklingen. Herr Pettersson i Malmö ville ge dem arbete med miljövärd och människovärd, som han sade, och uttalade sig samtidigt mycket nedlåtande om prylsamhället, tillverkningen av elektriska tandborstar o. d.

Ja, kammarledamöter, skall vi gå den vägen får vi nog aldrig råd att sänka pensionsåldern. Trots allt skapar tillverkningen av prylar, även onyttiga sådana, flera arbetstillfällen. Det kan t. o. m. bli stora företag av pryltillverkning, som ger tusentals människor arbete och samhället stora skatteinkomster. Men om en människa vårdar en annan människa eller hugger busk kring Siljan så skaffar hon ju bara sig själv arbete, även om dessa arbeten självfallet måste utföras. Men skall vi få råd att utföra dessa arbeten — sjukvård och miljövärd — måste vi också i ökad utsträckning uppmuntra människor att nystarta företag, att tillverka produkter, även prylar. Det är förutsättningen för att vi skall kunna klara samhällstillväxten.

Självfallet kostar det pengar att genomföra den här reformen. Men vi har 1970–1972 genomfört en sänkning av arbetstiden som faktiskt kostade lika mycket som den sänkning av pensionsåldern vi i dag

diskuterar. Då protesterade inte statsmakterna och inte riksdagen, för då fick näringslivet, kommunerna och landstingen betala kostnaderna. I dag kräver man att den allmänna pensionsåldern skall sänkas och att statsmakterna skall finansiera det, men då är det tydligen inte lika roligt längre.

Mittenpartierna har lovat att hjälpa till att skaffa fram pengar till reformen; herr Mundebo nämnde något om det. Herr Carlsson i Vikmanshyttan sade att det måste ske inom tillgängliga resurser; tidigare har det sagts att man skulle hjälpa till att finansiera reformen. Jag är med på att det sker inom tillgängliga resurser, att vi klarar det genom tillväxten. Jag vill inte ha nya skatter för varje reform som införs. Då blir reformerna faktiskt meningslösa.

Vänsterpartiet kommunisterna begär att ett finansieringsförslag skall framläggas, och vi vet att de också har egna finansieringsförslag i sin budget. Men det är ju så att 95 procent av folket säger bestämt nej till den formen av finansiering, och därför kan riksdagen inte heller gå på den linjen.

Trots allt, herr talman, skall vi inte överdriva dessa kostnader. Vi vet att det är 88 000 65-åringar och 84 000 66-åringar, alltså tillsammans 172 000 personer ytterligare, som kommer in i pensionssystemet om vi sänker pensionsåldern till 65 år. Med en medelkostnad på 6 000 kronor per pensionär har vi alltså den kostnad på 1 miljard kronor som har nämnts; ibland har man t. o. m. talat om en och en halv miljard kronor.

Jag håller helt med herr Carlsson i Vikmanshyttan om att detta resonemang om kostnaderna är mycket underligt. Det är faktiskt så att inte mindre än 76 000 personer i dag redan har någon form av pensionsförmåner: förtidspension 32 000, förtida uttag 8 000, änkepension 16 000, hustrutillägg 19 000 osv. Dessutom finns det 5 586 personer – dessa siffror är från 1971 – som har varit anmälda som arbetslösa vid arbetsförmedlingarna, och huvuddelen av dem uppbär ersättning från arbetslöshetskassa eller kommunalt kontantunderstöd. Det är alltså frågan om hundratals miljoner kronor. Nästan hälften av dessa 172 000 människor som skall in i pensionssystemet har alltså redan någon form av pension, understöd eller hjälp. Vi flyttar hundratals miljoner kronor från olika kostnadsställen i den statliga och kommunala budgeten över till pensionskostnaden. Detta visar att reformen inte är så skrämmande som kanske många skulle vilja göra den till i kostnadshänseende.

Men i dag har vi tyvärr inte råd att genomföra denna reform på grund av den otillräckliga tillväxt vi har haft, på grund av att vårt näringsliv inte utnyttjas till mer än 70 à 75 procent, på grund av alla de omständigheter som framfördes under finansdebatten i går om den socialdemokratiska ekonomiska politiken, som inte har gett oss resurser för att genomföra denna angelägna reform som borde ha genomförts för länge sedan.

Jag håller också med herr Mundebo om att det är lika viktigt att vi får en rörlig pensionsålder med stor rörlighet kring 65-årsåldern. Vi förväntar oss att pensionsålderskommittén skall komma med förslag i frågan, och vi förväntar oss också att denna kommitté skall framlägga ett förslag beträffande finansieringsmöjligheten och redovisa de verkliga kostnader-

na, som jag inte tror kommer att bli så höga som man har fruktat.

Jag vill, herr talman, yrka bifall till reservationerna I och V i socialförsäkringsutskottets betänkande nr 2.

I detta anförande instämde herr Andersson i Ljung (m).

Herr OLSSON i Stockholm (vpk):

Herr talman! Tillåt mig börja med en kommentar till det senaste inlägget.

Jag kan hålla med herr Ringaby om att detta samhälle och detta samhällssystem inte förmår sysselsätta alla människor som vill ha sysselsättning. Men att se en sänkning av pensionsåldern, en rörlig pensionsålder eller någonting i den stilen som ett sätt att lösa det problemet är ändå fjärran för mig. Jag tycker att man på samhället först och främst måste ställa kravet att det sysselsätter människorna. Sedan skall de pensioneras. Behovet av pensionering skall inte bero på arbetslöshet, utan det finns andra, objektiva skäl, nämligen att människor är utslitna. Men det är tänkbart att herr Ringaby i praktiken inte känner till detta.

Sedan måste jag undra vilket Västtyskland som fanns 1913. Det kanske vi kan få besked om senare.

Talet om nyttan med pryltillverkning, att det skulle ge utkomst och skatter, är minst sagt skrämmande. Det är klart att man kan få en hygglig rundgång på arbetstillfällena, om en del gör prylar som slängs i naturen och sedan andra, kommunalt eller statligt avlönade, går och plockar upp prylarna igen. Men det är väl inte denna typ av sysselsättning som människorna önskar, utan det är en sysselsättning, som främst syftar till att ge profiter åt vissa bestämda grupper.

Herr Ringaby vill inte heller vara med om att betala reformen med nya skatter. Jag vet inte om han tänker sig att lösningen skall ge sig själv eller att man skall minska förmånerna för andra medlemmar i samhället. Han påstår också att 95 procent av svenska folket säger nej till vänsterpartiet kommunisternas finansieringslinje i denna fråga. Ja, det undrar jag. Det är vackert om så vore att 95 procent säger nej till att man skall ta pengarna från de kanske 3–5 procent av befolkningen som har tillgångarna. Men jag tror inte det är riktigt. Om man syftar på valutslaget, är det en annan fråga än finansieringen av pensionsreformen.

Herr talman! Få reformkrav av så stor räckvidd och angelägenhetsgrad har så stark löntagaropinion bakom sig som just kravet på en sänkning av den allmänna pensionsåldern. Samtidigt är det få av jämlikhetsskäl berättigade reformkrav som har mötts av en så liknöjd uppskovsattityd som just kravet på pensionsålderns sänkning, trots att det borde ha kunnat räkna med stöd från en majoritet av kammarens ledamöter.

Frågan har varit föremål för behandling inom arbetarrörelsen på kongresser, fackföreningsmöten och inte minst på arbetsplatserna. I Byggnadsarbetareförbundets omfattande skrift Bygg 70, som antogs på den senaste kongressen, har frågan om en sänkning av pensionsåldern från 67 till i första hand 65 år givits en första plats bland reformönskemålen på pensionsområdet.

I en skrift som samma förbund utgivit under namnet Rapport heter det: "Kongressen ansåg i likhet med förbundsstyrelse och förbundsråd att speciell vikt borde läggas vid kravet på sänkt pensionsålder."

Jag skulle kunna citera åtskilliga fackliga uttalanden med samma innebörd, men jag nöjer mig med att konstatera att talet om facklig-politisk samverkan tydligen inte innebär att beslut inom fackliga instanser behöver följas med praktisk handling inom politiken. Jag skulle t. o. m. vilja påstå att partibindningen mellan fackförbundsledningarna och regeringen varit en allvarligt hämmande orsak till att frågan om en sänkning av den allmänna pensionsåldern ännu inte fått sin lösning. Vad är det annars som utgjort ett hinder alltsedan 1961, då kommunisterna första gången motionerade om sänkt pensionsålder, för riksdagen att genomföra reformen? Kravet kom från arbetarklassens djupa led. Socialdemokraterna brukar ju med jämna mellanrum få behov av stridsfrågor som man vill ge klasskampskaraktär, men lika fullt har ingenting hänt på det här området.

Inför det senaste valet lovade statsministern att frågan om en sänkning av den allmänna pensionsåldern skulle vara löst under denna riksdagsperiod. Av frågans behandling framgår att enda sättet att infria detta löfte är att rösta på vpk-reservationen. Det är konsekvens i de krav som vänsterpartiet kommunisterna ställer. Vi har alltså år efter år fått kraven avslagna och har endast behövt ändra sista siffran i årtalet – vi har talat om 1970, 1971, 1972 och 1973. Vi får kanske fortsätta.

Jag måste med några ord kommentera vad herr Carlsson i Vikmanshyttan sade angående centerns linje. Varför begränsas i centerns – eller låt mig säga borgerlighetens – reservation yrkandet till ett förslag om principbeslut? Vänsterpartiet kommunisterna har i år liksom tidigare år såsom jag refererade ställt konkreta yrkanden om att man skall göra uppräknningar i statsverkspropositionen för att få pengar till att finansiera en sänkning av den allmänna pensionsåldern. Vi upprepar yrkandet även i år och föreslår att det skall gälla fr. o. m. den 1 januari 1974.

Centern – numera tillsammans med de två andra borgerliga partierna – vidhåller emellertid uppskovslinjen. Man talar om att reformen bör genomföras i den mån resurser finns tillgängliga, och man förenar sig därigenom med socialdemokraterna. Man kräver ett principbeslut, men det för oss inte närmare en sänkning av pensionsåldern. Det är bara ord, om det inte finns något konkret yrkande bakom. Jag skulle kunna säga ungefär som herr Carlsson sade, att politikerna nu måste sluta med att bara prata i denna fråga. Jag instämmer alltså i det uttalandet.

Herr Mundebo var också inne på detta och menade att den borgerliga reservationen var utmärkt. Men när menar herr Mundebo att reformen skall genomföras? Vad finns det i den reservationen som innehåller mer substans än det som utskottsmajoriteten skriver? Det enda reella innehållet finns i den reservation som vänsterpartiet kommunisterna står för – allt det andra innebär att man liksom går vid sidan om vad saken gäller. Jag fann i utskottet ingen anledning att ta ställning mellan två i stort sett likalydande formuleringar.

En genomläsning av riksdagens protokoll från tidigare behandling av motioner angående pensionsåldern visar att talesmän för regeringspartiet

Torsdagen den
1 mars 1973

Sänkning av pensionsåldern m. m.

av och till gjort vissa utfästelser. Jag har själv vid de två senaste riksdagsbehandlingarna citerat dessa uttalanden – det gäller främst socialförsäkringsutskottets ordförande och dessutom ledamoten av samma utskott, tillika ledamoten av pensionsålderskommittén, herr Yngve Persson i Stockholm. Det skulle bli en upprepning av tidigare argumentering om jag nu citerade dessa herrar igen. Dessutom vill jag inte genera dem, eftersom det inte är helt uteslutet att de vid de här åberopade tillfällena var i god tro och trodde att en reform, innebärande en sänkning av pensionsåldern, var nära förestående.

En tillbakablick visar ett mönster av undanglidningar, skapande av skenmotsättningar och tillsättande av en utredning och, vågar jag påstå, med främsta uppgift att fördröja pensionsreformen.

Det finns givetvis en hel del att utreda, t. ex. frågan om de unga invaliderna och deras pensionsbelopp, frågan om förtida uttag av pension och en hel del annat som jag här inte behöver räkna upp. Men de som i dag står ute på arbetsplatserna känner kraftigt behovet att få den sänkning av pensionsåldern som vi nu diskuterar. Det är ett hån mot dem att då komma och påstå att det först behöver utredas om de egentligen är i behov av denna reform.

Direktiven till pensionsålderskommittén inrymmer en hel del märkliga ting. Man skall, sägs det, väga behovet av denna reform mot andra reformönskemål. Man skall således göra någon sorts ekonomisk avvägning. Den avvägningen bör man väl överlåta till riksdagen att göra. Det har ju för övrigt i tidigare pensionsdebatter flera gånger sagts, att det nu egentligen inte finns mycket att utreda, utan att man bör kunna genomföra denna reform när man vill. Det är en formulering som står sig även i dag. Om viljan finns är det bara att verkställa beslutet.

Som en undanglidningsmanöver har det också sagts att man måste invänta att man får ekonomiska resurser innan man fattar beslut om en sänkning av pensionsåldern. Mot detta argument skulle det i och för sig räcka med att citera ledamoten av pensionsålderskommittén herr Yngve Persson i Stockholm, när han i en tidigare kammardebatt sade sig tro "att han aldrig får uppleva en sådan situation att vi helt plötsligt en dag kan konstatera att det finns resurser över för en sådan reform".

Ja, det är riktigt. Här handlar det om viljan att genomdriva reformen. Men nog är det märkligt att ett så rikt land som Sverige ändå är vid internationell jämförelse inte kan kosta på sig att sänka pensionsåldern med tanke på det objektiva behov som verkligen föreligger. Skulle man besluta sig för att genomdriva en sänkning av den allmänna pensionsåldern, går det också att lösa frågan om kostnaderna.

Vänsterpartiet kommunisterna har för sin del klart visat var pengarna skall tas, och jag skall inte förlänga debatten med en upprepning av den argumentation som delvis framskyttades i gårdagens finansdebatt. Det står helt klart att regeringspartiet kunde ha genomfört reformen, om viljan hade funnits.

Motsättningar har skapats genom direktiven till pensionsålderskommittén om att kostnaderna för en sänkning av den allmänna pensionsåldern måste vägas mot andra reformkrav, främst då förbättringar av nu utgående pensionsförmåner. Det har också kommit en

skrivelse till socialförsäkringsutskottet från Pensionärernas riksorganisation. Jag har all aktning för denna organisation – i varje fall har jag tidigare haft det. Men när denna organisation nu levererar detta beställningsarbete – en skrivelse med ett bestämt innehåll – så sjunker aktningen något. Riksorganisationen omfattar ju dem som redan är pensionerade. Det är klart att de kan känna sig stå i motsättning till dem som skulle vilja bli pensionerade. Det är beklagligt att man skall ha den typen av motsättningar, dvs. mellan dem som är pensionärer och dem som strax skall bli det – eller i varje fall skulle vilja bli pensionärer. Man bör kunna avstå från den typen av argumentering och i stället säga att vi inte har råd eller något annat.

Man blir också oroad när man läser vad socialdemokratiska tidningar skriver i frågan om sänkning av pensionsåldern. Där talar man om rörlig pensionsålder och citerar Gösta Rehn, som i dag fick sin eftersägare i herr Mundebo. Man talar om allt annat än att sänka pensionsåldern. Rörligheten skulle alltså ersätta sänkningen.

Men vet herrar Mundebo och Gösta Rehn vad de talar om? Vet de hur det ser ut på arbetsplatserna? Hur folk är utslitna vid den här åldern? Egentligen är kravet på 65 år förlegat. Det borde ställas mycket lägre, vid 60 år -- jag talar naturligtvis nu i första hand för kroppsarbetarna, LO-kollektivet.

Hur kan man tala om rörligheten och göra det till en huvudsak och inte se till dem som är i behov av att bli pensionerade därför att de helt enkelt inte orkar längre.

Det är oroande att se hur man från socialdemokratiskt håll debatterar den här frågan. Man undviker sakfrågan och går in på andra ting som egentligen är självklara. En rörlig pensionsålder står ju inte i motsättning till kravet på en *sänkt* pensionsålder.

Tidningen Arbetet skrev nyligen: "Pensionering vid 60 år vore kanske klokast." Det var en ledande artikel. Den verkade för mig mera som en avledande manöver för att komma bort från det aktuella kravet i dag, en sänkning till åtminstone 65 år. Då talar man i stället om en sänkning till 60 år, när man alltså inte ens vill ta det första steget.

Det har gjorts jämförelser med andra länder både i väst och i öst. Jag behöver inte upprepa namnen, en ny uppräknings är överflödiga. Nog är det ändå märkligt att ett så rikt land som vårt skall stå och falla med pensionsåldern. Om vi skulle välja en pensionsålder på 60 år, 55 år för kvinnor, vilket är vanligt i många öststater och i vissa stater även i väst, och dessutom ha en lägre pensionsålder för kroppsarbetare, skulle, anser man, samhällsekonomi omedelbart rasa ihop! Skall man dra ut kontentan av det resonemanget, blir det att vi har vår materiella rikedom på bekostnad av att tvinga folk över 60 år att jobba tills de blir 67. Fullt så illa är det väl inte, men jag menar att situationen är allvarlig sådan den är.

Det har genomförts en del andra reformer på pensionsområdet. Den som har störst betydelse är förtidspensioneringen. Man sätter stort hopp till den.

Utskottet skriver beträffande motionen från vpk om sänkning av pensionsåldern för gruvarbetare att man inte vill sänka pensionsåldern för

vissa grupper, utan man vill ha individuella beslut. Man syftar då på förtidspensionering och menar att de som är utslitna skall kunna bli förtidspensionerade, och detta inte bara vid 65 eller 63 års ålder, utan vid 60 eller t. o. m. 55 år.

Vi tycker att det är bra. Det är alldeles nödvändigt. Vad skall man annars göra med en utsliten människa som inte får anställning någonstans för att personen i fråga inte kan uppfylla kraven? Det finns alltså inget val. Samhället har gått in och lappat över utan att i och för sig fråga varför de är så utslitna. Men det handlar också om synen på pensionering. Detta innebär att kroppsarbetare måste vara totalt utslitna innan de kan bli pensionerade. De har inte den möjligheten som en hel del andra har - inte minst ledamöter av kammaren - att få bli pensionerade och möjligen kunna njuta några år eller uppleva det som ledighet och ha kvar sin fysiska vigör. De skall alltså inte få den möjligheten. De skall helst jobba sig fram till 67 år - det kommer att bli 65 så småningom genom LO-uppgörelsen - men de som inte orkar fram till målnöret skall man kunna förtidspensionera. Och det är helt nödvändigt om de inte skall gå under genom svält eller vad som helst.

Men när man intar den ståndpunkten har man också redovisat att man tycker detta är rätt. Den som är kroppsarbetare skall jobba tills han är slut. Man skall inte ha någon möjlighet att njuta av ett par års ledighet. Man skall inte kunna se fram emot något annat än att vara fysiskt utsliten.

Jag har upprätthållit god kontakt med byggarbetsplatserna i den här staden. Jag går ofta och hälsar på mina arbetskamrater. Det är skakande många gånger. Jag har bara varit här några år, men jag träffade alldeles nyligen en arbetskamrat som lärde mig arbeta, på ett ganska hårdhänt sätt. Vi bar järn. Han bar i ena änden och jag skulle bära i den andra. Det var knippen på långt över 100 kg, och vi bar från morgon till kväll. Jag fick en viss respekt för honom därför att han hade förmåga att arbeta så hårt. Det är klart att det värkte i axlar och ben osv. Sviterna kanske kommer längre fram, vad vet jag. Jag beundrade som sagt min kamrat för hans arbetsförmåga. Jag träffade honom nyligen. Han är bara drygt 50 år. Han var slut. Han var tacksam för varje arbetstillfälle han fick, och han såg fram emot förtidspensioneringen.

Den här mannen som alldeles nyligen drev på arbetstakten och lärde andra arbeta var alltså själv helt färdig långt innan han uppnår pensionsåldern. Det är klart att det är värdefullt för honom om han kan få förtidspension - han har svårt att gå i trappor m. m., hans tillstånd har förändrats väldigt snabbt - men ändå är det inte rättvist att han efter alla dessa års slit inte skall ha en möjlighet att få ett par års rekreation efter pensioneringen, utan han liksom alla mina andra arbetskamrater sätter sin tilltro till förtidspensionen. Det visar ju att pensionsåldern är alldeles för högt satt. Man borde helt enkelt sänka utgångspunkten.

I det här förslaget debatterar vi nu 65 år, men jag upprepar att det är egentligen alldeles för högt. Man borde tala om väsentligt lägre pensionsålder. Men då skulle väl ekonomidebatten blossa upp. Man kan säga att 65-årsgränsen redan är överflyglad, inte minst av den praktiska verkligheten, men även genom uppgörelser på arbetsmarknaden, där de,

som satt sin tilltro till politikerna, nödgats träffa uppgörelser själva därför att talet om facklig-politisk samverkan inte har förverkligats.

Nu gäller det inte bara kravet om sänkt pensionsålder. Frågan om förbättrade pensionsvillkor för dem som invalidiserats i unga år tillhör också de frågor som varit föremål för samma liknöjda uppskovsattityd från kammarens sida. I remissyttranden till det betänkande vari förslag om pensionstillskott lades fram gick flera tunga remissinstanser till skarp kritik mot att utredningen just förbigått frågan om unga invalidiserade. Det gjorde statens handikappråd, som i september 1968 skrev att ett uppskjutande inte får fortsätta. Förr eller senare måste rent av övervägas om inte denna grupp egentligen borde ha en högre pensionsstandard än förtids- och ålderspensionärer.

Socialstyrelsen vänder sig mot pensionsförsäkringskommitténs uppfattning att frågan om unga handikappades speciella förmåner skulle ha lösts genom det framlagda förslaget om pensionstillskott.

Landsorganisationen fann det otillfredsställande att man lämnat standardutvecklingen utanför och framhöll att det var nödvändigt att snarast lösa frågan om standardföljsamhet för de unga invalidernas pension.

Detta sades år 1968. Sedan dess har frågan bollats över till pensionsålderskommittén. Vi är nu inne på år 1973, men ingenting har hänt, även om det har uttalats i riksdagsskrivelsen att ett resultat skall framläggas i år, förmodligen i december 1973 – och det var ju bra att kommittén inte själv hunnit pensioneras innan resultatet kom fram.

Nu föreslår utskottet ett principuttalande till förmån för ett genomförande av de nämnda pensionsförmånerna, alltså sänkt pensionsålder, rörlig pensionsålder och de unga invalidiserades pensionsvillkor. Till invalidernas problem får riksdagen ta ställning med anledning av ett vpk-förslag om att dessa borde få oreducerade pensionstillskott. Det förslaget har avslagits ett antal år. Chansen ges nu att innan kommittén hinner bli klar med ett förslag ta ett steg i rätt riktning och förbättra de unga invalidernas pensionsvillkor.

Men, herr talman, visst är utskottets skrivning avgjort positivare och fördelaktigare än vad vi har varit vana vid. Förtjänsten av den ökade positiviteten tillskriver jag opinionen från löntagarna, särskilt de som står i hårt arbete, och inte minst framstötarna från vänsterpartiet kommunisterna som varit en drivande kraft i denna fråga.

I utskottets skrivning sägs att enligt vad utskottet inhämtat bedriver pensionsålderskommittén sitt arbete med sikte på att den allmänna pensionsåldern bör vara 65 år. Det är bra i och för sig, men frågan är vilken inställning det socialdemokratiska partiet intar. Förslaget om ett principuttalande till förmån för en lösning av de nämnda pensionsfrågorna skulle kunna tillmätas betydligt större trovärdighet, om man finge ett svar på den senaste frågan.

Herr talman! Jag vill med det anförda yrka bifall till reservationen II vid utskottets betänkande.

Under detta anförande övertog herr förste vice talmannen ledningen av kammarens förhandlingar.

Herr RINGABY (m) kort genmäle:

Herr talman! Herr Olsson i Stockholm undrade om jag kände till hur det är i arbetslivet, och samma fråga ställde han till herr Mundebo. Ja, herr Olsson, jag har 24 år med 9 timmar om dagen i skogsarbete och lantarbete bakom mig, och jag har burit vetesäckar på 100 kilo två trappor upp på ett magasin. Herr Olsson hade alltså verkligen otur – jag känner till hur det är att jobba tungt. Och av just den anledningen har jag också länge kämpat för att sänka pensionsåldern.

Herr Olsson tyckte vidare att mitt resonemang om prylltillverkning var skrämmande. Ja, det var bara en kommentar till gårdagens underliga debatt om prylar. Men jag skall ge herr Olsson ett exempel. Om vänsterpartiet kommunisterna låter trycka en valaffisch, är det i och för sig en onyttig sak som produceras, lika onyttig som en valaffisch som trycks av de borgerliga eller av socialdemokraterna – och dessutom skräpar den ned i naturen. Men den ger trots allt tryckeriarbetarna sysselsättning, herr Olsson, och på det sättet också samhället inkomster. Men om herr Olsson och jag tvättar varandras skjortor ger det inte ett enda öre till statens kassakista. Det var bara det problemet som jag pekade på.

Vi måste alltså ha lönsamma företag med full sysselsättning, vilka ger vinst, om vi skall klara en sänkning av pensionsåldern, miljövärd, sjukvård och allt annat. Pengar kommer ur lönsamma företag, herr Olsson, inte ur vänsterpartiet kommunisternas propaganda.

Herr CARLSSON i Vikmanshyttan (c) kort genmäle:

Herr talman! Jag känner inget behov att polemisera på något sätt med herr Olsson i Stockholm. Tvärtom vill jag säga att vi i många stycken följer samma linje.

Herr Olsson har ställt en fråga till mig: Vad menar vi med ett principbeslut i detta ärende? Jag vill ge ett direkt svar på frågan – jag sade det också i mitt inledningsanförande: Ett principbeslut innebär en klar anvisning till utredningen om var riksdagen står, så att pensionsålderskommittén därmed måste inrikta sitt arbete på att lägga fram förslag om en sänkning av pensionåldern från 67 till 65 år. Jag förutsätter att det utredningsförslaget kommer att läggas fram så snart under 1973 att vi efter vederbörlig remissomgång kan få ett förslag till riksdagen i början av 1974, i varje fall under 1974 års vårriksdag, och därmed kan fatta ett beslut som äntligen leder fram till ett resultat.

Det är ändå på det sättet – och det är vi överens om herr Olsson och jag – att vi måste få ett resultat i den här frågan med hänsyn till de många människor som berörs av den. Därför är det angeläget att den reservation som vi har avgivit leder till ett positivt beslut. Till skillnad från utskottets majoritet har vi reserverat en klar målsättning. De många svävande skrivningarna i utskottsbetänkandet visar att utskottet saknar en bestämd målsättning i fråga om pensionsåldern. Och vinner utskottet, herr Olsson, så innebär det att vi kan titta i framtiden efter ett positivt beslut i den här frågan.

Jag hoppas att jag därmed har givit herr Olsson ett klart och koncist besked om vad vår reservation innebär och var jag står. Reservationen är

ett led i strävandena att få till stånd ett definitivt beslut om sänkning av pensionsåldern.

Nr 33

Torsdagen den
1 mars 1973

*Sänkning av pen-
sionsåldern m. m.*

Herr OLSSON i Stockholm (vpk) kort genmäle:

Herr talman! Herr Ringaby sade att han har arbetat tungt själv och att det var otur för mig, men det visste jag faktiskt tidigare. Däremot tycker jag att det är dubbelt allvarligt, om han själv har slitit hårt men nu inte tar ställning till förmån för andra som fortsätter det tunga slitet hela sitt liv. Jag har valt att ta ställning för dessa människor, men herr Ringaby har år efter år röstat emot bl. a. vpk:s motioner angående sänkning av pensionsåldern.

Vad beträffar att tillverka prylar och skräp osv. sade herr Ringaby att han citerade gårdagens debatt. Ja, det observerade jag. Men han hävdade att företag måste löna sig och att det sedan inte spelar någon roll vad de gör. Man kan tillverka vad som helst, tycker herr Ringaby, men det är fortfarande lika skrämmande att höra det: Om det lönar sig att döda vietnameser, vilket det har gjort för en del, då skall man alltså ägna sig åt det -- lönsamhet i första hand. Jag tror inte att vi klarar ut det här herr Ringaby och jag, men jag tänker på vårdtjänster och andra offentliga tjänster. Herr Ringaby nämnde ett exempel med skjorttvätt. Huvudsaken är väl att skjortan blir ren. Det måste vara människornas tillfredsställelse man ser till och inte till profiten.

Sedan till herr Carlsson i Vikmanshyttan. Varför tar då inte centerpartiet konkret ställning? Ni har ju ett någorlunda hyggligt förflutet i den här frågan. Ni har motionerat tidigare i många år, och jag har en viss respekt för det. Man har sagt att man vill invänta ekonomiska resurser, men har inte den tiden kommit år 1973 att resurserna finns, så att vi kan ta ett konkret beslut om sänkning av pensionsåldern från en bestämd tidpunkt?

Herr RINGABY (m) kort genmäle:

Herr talman! Herr Olsson i Stockholm hade otur igen. Jag har faktiskt tidigare röstat för en sänkning av pensionsåldern. Och huvudsaken är att vi har ett *meningsfullt* arbete, som ger inkomster till samhället.

Herr CARLSSON i Vikmanshyttan (c) kort genmäle:

Herr talman! Vi har från centern tagit konkret ställning. Det har väl framgått klart av mina båda anföranden här.

Herr JONSSON i Mora (fp):

Herr talman! Det kan väl sägas att vårt socialförsäkringssystem i många avseenden är framstående och ger de människor som åtnjuter dess förmåner en god grad av ekonomisk trygghet. Det gäller inte minst de bestämmelser som avser den allmänna pensioneringen. Systemet har också genom skilda riksdagsbeslut sedan det infördes varit föremål för väsentliga ändringar och förbättringar.

Den allmänna folkpensioneringen infördes 1914. Det beslutet måste betecknas som principiellt riktigt, och det lade grunden för det pensioneringssystem som vi nu har. Det har sedan dess kompletterats

bl. a. genom en höjning av pensionsbeloppen, indexreglering för att möta kostnadsstegringarna, standardförbättringar genom pensionstillskotten, införande av allmän tilläggspension osv. Förtidspension kan också erhållas genom s. k. förtida uttag, men de bestämmelser som gäller för förtida uttag av pension är sådana att de medför en rätt kraftig reducering av de utgående beloppen. Möjligheterna till förtidspension på andra grunder har emellertid förbättrats genom de beslut som riksdagen fattat, nu senast föregående år. De bestämmelserna medger en generösare bedömning av medicinska faktorer, och de ger också möjlighet till förtidspension av arbetsmarknadsmässiga skäl. Härigenom finns möjlighet att få full pension från 63 års ålder och i vissa fall också vid en tidigare tidpunkt. Man kan också säga att det s. k. äldrestödet innebär förmåner för dem som inte uppnått pensionsåldern och inte heller kunnat få förtidspension.

Det betänkande vi nu behandlar, socialförsäkringsutskottets betänkande nr 2, berör i första hand frågan om sänkning av den allmänna pensionsåldern. Vi har en pensionsålder på 67 år, som gäller ända sedan 1914, då folkpensionen infördes — vilket har framhållits tidigare i den här debatten. Men den gränsen är inte enhetlig för alla pensionstagare. Många yrkesgrupper har redan en lägre pensionsålder, och det är då en åldersgräns som fastlagts genom avtalsmässiga överenskommelser. Jag kan här än en gång peka på det avtal som träffats mellan LO och SAF -- som ger värdesäkrad pension för samtliga LO-anställda från 65 års ålder. Man börjar genomföra den här pensioneringen 1973, och systemet skall vara fullt utbyggt 1975. Det här avtalet täcker in en stor del av arbetsmarknaden, och det är ytterligare ett skäl för en ändring av pensionsåldern för de grupper som inte kan täckas in genom överenskommelser av detta slag. Man kan också tillägga att i kommunal och statlig tjänst pensionsåldern normalt är 65 år eller t. o. m. lägre.

Jag skulle alltså vilja konstatera att vi har haft och har en utveckling till förmån för en sänkning av den allmänna pensionsåldern. Debatten har också i flera år rört sig om betydelsen och angelägenheten av att ett beslut fattas i den riktningen. Det är motiverat inte minst av rättviseskäl: grupper som inte nu kan komma i åtnjutande av en lägre pensionsålder skall kunna få pension tidigare nu genom ett beslut här i riksdagen om en sänkning av den allmänna pensionsåldern.

Jag tror att man också kan konstatera att det föreligger ett starkt motiv för och en uppslutning kring kravet på en allmän sänkning av pensionsåldern. Det har framgått inte minst av de inlägg som gjorts tidigare i den här debatten.

Från folkpartiet har vi tidigare, och nu senast i en partimotion, nr 1134 till årets riksdag, begärt att förslag snarast skall föreläggas riksdagen om en sänkning av den allmänna pensionsåldern till 65 år. Vi framhåller i motionen att det är angeläget att eliminera den orättvisa som består i att vissa grupper får pension först vid 67 års ålder medan andra får full pension redan vid 65 års ålder. Att åstadkomma en mer rättvis pensionsålder är en väsentlig åtgärd, som samhället måste vidta för att garantera de äldre en god trygghet och en rättvis del av standardhöjningen. Men vi har från folkpartiet samtidigt, som också herr

Mundebo tidigare anfört i sitt inlägg, framhållit att det är angeläget att pensioneringssystemet ger större möjligheter till individuell valfrihet. En del människor önskar kvarstå i arbetslivet, under det att andra har behov av att gå i pension vid en tidigare tidpunkt. Det fysiska och psykiska åldrandet infaller vid skilda tidpunkter för olika människor. Vi menar därför att en allmän sänkning av pensionsåldern bör kombineras med ett system för en s. k. rörlig pensionsålder. En sådan utformning av vårt pensionssystem skulle bättre medge en avtrappning av yrkesverksamheten och en successiv övergång till pensioneringen.

I det samrådsmaterial som vi inom folkpartiet tog fram redan 1969 omkring ämnet "Aktivitet och trygghet för äldre" aktualiserade vi frågan om en allmän sänkning av pensionsåldern och därjämte frågan om en rörlig pensionsålder som kunde ta mera hänsyn till olika människors skilda förutsättningar för ett fortsatt yrkesliv när man närmar sig den allmänna pensionsåldern. Vi fick redan då ett starkt gensvar för synpunkter i den riktningen.

Vi redovisade dessa synpunkter i en motion till 1970 års riksdag. Det är rimligt med större möjligheter till valfrihet för den enskilde. Det ger också ökad trygghet och rättvisa i oväntade situationer som kan inträffa för en människa. Vi har olika fysiska förutsättningar. Vårt arbetsliv varierar och människornas fysiska hållbarhet skiftar. Många är färdiga för pensionering redan vid en tidigare ålder, ja rent av innan de uppnått ens den åldersgräns som vi här diskuterar, 65 år. Men andra både kan och vill fortsätta sitt arbete även efter uppnåendet av vad vi kallar en normal pensionsålder. En successiv avtrappning av yrkesverksamheten kan för många vara ett bättre alternativ än ett abrupt avbrytande vid en fixerad ålder.

De förbättrade möjligheterna till förtidspensionering synes mig vara ett led i och en utveckling mot en rörligare pensionsålder. Sedan de bestämmelserna infördes har man också kunnat notera ett ökat antal förtidspensionärer som fått full pension redan vid 63 års ålder, och det finns möjlighet att få pension vid en ännu tidigare tidpunkt. Vi noterar således att vårt förslag om en sänkt och rörligare pensionsålder alltmer uppmärksammas i den allmänna debatten och vinner gehör. Pensionsålderskommittén har bl. a. också till uppgift att pröva frågan om en ökad rörlighet — en rörligare pensionsålder.

I tidskriften Socialförsäkring, som tidigare nämnts i debatten, framhålls bl. a. följande i en artikel om pensionsåldern:

"Både ur mänsklig och ekonomisk synvinkel förefaller det vara den bästa vägen i den här frågan att skapa valmöjligheter så att människor kan få pension när de inte längre orkar arbeta. Valmöjligheter, som också ger den, som vill fortsätta, chansen att göra det. En sådan utveckling stämmer också bäst med den förhoppningsvis fortsatta trenden vad gäller hälsan. Kanske är valfrihet också ur ekonomisk synpunkt bäst både för individen och samhället."

Jag vill alltså sammanfattningsvis understryka att vi inom folkpartiet vill ha och har begärt en sänkning av den allmänna pensionsåldern till 65 år och i praktiken en mera rörlig pensionsålder, som gör det möjligt för en person att i högre grad än nu bestämma tidpunkten för då han eller

Torsdagen den
1 mars 1973

Sänkning av pensionsåldern m. m.

hon vill lämna yrkeslivet.

Nu kanske man säger att det inte är så stora skillnader mellan vad utskottsmajoriteten säger i betänkandet och vad reservanterna säger. Jag vill emellertid framhålla att i reservationen I hemställer vi, de tre icke-socialistiska partierna, om ett klart principiellt ställningstagande till förmån för en sänkning av den allmänna pensionsåldern till 65 år, och vi yrkar i reservationen på ett principbeslut i den frågan. Det är alltså ett klart och tydligt ställningstagande för att riksdagen nu bör fatta beslut i denna fråga. Vi understryker också i motiveringen angelägenheten av att pensioneringssystemet medger individuell valfrihet och att man genom en rörlig pensionsålder bör ta hänsyn till att behovet av pension infaller vid skilda tidpunkter för olika människor.

I reservationen III yrkas att riksdagen i skrivelse till Kungl. Maj:t begär att förslag om sänkning av pensionsåldern skyndsamt föreläggs riksdagen.

I reservationen V har fp- och m-ledamöterna reserverat sig till förmån för en motion nr 647 av herr Hamrin m. fl. I denna motion tas frågan upp om de äldres sysselsättning – en fråga som har ett nära samband med den rörliga pensionsåldern och behovet av att skapa fler sysselsättningsmöjligheter för personer i de aktuella åldrarna.

För att förverkliga tanken bakom en rörlig pensionsålder räcker det inte med att införa en viss typ av pensioneringssystem. Det fordras aktiva samhälleliga insatser för att ge arbete också till äldre, om de vill ha det.

I reservationen V framhåller vi att en rörlig, individuellt bestämd pensionsålder förutsätter en reell frihet för arbetstagare att välja mellan att gå i pension och att fortsätta i yrkeslivet en tid. För äldre som vill fortsätta att arbeta innebär en meningsfull sysselsättning en behövlig stimulans i det dagliga livet. Skäl kan anföras – som det också framhölls i inrikesutskottets betänkande nr 21 år 1972, där frågan då behandlades – för att i det dagsaktuella arbetsmarknadsläget vid fördelning av resurser prioritet ges åt de grupper som inte kan trygga sin försörjning genom pension. De dagsaktuella problemen får emellertid inte undanskymma skälen för att ta upp den mera långsiktiga fråga som det här gäller.

Vi reservanter menar därför att pensionsålderskommittén skall erhålla i uppdrag att lämna förslag till åtgärder som samhället kan vidta för att underlätta för de äldre som så önskar att fortsätta sitt arbetsliv.

Herr talman! Med det som jag här har anfört ber jag att få yrka bifall till reservationen I i fråga om principbeslut om sänkning av den allmänna pensionsåldern från 67 till 65 år samt vidare till reservationerna III och V.

Herr FREDRIKSSON (s):

Herr talman! Låt mig allra först slå fast att för socialdemokratin har det varit och är en central uppgift att säkra en trygg ålderdom åt den generation som byggt upp vårt samhälle. Många viktiga reformer har genomförts för att skapa trygghet åt våra åldringar, och det är ett arbete som pågår och som med kraft måste fullföljas. Det har också utskottet klart och tydligt framhållit i sitt betänkande.

Jag säger detta därför att jag av de föregående talarnas inlägg tyckt

mig kunna utläsa att var och en anser att det är just det parti han företräder som varit den drivande kraften när det gällt att skapa goda förhållanden och bra pensioner för våra åldringar.

Ja, herr talman, äras den som äras bör! Varje parti skall i rättvisans namn bedömas efter sina insatser och sina förtjänster, men låt mig ändå konstatera att inget av de borgerliga partierna kan hänga på sig någon lagerkrans när det gällt att på ett verkligt effektivt sätt skapa ålderstrygghet för människorna i det här landet. Här talar historien sitt tydliga språk.

Utskottets vice ordförande var litet historisk i sitt inlägg. Om jag också får komma med en mycket kort historik, skall jag inte gå så långt tillbaka som till 1913. Låt mig bara erinra om den dramatiska striden kring ATP-reformen. Herr Carlsson i Vikmanshyttan undrar: Om man går ut och frågar folket nu, vad får man för svar? Den gången gick vi ut och frågade folket. Vi hade en folkomröstning om tre olika förslag.

Vi hade socialdemokraternas förslag som stöddes av LO och stora löntagargrupper. Det förslaget innebar en allmän tjänstepension. Folkpartiet och högern ansåg att pensionsfrågan skulle lösas genom avtal, och bondeförbundets linje gick ut på att var och en skulle ordna sin försäkring utan vare sig avtal eller lagstiftning. Var fanns då den rättvisa, den jämlikhet och den solidaritet som utskottets vice ordförande med så stor emfas har talat om tidigare? Var fanns då den politiska viljan? Jag kan nämna att bondeförbundets förslag inte fick mer än 15 procent av rösterna, och när herr Carlsson i Vikmanshyttan i ett av sina inlägg antydde, om jag inte fattade honom fel, att LO stödde centerpartiets linje kan jag säga att löntagarna i varje fall inte stödde centerlinjen vid den tidpunkten.

Det socialdemokratiska förslaget segrade i folkomröstningen och så gick regeringen 1958 till riksdagen med ett förslag om lagfäst tjänstepension. Det fälldes av andra kammaren som hade borgerlig majoritet. Regeringen upplöste andra kammaren, och vi gick till nyval i juni 1958. Valet blev en stor framgång för socialdemokraterna och ett bakslag för de borgerliga. Men trots folkomröstningen och det goda valet kunde ändå omröstningen i andra kammaren ha fått en annan utgång än vad som blev fallet om inte en folktoppartist lagt ned sin röst.

Utskottets vice ordförande har talat om politisk vilja, men det måste också finnas handlingskraft, och regeringen, det socialdemokratiska partiet och fackföreningsrörelsen visade verkligen handlingskraft när de mot ett så kraftigt motstånd kunde genomdriva detta mycket goda och geniala förslag.

Jag har, herr talman, gjort denna korta historieskrivning för att försöka få litet bättre balans i debatten, och jag tror att det kan vara till nytta för kammarens ledamöter att erinra sig vad som egentligen förevarit i denna fråga tidigare. Men vad gäller striden i dag? Ja, man måste väl i rättvisans namn erkänna att vi inte står så särskilt långt ifrån varandra. Det kan vara sant att vi har olika principiella uppfattningar om hur snabbt de här reformerna skall genomföras, men jag tycker att de borgerliga partierna i långa stycken har gjort den här debatten till en skendebatt.

Torsdagen den
1 mars 1973

Sänkning av pensionsåldern m. m.

De motioner som vi haft att behandla i utskottet föreslår från centerpartiets och folkpartiets sida att riksdagen skall göra ett principuttalande om att den allmänna pensionsåldern skall sänkas från 67 till 65 år, och i folkpartimotionerna kräver man ju, som framgått av bl. a. herr Jonssons i Mora anförande, en mera rörlig pensionsålder. Vänsterpartiet kommunisterna föreslår ju, som herr Olsson i Stockholm mycket riktigt har framhållit, att den här reformen skall gälla från och med 1974.

Socialdemokraterna i utskottet har gått ett steg längre. Vi har gjort en utvidgning utöver vad som anföres i motionerna och menar att ett principuttalande bör omfatta en rad reformer på pensionsområdet som vi anser angelägna att genomföra. Vi har i utskottsbetänkandet gjort en kort redovisning av några betydelsefulla reformer som redan har genomförts: uppgörelsen mellan LO och SAF, den viktiga förtidspensioneringen m. m. Men vi har vidare pekat på behovet av en förbättring i olika avseenden för dagens pensionärer. Vi har framhållit angelägenheten av att förbättra villkoren för dem som pensioneras i unga år, och vi tycker att detta uttalande också skall omfatta en allmän sänkning av pensionsåldern och en mera rörlig pensionsålder. Därmed har vi velat markera det behov av ytterligare reformer som föreligger. Jag tycker faktiskt att det är litet underligt att de övriga partierna inte kunnat ansluta sig till detta uttalande, och det så mycket mer som man i reservationen har skrivit av utskottets uttalande i detta sammanhang. Det är först i reservationen som man kommit ihåg de unga invaliderna och behovet av bättre pensionsförmåner till dem som nu är pensionärer. Vi vet ju alla att dessa reformer är angelägna, och att de också önskas av stora samhällsgrupper kan jag hålla med herr Olsson i Stockholm om. Herr Carlsson i Vikmanshyttan var för resten också inne på den saken. Men vi vet också att dessa reformer är mycket kostsamma. En sänkning av pensionsåldern med två år har beräknats kosta bortåt 1,7 miljarder kronor. Nu säger utskottets vice ordförande att den siffran är gripen ur luften. Det är den emellertid inte; den har nämnts av den nu sittande pensionsålderskommittén, och jag förmodar att man har verkligt underlag för det material som man där behandlar.

Herr Carlsson, liksom för resten också herr Ringaby, ville från den kostnaden exkludera kostnaden för pensioner för bl. a. LO-grupperna. Men man kan väl säga att vederbörande betalar de kostnaderna själva, eftersom de avstått från löneökningar, och jag förmodar att när vi får 65 år som allmän pensionsålder kommer de här grupperna att göra framstötter för att i stället få högre lön. Jag tror inte, herr Carlsson i Vikmanshyttan, att de här kostnaderna på något sätt är felaktiga och oralistiska. Vi får komma ihåg att om man inte kan genomföra det här i dag så kommer basbeloppet att ökas osv., men det är saker som jag inte skall gå in på.

Allt detta gör att man inte behöver vara utpräglad realist för att förstå att det -- om man nu verkligen menar att en sänkning av pensionsåldern är den reform som skall genomföras allra först och att det skall ske skyndsamt, vilket föreslås i reservation III -- i så fall inte finns något ekonomiskt utrymme att åtminstone under den närmaste tiden genomföra andra reformer. Då får de unga invaliderna vänta, då får de som nu

är folkpensionärer vänta på ytterligare standardförbättring och då får man säkerligen också vänta på standardsäkring av ATP-pensionerna. Med andra ord tror jag inte att det vid ett sådant beslut finns möjligheter att göra en avvägning och ta hänsyn till andra grupper som har det besvärligt och därför också har stora behov. En sådan bedömning kan man däremot göra om riksdagen följer utskottsmajoritetens förslag.

Låt mig också i detta sammanhang påpeka att socialförsäkringsutskottet har enats om att föreslå riksdagen att uppdra åt Kungl. Maj:t att låta utreda frågan om lika pension, oavsett civilstånd. Det är också en reform som många i denna kammare anser mycket viktig, och det finns de som menar att den reformen bör prioriteras. Det är inte heller någon billig reform. Den beräknas kosta ca 800 miljoner kronor, och om riksdagen nu följer utskottets förslag, vilket vi givetvis kan räkna med eftersom alla partier i utskottet är ense om den saken, måste väl även den kostnaden vägas in i sammanhanget. Den kan i varje fall inte förbigås. Mot den bakgrunden anser socialdemokraterna i utskottet att det skulle vara oklokt om riksdagen i förväg skulle binda sig för en viss reform, innan pensionsålderskommittén har slutfört sitt uppdrag. Då kommittén förväntas redovisa sitt betänkande redan innevarande år behöver det inte vara så förfärligt bråttom. Nog kan man väl invänta kommitténs förslag. Jag är litet konfunderad över herr Mundebos ställningstagande här när han som ledamot av kommittén anser sig böra ha ett riksdagsbeslut bakom ryggen innan han kan vara med på ett förslag om sänkning av pensionsåldern. Det är väl inte obekant att utredningen arbetar med den målsättningen.

Vi har i utskottsbetänkandet framhållit att pensionsfrågan berör många andra väsentliga ting än en sänkning av pensionsåldern och att en sammanhållen bedömning därför är nödvändig. I den bedömningen ingår denna betydelsefulla fråga om en sänkning av pensionsåldern. Låt mig gärna säga, herr talman, att jag tror att det är en viktig reform som måste komma. Jag tror emellertid också att det är av lika stor vikt att se till att pensionärerna tillförsäkras en skälig del av standardhöjningen. Man kan inte enbart tala om att sänka pensionsåldern. Det vore att se litet för ensidigt på problemet. Man måste också tänka på att ge goda pensionsförmåner åt våra pensionärer.

Jag tycker nog att herr Carlsson i Vikmanshyttan med litet lätt hand gick förbi själva finansieringsfrågan. Folkpensionärernas riksorganisation har uppmärksammat denna sak och har i en skrivelse — som redan omnämnts av herr Olsson i Stockholm — uttryckt stor oro för att det inte kommer att finnas ekonomiskt utrymme att tillförsäkra nuvarande pensionärer bättre förmåner om riksdagen skulle fatta ett beslut om sänkt pensionsålder. Jag förstår mycket väl pensionärernas oro. De ser givetvis realistiskt på finansieringsproblemet vilket jag däremot icke tycker att motionärerna gör. De är ganska tysta när det gäller kostnaden för reformen. Visserligen har det här antytts — och det står för resten också i centerpartimotionen — att man är beredd att medverka till en överenskommelse om en finansiering. Men det är också den enda antydan jag kunnat utläsa av motionerna från de borgerliga partierna om att förslaget har ekonomiska konsekvenser. I den gemensamma reservationen

Torsdagen den
1 mars 1973

Sänkning av pensionsåldern m. m.

I i utskottsbetänkandet finns däremot inte ett ord om den saken. Anser reservanterna att finansieringsfrågan har så underordnad betydelse att den inte förtjänar att omnämnas?

Herr Olsson i Stockholm har redan talat om förslaget från vänsterpartiet kommunisterna, vilket innebär att pensionsåldern skulle sänkas från den 1 januari 1974. Jag tror att jag i mitt inlägg i stort sett motiverat varför utskottet inte kunnat bifalla detta yrkande. Jag vill bara tillägga att det givetvis inte blir lättare att plocka fram de här pengarna om reformen skall genomföras redan vid den föreslagna tidpunkten. Därtill kommer att det torde bli ganska svårt att rent tekniskt klara detta. Det är många lag- och författningsändringar som blir följden av ett sådant beslut.

Utskottet har vidare haft att behandla en motion från vänsterpartiet kommunisterna som utmynnat i reservationen IV av herr Olsson i Stockholm. Yrkandet går ut på att inom gruvindustrin sysselsatta arbetare genom lagstiftning skall tillerkännas pensionering vid 60 års ålder. Vi har avstyrkt även detta motionsyrkande. Jag tror, herr talman, att jag skall gå förbi motiveringarna eftersom jag känner till att herr Hagberg, som är huvudmotionär, är antecknad på talarlistan efter mig. Jag får således tillfälle att återkomma.

Sedan har vi, herr talman, slutligen yrkandet i reservationen V beträffande de äldres sysselsättningsproblem. Den har undertecknats av folkparti- och moderatledamöterna i utskottet. Jag håller gärna med om att det är viktigt att bereda de äldre sysselsättning så långt det nu är möjligt, men den här frågan är väl egentligen en arbetsmarknadsfråga och bör lösas som en sådan. Det fanns för resten motion av samma innehåll förra året som då behandlades av inrikesutskottet. I år har motionen hamnat hos socialförsäkringsutskottet, men resultatet har därför inte blivit annorlunda än förra året. Även vi yrkar avslag på motionen och vi instämmer i inrikesutskottets betänkande från i fjol. Där redogjordes för de åtgärder som vidtagits för att förbättra möjligheterna för de äldre på arbetsmarknaden. Utskottet pekade på det ökade skydd som äldre lagarna ger och som nu ytterligare kommer att förstärkas genom de utredningsförslag som nu är på remiss och som jag hoppas att riksdagen skall bli ense om.

Utskottet pekade vidare på de svårigheter som föreligger – som alla känner till – att bereda äldre sysselsättning. Man ansåg det vara rimligt att de resurser som står till buds i första hand inriktas på dem. Socialförsäkringsutskottet instämmer nu helt i detta. Jag vill endast tillägga att den fråga som rör de äldre inom den allmänna försäkringens ram – en mera rörlig pensionsålder – den skall utredningen enligt sina direktiv behandla. Men att ytterligare belasta utredningen enligt förslaget i reservationen vill vi bestämt avstyrka. Det ligger ju utanför utredningens ram.

Ja, herr talman, därmed har jag något berört motionerna och reservationerna. Innan jag går in på några korta kommentarer i anledning av vad som sagts tidigare vill jag allra först svara på en fråga som ställdes av herr Olsson i Stockholm – detta verkar tyvärr bli en mycket lång debatt, men jag skall försöka att inte överskrida tiden alltför mycket och

i varje fall inte lika mycket som de föregående talarna.

Herr Olsson i Stockholm säger att i utskottsbetänkandet ser man var utskottsledamöterna står — men var står det socialdemokratiska partiet? Jag vill svara ungefär så här: Vår uppfattning är — som framhållits i utskottets betänkande, det är ingen skillnad därvidlag — att riksdagen bör göra ett principuttalande till förmån för en lösning av pensionsåldersfrågan liksom — det vill jag än en gång understryka — andra viktiga frågor som är av stor betydelse för pensionärerna. Den viktiga frågan om sänkning av den allmänna pensionsåldern till 65 år behandlas nu av pensionsålderskommittén, som före årets slut räknar med att avsluta sitt arbete. När utredningens betänkande föreligger kommer vi att verka för att förslag framlägges om ett genomförande av dessa reformer så snart förutsättningar att lösa finansieringsfrågan föreligger. Detta må också vara ett svar till herr Mundebo när han säger att vi har ingenting sagt om när reformen skall genomföras. För resten är det väl inte sagt så mycket klarare och tydligare i reservationen heller.

Till herr Mundebo vill jag i detta sammanhang säga att jag är ganska förvånad över hans ställningstagande. Jag förstår honom mycket väl när han tycker att vi borde ha kunnat undvika den här debatten, han skulle ha kunnat rösta med utskottsmajoriteten om vi hade uttryckt oss litet klarare. Jag tycker dock att vi inte gärna har kunnat uttrycka oss klarare än vi gjort. Herr Mundebo säger att skiljelinjerna nu är tydligare än förr. Jag vet inte om jag kan hålla med om det. Det är nog litet oklart med de här skiljelinjerna. När vi diskuterade den här frågan 1971 — jag minns det mycket väl — höll herr Mundebo ett par i mitt tycke utomordentliga anföranden. Han kopplade samman den politiska reformviljan och de ekonomiska aspekterna. Det gällde, sade herr Mundebo bl. a., att överväga de ekonomiska följderna både för pensionssystemet och för samhällsekonomin i övrigt samt att anvisa de resurser som behövs för ett beslut. Han återkom vid ett par olika tillfällen och underströk att samtidigt som man presenterar en reform skall man tala om hur den skall finansieras — var pengarna skall tas. Den debatten förde han inte med mig eller någon annan socialdemokrat i utskottet utan med herr Carlsson i Vikmanshyttan, som han nu är så överens med. Jag är något litet förundrad över herr Mundebo och hans partivänners ändrade uppfattning; han fick nämligen många fler instämmanden i sitt anförande 1971 än vad han fick i dag. Alla hans inlägg — han höll flera stycken — gick ut på att man borde avvakta utredningens förslag, innan något beslut fattades. Det är alldeles riktigt att herr Mundebo även vid den debatten uttalade att han hoppades att det kunde fattas ett beslut i frågan under innevarande mandatperiod. Förutsättningen var emellertid även för herr Mundebo att man hade ekonomiska resurser att göra det.

Herr talman! Herr Carlsson i Vikmanshyttan fortsätter givetvis att tala om de tunga jobben och de otrevliga arbetsplatserna och om de stora orättvisor som finns. Vi skall väl inte upprepa den debatt som vi förde i den här frågan förra året; det är väl inte nödvändigt. Jag har ändå en känsla av att herr Carlsson på något sätt överdriver eller i varje fall antyder saker och ting som inte riktigt stämmer med verkligheten. Visst finns det fortfarande kvar orättvisor, den saken är alldeles klar —

Nr 33

Torsdagen den
1 mars 1973

Sänkning av pensionsåldern m. m.

kvardröjande orättvisor i samhället som vi är beredda att avskaffa. Herr Carlsson har talat om hur orättvist det är att de som sliter hårdast och har de sämsta jobben också har den högsta pensionsåldern. Den orättvisan är vi ju överens om att vi skall avskaffa, när vi har de ekonomiska resurserna att göra det. Jag tycker också att herr Carlsson i viss mån undervärderar betydelsen av den stora förtidspensionsreformen.

Det är ingen hemlighet att det finns människor i samhället som har svåra och hårda jobb, där de förslits hastigt. Det finns andra grupper som har svårt att få jobb därför att de bor i glesbygder. Det var för att ge dem en mänskligare tillvaro som vi genomförde förtidspensionsreformen. Genom den reformen kan de människor som bäst behöver det få en hygglig pension. Man kan få pension tidigare än vid 65 år. 63 år är riktpunkten, och man kan sätta gränsen ännu lägre, om det finns skäl för det. Visar den reformen att socialdemokraterna är ointresserade av att sänka pensionsåldern? Nej, men jag tror att vi har varit litet mer realistiska än centerpartiet. Vi har ansett att samtidigt som man genomför en sänkning skall man också ge hyggliga pensioner. Denna pensionsreform är till namnet en förtidspension, men till gagnet innebär den en verklig sänkning av pensionsåldern för dem som behöver det bäst.

Herr Carlsson i Vikmanshyttan försökte ytterligare förstärka den känsla han ville ge kammaren av att socialdemokraterna hade visat ointresse för detta problem genom att referera en fråga som han ställde till socialministern 1965. Den frågan gällde emellertid tilläggsdirektiv till den dåvarande pensionsförsäkringskommittén. Att svaret vid det tillfället var negativt berodde helt enkelt på att den stora uppgift som anförtrots den dåvarande kommittén var att utarbeta förslag till nya standardhöjningar till dagens folkpensionärer. Anser herr Carlsson och centerpartiet att det var fel? Det måste ha varit riktigt att då prioritera denna för dagens pensionärer ytterst betydelsefulla fråga.

Herr talman! Jag har kanske redan överskridit tiden, men låt mig bara tillägga att jag har i och för sig ingen anledning att polemisera emot vad som sagts om den rörliga pensionsåldern. Jag är själv av den uppfattningen att om utredningen kan komma fram till acceptabla förslag, som gör det möjligt för människorna att sluta jobbet tidigare eller stå kvar längre, är det enbart något positivt. Många som arbetar i stressande och dålig miljö kanske tycker att arbetet är en enda lång och slitsam process, som de vill komma ifrån så fort som möjligt, medan andra tycker att arbetet i och för sig har ett egenvärde och därför gärna vill fortsätta att arbeta även efter pensionsåldern. Därför ser också vi positivt på möjligheterna till rörlig pensionsålder.

Herr talman! Jag skall sluta detta mitt första inlägg med att yrka bifall till utskottets förslag på samtliga punkter.

Herr CARLSSON i Vikmanshyttan (c) kort genmäle:

Herr talman! Att på tre minuter klara ut alla frågeställningar och alla de påståenden som herr Fredriksson, utskottets ärade ordförande, här gjort ställer sig ganska svårt, och jag skall eventuellt återkomma. Ett par saker skall jag dock ta upp nu.

Herr Fredriksson säger att för socialdemokratin är det en central

uppgift att ge svenska folket en trygg ålderdom. Låt mig omedelbart säga att det också är en central uppgift för centerpartiet. För oss — med vår förankring och med den erfarenhet vi har av hur det svenska samhället ser ut för vanligt folk i dagens trots allt klassindelade samhälle — är det självklart att pensionsfrågan, ålderdomstryggheten, intar en central plats. När vi diskuterat frågan om pensionsåldern har jag sagt upprepade gånger att det är angeläget att se till att vi löser pensionsfrågan på ett sådant sätt att människorna kan gå ut ur arbetslivet och bli pensionärer med hälsa och krafter i behåll, så att deras sista dagar efter ett långt livs arbete i produktionen kan få mening och innehåll.

Jag kan bara peka på våra insatser under senare tid för en tryggad ålderdom. Under 1960-talet kämpade vi för standardhöjningar åt pensionärerna och framhöll hur pensionsfrågan borde lösas efter 1968, där vi ju också fått vissa lösningar.

Sedan diskuterar herr Fredriksson ATP och vad den reformen innebar. Låt mig bara säga på den punkten att centerns förslag innebar en grundtrygghet i botten genom en ordentlig folkpension för varje människa. Genom en grundtrygghet och påbyggnad på denna skulle man slippa en hel del av de klasskillnader som vi hade och fortfarande har. Valresultatet 1958 innebar också en framgång för centerpartiet på grundval inte minst av vår syn på hur frågan om grundtryggheten för människorna borde lösas.

Herr Fredriksson säger vidare att det finns ingen anledning för någon att hänga på sig en lagerkrans när det gäller pensionsfrågan. Det skall jag be att få instämma i. Minst av alla har socialdemokraterna anledning att hänga på sig någon lagerkrans med tanke på hur de år efter år förhållat frågan om sänkning av pensionsåldern. Denna förhållning, herr Fredriksson, vittnar väl om att socialdemokratin inte varit alltför intresserad. Jag skall be att få återkomma på den punkten.

Herr RINGABY (m) kort genmäle:

Herr talman! Jag har väl inte så stor anledning att bemöta herr Fredriksson — jag tycker att han är en trevlig och sympatisk motståndare. Det var bara mot ett uttryck — när herr Fredriksson sade att ingen borgerlig politiker kan hänga på sig någon lagerkrans när det gäller pensionsfrågan — som jag reagerade litet grand. Det var dock en liberal politiker som redan på 1800-talet först motionerade i pensionsfrågan, nämligen Adolf Hedin. En konservativ socialminister under den konservative statsministern Arvid Lindman utredde pensionsfrågan och lade fram hela förslaget. Det var konservativa och liberaler som två år senare genomförde folkpensionen, och det var konservativa riksdagsmän som på 1930-talet lyckades genomdriva att folkpensionen icke blev behovsprövad, vilket fortfarande gäller.

År 1960 fick vi ATP-systemet, när socialdemokraterna ställde 800 000 folkpensionärer utanför detta system och värderade deras livslånga arbetsinsats lika med noll när det gällde ATP, herr Fredriksson. Det var den konservative partiledaren Gunnar Heckscher som ända från 1964 fick slåss för att dessa skulle komma med i ATP-systemet, och det lyckades också 1969 tack vare konservativas — eller numera moderatas — insatser.

Vi har även fortsatt att kämpa för att förbättra läget för folkpensionärerna fortare än socialdemokraterna vill göra. Vi vill ha folkpensionen skattefri, men det har vi också fått kämpa förgäves för.

Så lagerkrisen, herr Fredriksson, hänger mycket prydligt på borgerliga politiker, inte minst moderater.

Herr MUNDEBO (fp) kort genmäle:

Herr talman! Det är bara ett par formuleringar i herr Fredrikssons anförande som jag vill beröra. Herr Fredriksson sade att "det behöver inte vara så förfärligt bråttom", vi behöver väl inte ta några beslut nu.

Vi kan ha olika meningar om vad som är bråttom och vad som är långsamt. Den här frågan har ju, som framgått av många inlägg, varit aktuell under nästan hela 1960-talet och alla de gångna åren av 1970-talet. I det som herr Fredriksson tyckte utmärkta anförande som jag höll för två år sedan sades klart – och likaså i utskottets betänkande den gången – att vi förutsatte att ett konkret förslag skulle framläggas innevarande mandatperiod. Det sades inte att vi hoppades på ett sådant förslag utan att vi utgick från att ett sådant förslag skulle komma. Det är nu tydligt att något sådant förslag inte kommer, och det är därför som vi har funnit det nödvändigt att riksdagen nu uttrycker en bestämd vilja. Den gången, tidigare år och likaså i år har vi inte varit med om förslag som skulle innebära omedelbara beslut om giltighet för en ny pensionslag. Men vi har många gånger markerat att vi vill ha ett förslag denna mandatperiod. Det är när vi inte får det som vi vill göra den här markeringen.

Herr Fredriksson var vidare konfunderad över att jag som ledamot av pensionsålderskommittén skulle behöva ett riksdagsbeslut för att arbeta inom kommittén. Nej, det behöver jag inte för min del – min uppfattning är alldeles klar. Men efter så här många års debatt och med så stor oklarhet som socialdemokratin nu visar om tidpunkten för en pensionsreform har jag nu funnit det nödvändigt att medverka till ett principbeslut. Det behövs inte för min del, det behövs inte för kommitténs del, men det behövs för att ge människorna ett konkret besked om att riksdagen vill ha en pensionsreform snart.

Herr OLSSON i Stockholm (vpk) kort genmäle:

Herr talman! Jag noterar att herr Fredriksson på socialdemokraternas vägnar förklarar att partiet vill principiellt uttala sig bl. a. för en sänkning av pensionsåldern. Men samtidigt måste jag konstatera att här finns samma uppräknig av flera andra reformer som i direktiven till pensionsålderskommittén, och frågan om kostnaderna och resurserna ställs också i detta sammanhang.

Jag bara undrar om det inte kan ligga en undanglidning i det här svaret angående prioriteringen för sänkning av pensionsåldern. Vill man prioritera detta? Det skulle kunna sägas ännu klarare.

Beträffande nu utgående pensioner har ju vänsterpartiet kommunisterna en motion som kommer att behandlas ganska snart om förbättrade pensionstillskott, och då finns det möjlighet att ta ställning till den saken.

I samband med att herr Fredriksson avfärdar vår motion – det görs

ungefär på samma sätt som tidigare – säger han att det inte är möjligt att sänka pensionsåldern från den 1 januari 1974 på grund av tekniska lagbestämmelser. På den punkten kan jag väl återropa vad herr Fredriksson sade i en tidigare kammardebatt, då han hävdade att det inte kan vara något omfattande arbete utan att dessa bestämmelser bör kunna spikas på ett halvår eller så. Jag vill med detta bara ha sagt, att just det skälet att man skall ändra lagbestämmelser och att man räknar upp kostnaderna är i sig inte avgörande för att det skall yrkas avslag, utan det gäller i stället de andra skälen som herr Fredriksson framfört och som jag tycker att jag har gendrivit i mitt första inlägg.

Herr FREDRIKSSON (s) kort genmäle:

Herr talman! Jag vill på en gång säga till herr Olsson i Stockholm att det ligger ingen undanglidning i det svar som jag lämnade. Det är en fast och klar formulering och det är en uppfattning som vi har inom partiet i den här frågan.

Sedan må herr Carlsson i Vikmanshyttan säga vad han vill, men man kommer aldrig ifrån att bondeförbundets och centerpartiets linje har varit att först genomföra sänkning av pensionsåldern – därvid har man lagt den största vikten. Man har stirrat på 65-årsgränsen precis som hönan på kritstrecket, medan arbetarrörelsen å sin sida har sagt, att visst skall vi sänka pensionsåldern, men först skall vi se till att vi åtminstone har pensioner som täcker livets nödtorft; för det första en person frågar sig när han skall gå i pension är givetvis: Vad får jag att leva på? Det är där skillnaden ligger.

Jag kan ju förstå, herr Carlsson, att om man är egen företagare och har jordbruk eller en rörelse att falla tillbaka på, så kan man ta en lägre pensionsålder och fortsätta med sin rörelse – det är då inte särskilt nödvändigt eller viktigt att pensionen är så hög. Men detta har ju inte löntagarna – de har i regel inte sparmedel som de kan falla tillbaka på, och det är därför man måste koppla de här två frågorna.

Vidare resonerar herr Carlsson som om han nästan var beredd att riva upp ATP-reformen, och han säger att centerns linje var den bästa. Ja, hade vi gått på den linjen, så hade vi kanske sluppit ifrån många debatter, men inte hade vi haft några hyggliga, rättvisa och rejäla pensioner.

Sedan gick herr Ringaby åter tillbaka till historien och talade om vad som hade hänt för länge sedan. Han sade att det var en högerregering som genomförde den första pensionsreformen. Det är alldeles riktigt. Men jag vet inte om det var därpå det berodde att kvinnorna inte blev värda lika mycket som männen; de fick som bekant mycket lägre pensioner. På den tiden var pensionsbeloppen inte alls stora, och inte heller fanns det några socialdemokrater i riksdagen då.

Herr Mundebo frågade varför jag sagt att vi inte behövde ha så bråttom. Eftersom herr Mundebo själv sitter i utredningen vet han att utredningens målsättning är att lägga fram förslag om pension vid 65 år, och herr Mundebo vet att utredningen är beredd att presentera det förslaget under innevarande år. I varje fall har utredningen lovat att göra det. Jag hoppas att man håller ord. Vidare vet herr Mundebo att samtidigt som utredningen föreslår en pensionsreform skall man också

Torsdagen den
1 mars 1973

Sänkning av pensionsåldern m. m.

anvisa på vilket sätt reformen skall finansieras. Då saknas det väl anledning att inte avvakta utredningens förslag. Det var det jag menade, när jag sade att mera bråttom behöver vi inte ha. Jag hoppas att herr Mundebo står fast vid sin uppfattning från 1971, att samtidigt som utredningen lägger fram sitt förslag skall man tala om vad reformen kostar och hur den skall finansieras.

Herr CARLSSON i Vikmanshyttan (c) kort genmäle:

Herr talman! Herr Fredriksson påminner om de gamla dalmålarna som brukade säga: Jag målar som det roar mig att måla. Herr Fredriksson målar minsann med både breda och djärva penseldrag, men tyvärr måste man konstatera att det inte blir något sammanhang i det hela eller någon realitet bakom verket. Rosorna blir inte särskilt verklighetsbetonade.

När jag har diskuterat frågan om sänkt pensionsålder, herr Fredriksson, så har jag gjort det mot bakgrund av den erfarenhet jag fått från mina möten med vardagsfolket, inte minst industriarbetarna, i min egen bygd. Jag har också mött samma tankegångar i en del pressreferat. Tidigare i dag har jag citerat ur tidningen Gruvarbetaren, där man undrade varför inte pensionsfrågan blir löst. Nu kan jag också hänvisa till ett referat från Grängesberg, hämtat ur tidningen Dala-Demokraten, enligt vilket herr Fredriksson var med på en facklig sammankomst och där det i tidningen t. o. m. står: "Som ett extra dragplåster vid mötet fungerade riksdagsman Torsten Fredriksson - - - ." Längre ned i samma spalt säger man: "Hemmafruarna bör också ha någon form av ersättning för det hårda arbete de utför i hemmen. Som det nu är är de verkligen diskriminerade. Olikheterna beträffande pensionsåldern togs också upp."

Jag har mött de här grupperna och känner deras värld, herr Fredriksson. Det är deras talan jag för, och det är deras uppfattning som jag gör mig till tolk för här i kammaren.

Om herr Fredriksson hade lyssnat på vad jag sade tidigare här i dag, så skulle han ha uppmärksammat att jag redovisade situationen för de människor som gått ut i arbetslivet med dålig skolutbildning och som har fullgjort en lång arbetsinsats och fått vänta längst på sin pension. Det är de människorna som jag menar att vi måste ta hänsyn till.

Vi har tidigare här talat om en lagerkrans för goda insatser på pensionsområdet, men vad innebär egentligen den socialdemokratiska politiken i det fallet? Jo, den innebär att man har skjutit pensionsreformen framför sig. Och trots herr Fredrikssons klarlägganden om vad utskottet avsett kommer socialdemokraterna att skjuta den frågan framför sig ytterligare ett antal år. Åldersklass efter åldersklass av människor som har haft den arbetssituation jag tidigare talat om får vänta till 67 år på sin pension, detta som en följd av herr Fredrikssons och övriga socialdemokraters förhållningspolitik. Det är den bakomliggande realiteten när vi här diskuterar frågan om sänkt pensionsålder!

Herr MUNDEBO (fp) kort genmäle:

Herr talman! Bara en kort kommentar till herr Fredrikssons senaste inlägg.

Jag vet utredningens målsättning, jag känner till utredningens arbetsläge. Men jag vet inte socialdemokraternas målsättning i denna fråga. Man refererar i utskottets betänkande att man har inhämtat att kommittén arbetar med sikte på att den allmänna pensionsåldern bör vara 65 år, men man klargör inte vilken uppfattning man själv har om detta. Man säger att ett uttalande i pensionsfrågan också bör omfatta en sänkning av pensionsåldern, men man gör inte något sådant uttalande. Man säger ingenting om tidpunkten för genomförande av en pensionsreform. Man anger tre pensionsfrågor som angelägna att lösa. Sänkning av pensionsåldern är en av dem, men det är den sista av de tre reformer som man nämner. Det är mot bakgrund av denna oklarhet som jag funnit ett riksdagsbeslut i principfrågan nödvändigt nu.

Herr FREDRIKSSON (s) kort genmäle:

Herr talman! Snälla herr Carlsson i Vikmanshyttan! Tror herr Carlsson verkligen att det bara är han som har mött de här grupperna? Jag möter dem dagligdags, utom när jag är i riksdagen och umgås med herr Carlsson. Jag vet deras inställning till de här frågorna. Jag vet att samtidigt som de vill ha en lägre pensionsålder vill de ha en hygglig pension. Därför kommer man aldrig ifrån finansieringsfrågan, hur mycket klyschor man än slänger omkring sig – den saken är fullständigt klar. Jag tror jag känner de här gruppernas inställning. Jag vet att många vill ha en låg pensionsålder; för dem som behöver detta bäst har vi löst det genom förtidspensionsreformen. Andra vill gärna fortsätta att arbeta – det vet jag också. De vill inte ta den standardsänkning som en folkpensionering onekligen innebär, även om ni nu börjar få rätt hyggliga pensioner. Men vi skall komma ihåg att ATP-reformen ännu inte är helt uppbyggd. Det är den inte förrän 1980.

Vi tillämpar ingen förhållningstaktik, herr Mundebo. Det skulle i så fall vara inom kommittén, men det tror jag inte alls; jag känner de människor som arbetar i kommittén, och jag tror de jobbar så mycket de bara kan för att få fram ett förslag så snabbt som möjligt.

Så till herr Mundebo.

I det uttalande som jag här har föredragit om hur vi ser på frågan är inte sänkningen av pensionsåldern den sista punkten, även om den står sist i skrivningen; de uppräknade reformerna är likvärdiga.

Herr förste vice talmannen anmälde att herr Carlsson i Vikmanshyttan anhållit att till protokollet få antecknat att han inte ägde rätt till ytterligare replik.

Herr HAGBERG (vpk):

Herr talman! Dagens debatt om sänkt pensionsålder visar hur enormt långsamt den här frågan har avancerat. Trögheten när det gäller att sänka pensionsåldern lyser igenom hos dem som har agerat här. Det är en skam för den svenska arbetarrörelsen att det år 1973 diskuteras om en sänkning av den allmänna pensionsåldern till 65 år. Detta stadium borde för länge sedan vara passerat.

Men som en följd av att debatten står och stampar kring en sänkning

av den allmänna pensionsåldern till 65 år hämmas kraven på en lägre pensionsålder för grupper med tungt och hälsofarligt arbete. För dessa grupper finns det synnerligen starka skäl som talar för att pensionsåldern sänks till 60 år. Det är viktigt att slå fast att vår arbetsmarknad består av både hårda och mindre hårda arbeten. Målsättningen bör vara att hindra förtida förslitning av de grupper som har särskilt tungt och hälsofarligt arbete. Vidare måste vi konstatera att många arbetare som har eller har haft tungt och hälsofarligt arbete är utslitna långt före den tid som gäller som pensionsålder i dag, även om gränsen skulle sänkas till 65 år. Det innebär att många upplever sitt arbete på äldre dagar som en stor plåga. Upplevelsen av att arbetet är en plåga förstärks även av de ackordskrav som ställs och genom prestationsnormer, som dessutom kan medföra att förtjänsten sjunker mycket.

Den tekniska utvecklingen har förändrat arbetsplatserna men inte till det bättre. Det sägs att de tunga, manuella arbetena är borta och att arbetsuppgifterna har blivit lättare. Det är visserligen sant, men det är en sanning med mycket stor modifikation. I och med att arbetsuppgifterna har övergått till att bli mindre manuella än tidigare har i gengäld nya arbetsprocesser blivit så utformade att jäktet och stressen har ökat. Nya hälsorisker har dykt upp, och nya yrkessjukdomar och skador har uppstått. Det kapitalistiska produktions sättet har visat att lönsamhet och effektivitet fått gå före människors välbefinnande.

Det är alltså ställt utom allt tvivel att vissa typer av arbetsplatser och arbetsuppgifter kräver mera av arbetarna både fysiskt och psykiskt än vad andra gör. Det är mot bakgrunden av dessa förhållanden på våra arbetsplatser som kravet på en pensionering vid 60 år vid tunga och hälsofarliga arbeten röner allt större anslutning.

Den grupp av arbetare som ställt detta krav allra hårdast är gruvarbetarna. Men det finns andra jämförbara grupper, t. ex. byggnadsarbetarna, järnverksarbetarna, skogsarbetarna och stuveriarbetarna. I snart 50 år har krav framförts om möjlighet att ta pension vid 60 års ålder. Kravet har också framförts vid många gruvkongresser. Vid strejken i Malmfälten 1969–1970 var det ett av de allra mest framträdande kraven. En tidigare pensionering är ett av de angelägnaste kraven som denna arbetargrupp har.

På grund av den klart dåliga miljön har också gruvarbetarnas krav nått visst gehör. Sålunda beslutade riksdagen 1968 att utreda frågan om en sänkt pensionsålder för gruvarbetare. Men riksdagens behandling av denna fråga fick till följd att ett viktigt arbetarkrav viftades bort.

Pensionsförsäkringskommittén behandlade sitt utredningsuppdrag upprörande nonchalant. Trots att kommittén var förstärkt med arbetsmarknadens parter inskränkte man sig till att i slutkommunikén 1971 anmäla att ett avtal hade träffats mellan Svenska arbetsgivareföreningens allmänna grupp, Grängesbergskoncernens gruvförbund och Mellansvenska gruvförbundet, å ena, samt Gruvindustriarbetareförbundet, å andra sidan. Avtalet var en pensionsplan enligt vilken gruvarbetare under jord kunde få pension vid 63 års ålder med 50,6 procent av den pensionsgrundande lönen. Kommittén hade tydligen inte ambitionen att verkligen lösa frågan om gruvarbetarnas pensionsålder på ett tillfredsställande sätt. I annat fall

hade man företagit en utredning om vilken pensionsålder som var den lämpligaste. Att riksdagens majoritet har godkänt förfarings sättet gör inte saken bättre.

Utskottet har i sitt betänkande hakat upp sin avslagsargumentering mot vårt krav att gruvarbetarna skall få pension vid 60 år på det avtal som träffats mellan parterna. Att utskottsmajoriteten avslår förslaget om pension vid 60 år för gruvarbetare med hänvisning till avtalsupp görelsen innebär att utskottet klart sviker gruvarbetarna. Dessa anser nämligen i gemen att avtalsupp görelsen bara är en temporär företeelse i avvaktan på en lagfäst pensionsålder av 60 år.

Att det är befogat att låta gruvarbetarna få pension vid 60 år visar följande beskrivning av gruvmiljön.

Det är alltid svårt att jämföra olika arbetargrupper med varandra och säga att den ena eller den andra har det värre. Ökad mekanisering, rationalisering och bättre arbetarskydd har utjämnat det hela. Men i fråga om gruvarbetet har andra faktorer tillkommit, som fortfarande torde berättiga gruvarbetarna till speciella förmåner. Upptäckten av radongas i gruvorna har allvarligt oroat såväl de anställda som deras fackliga organisationer och gruvföretagen. Medicinska utredningar har påvisat att gruvarbetarna på grund av radonexpansion drabbas av lungcancer i större omfattning än andra arbetare. Det är inte bara radongasen som utgör en hälsorisk för gruvarbetare. Därtill kommer damm, dieselgaser och spränggaser samt en på många arbetsställen ständigt förekommande fuktighet och dimbildning. Lungcancer, kärlkramp, silikos, reumatiska åkommor och andra yrkessjukdomar talar sitt tydliga språk om de faror som alltjämt hotar arbetarna i våra gruvor.

Denna beskrivning av gruvmiljön har gjorts i en motion till årets riksdag, undertecknad av bl. a. socialförsäkringsutskottets ordförande. Han delar uppfattningen i motionen, som beskriver miljön i gruvorna, men sedan när det gäller att komma till beslut om bättre pensionsbetingelser än nu, vill han inte vara med. Det kan man inte betrakta på annat sätt än såsom ett svek.

I debatten har även förts fram tanken på en rörlig pensionsålder, som skulle vara baserad på individen. En sådan lösning för arbetare i tunga och hälsofarliga arbeten är ingen bra lösning, för det innebär i regel inte att man hindrar för tidig förslitning. Bara de som redan är skadade eller utslitna av någon anledning tar pension.

Herr Fredriksson sade i sitt inlägg nyss att han gillade förtidspension. Den kan vara bra för människor som är utslitna, men som den i dag är utformad, är det förnedrande att en arbetare måste komma och be om pension när han är utsliten. Utformningen är en förnedring för arbetarna. Kravet på lagstiftning om en pension vid 60 år är vida överlägset. Man bör ha rätt till sådan pension och samtidigt att behålla sin förtjänst utan att den blir katastrofalt låg.

Utan tvivel är det inte bara gruvarbetare som har särskilt tungt och hälsofarligt arbete och borde vara berättigade till pension vid 60 år. Det finns många andra. Till de aktuella grupperna hör byggnadsarbetarna. Många arbetsuppgifter inom byggbranschen skulle här komma i fråga. Jag kan nämna gjutarna och armerarna. Det är verkligen hårda arbeten.

Torsdagen den
1 mars 1973

*Sänkning av pen-
sionsåldern m. m.*

Yrkessjukdomar och skador är här påtagliga.

Även inom järnbruksindustrin med sin tunga produktion finns arbetsuppgifter som borde räknas till de hälsofarliga. Det gäller t. ex. alla som arbetar i skift och i tunga metallurgiska processer. Inom skogsbruket förekommer yrkesskador och sjukdomar i mycket hög grad. Arbetet i skogen är mycket hårt, och kravet på pension vid 60 år är synnerligen berättigat. Vi bör kanske också se på stuverifacket med det tunga och farliga arbete som där bedrivs. Ytterligare en rad kategorier arbetare borde vara berättigade till en tidigare pensionering, alltså vid 60 år.

I många länder pensioneras inte bara gruvarbetare tidigare, utan även vissa andra kategorier. Med dessa länder som förebild skulle det vara möjligt att genomföra en lägre pensionsålder för dem som har ett tungt och hälsofarligt arbete.

Utskottet säger i sitt betänkande att det skulle vara svårt att få – man uttrycker det visserligen inte direkt, men man antyder det – ett rättvist system, eftersom påfrestningarna inte är lika stora generellt över hela yrkesgrupper. Utskottet anför att förtidspensionering kan vara en lösning, men då kommer man in på vad målsättningen skall vara. Skall vi förebygga en för tidig utslitning av människorna eller skall bara de som är sjuka, skadade eller utslitna få komma i åtnjutande av tidigare pensionering?

En lagstadgad pension vid 60 års ålder skulle verka förebyggande och den skulle ge många med hårt och hälsofarligt arbete möjlighet att på ålderdomen med hälsan i behåll få njuta av livet. Utskottet hänvisar till svårigheterna att åstadkomma ett rättvist system, men då accepterar ju utskottet egentligen den totala orättvisan. Om nämligen grupper med vissa arbetsuppgifter skulle få pension vid 60 år, är vi medvetna om att det visserligen kan uppstå gränsdragningsproblem, men detta måste väl från arbetarnas synpunkt vara bättre än att ingenting alls görs. Vidare har arbetsmarknadens parter i ett sådant läge stora möjligheter att på ett mycket generöst sätt tillämpa reglerna om pension vid 60 år.

Utskottets motivering för avslag följer den borgerliga, klassiska bakåtsträvande linjen: Nej till förbättringar på grund av att man inte kan uppnå millimeterrättvisa! Att oviljan och oförmågan är stora visar inte minst centerns särskilda yttrande med herr vice ordföranden i utskottet som första namn. Inte ens centern tycks kunna bestämma sig för en pensionsgräns vid 65 år nu, utan uttalar sig svävande beträffande tidpunkten. Centern säger sig vilja göra något för de grupper som har det särskilt hårt på arbetsmarknaden, men herr Carlsson i Vikmanshyttan ville i sitt första anförande styrka sitt inlägg för pensionering vid 65 år med en demonstration i min hemstad Borlänge, där man 1965 reste kravet om pensionering vid 63 år för järnbruksarbetarna. Jag vill poängtera att det var vid 63 år. Skulle man i dag demonstrera vore kravet pensionering vid 60 år, borde man väl ansluta sig till vår reservation.

Vägledande vid bedömningen av ett förbättrande av de sociala betingelser som lönearbetarna vill ha är att näringslivets krav på att produktivitet och lönsamhet skall vara vägledande bestämt avvisas. Arbetarnas hälsa och välbefinnande skall i stället vara vägledande vid valet av de åtgärder som skall vidtas.

Jag vill till slut, herr talman, poängtera att pension vid 60 år är en rättvisefråga för gruvarbetare, järnbruksarbetare, byggnadsarbetare m. fl. Utskottsmajoritetens förslag är ett svek mot detta rättvisekrav. Däremot är reservationen IV av kamrat Olsson i Stockholm, som yrkar bifall till motionen 646, ett steg i rätt riktning.

Herr talman! Jag yrkar bifall till reservationen IV.

Herr FREDRIK SSON (s) kort genmäle:

Herr talman! Den motion av herr Hagberg m. fl. om sänkt pensionsålder till 60 år för inom gruvindustrin anställda, vilken vi haft att behandla i utskottet, gick jag förbi i mitt huvudanförande med hänsyn till att herr Hagberg stod efter mig på talarlistan. Jag tänkte på min replikrätt, och jag vill nu göra kammarens ledamöter uppmärksamma på ett par saker.

I motionen och i reservationen yrkas att reformen pension vid 60 års ålder skall gälla alla inom gruvindustrin anställda. Som kammarens ledamöter lagt märke till har herr Hagberg talat endast om underjordsarbetarna, de hårda jobben, den dåliga arbetsmiljön osv., men till inom gruvindustrin anställda hör även arbetare vid anrikningsverk, verkstäder, förråd, byggarbetsplatser m. fl. Dessa arbetare är, tror jag, drygt hälften av förbundets medlemmar; alltså är det här ett ganska långtgående krav. Det innebär konkret att personer som arbetar i en verkstad eller ett förråd eller vad det kan vara för verksamhet, med anknytning till en gruva, skulle få en förmån som andra med motsvarande arbeten inte får. Att på det sättet indela de anställda i grupper, beroende på vilket företag de är anställda hos, tycker vi skulle vara felaktigt, och det är därför som vi har avstyrkt motionen.

Jag vill erinra herr Hagberg om att gruvarbetarna själva vid senaste kongressen gjorde det uttalandet att man borde inrikta sig på att sänka pensionsåldern för gruvarbetare under jord. Nu vill herr Hagberg i denna motion fånga in även ovanjordsarbetarna.

Vad herr Hagberg har sagt om gruvarbetets besvärligheter har jag ingen anledning att polemisera emot. Själv har jag väl många gånger anfört ungefär liknande synpunkter i både mina motioner och inlägg i kammaren. Man kommer ändå inte förbi att sedan denna utredning tillsatts trädde parterna i förhandlingar och man träffade en uppgörelse, som räcker t. o. m. 1974. Efter att denna uppgörelse hade träffats lade kommittén, som förstärkts med ett par ledamöter från arbetsmarknadens parter, ner sitt arbete med hänvisning till uppgörelsen. Men detta visste förhandlingsdelegationen om. Det hette då: Träffar ni en uppgörelse nu, anser vi oss inte behöva fortsätta med utredningen. Om resultatet varit så dåligt som herr Hagberg vill göra gällande, tror jag inte att förhandlingarna skulle ha fäst sina namn på papperet. Utredningens resultat har ju sedan även godkänts av gruvarbetarna själva.

Herr CARLSSON i Vikmanshyttan (c) kort genmäle:

Herr talman! Jag hade inte för avsikt att återkomma, men herr Hagberg gjorde här gällande att jag hade lämnat vilseledande uppgifter i mitt första inlägg. Får jag säga till herr Hagberg att jag har ett bestämt

minne av att man 1 maj 1965 i Borlänge demonstrerade för en sänkning av pensionsåldern till 65 år. Jag minns detta därför att det överensstämde med de motioner, som vi lämnat från vårt håll i riksdagen.

Jag har lämnat korrekta uppgifter här, herr Hagberg.

Herr HAGBERG (vpk) kort genmäle:

Herr talman! Herr Fredriksson vill ge intrycket av att om den motion, under vilken mitt namn står först, bara skulle ha gällt underjordsarbetare i Gruv, skulle den ha blivit tillstyrkt. Till fjolårets riksdag förelåg en sådan motion, men den blev också avstyrkt. Även den gången satt herr Fredriksson som ordförande i socialförsäkringsutskottet. Jag tror inte att det argumentet är riktigt.

Utvecklingen på dessa hälsofarliga arbetsplatser har dock drivits dithän, att det inte bara är fråga om underjordsarbete. Det finns tunga och hälsofarliga jobb även inom järnbruk, byggnadsindustrin och andra fack, och de som arbetar inom dessa bör kunna pensioneras tidigare. Vi anser att de, som i gruvan jobbar ovan jord, också tillhör dem som utför tungt och hälsofarligt arbete. Vi tycker inte att vi kan utesluta dem, då vi anser att också järnbruksarbetare och byggnadsarbetare utför ett tungt och hälsofarligt arbete. Det är inte svårt att förstå. Dessutom vill jag nämna att jag i mitt inlägg inte alls talade om underjordsarbete.

Till herr Carlsson i Vikmanshyttan vill jag bara säga att vi till 1965 års Metallkongress som krav hade uppsatt 63 år för pensionering. Detta krav framförde vi också i den demonstration som företogs i hemstaden. Jag var själv med.

Herr FREDRIKSSON (s) kort genmäle:

Herr talman! Nej, herr Hagberg. Dra inte den slutsatsen att motionen skulle ha tillstyrkts om den gällt bara underjordsarbetarna. Jag har i mitt inlägg — det gick väl inte förbi herr Hagberg — hänvisat till den uppgörelse som har träffats för underjordsarbetarna.

Tycker herr Hagberg att det är riktigt att riksdagen skulle stifta lag om att de som jobbar på en verkstad ansluten till en gruva och som har ett motsvarande jobb som dem, vilka arbetar på en annan verkstad, skulle ha olikartade förmåner. Det skulle, såvitt jag kan förstå, vara fullkomligt orimligt. Den vägen kan en lagstiftande församling aldrig beträda.

Jag vill för herr Hagberg påpeka en annan sak. Han har i motionen skrivit att med den förhandlingsordning som nu föreligger finns det inga möjligheter för gruvarbetarna att komma längre. Jag tycker att det vore ganska farligt, om vi skulle försöka slå fast detta. Herr Hagberg och jag har ingen möjlighet att bedöma huruvida så är fallet.

Herr Hagberg har ju själv skrivit i sin motion att uppgörelsen har förbättrats något 1972. Det bör ju vara möjligt att gå vidare på den vägen i fortsättningen, när nu Landsorganisationen kommit fram till 65 år som pensionsålder. När vi så småningom får lagstiftning om detta hoppas jag det skall vara möjligt för gruvarbetarna att få ännu lägre pensionsålder.

Sedan vill jag för ordningens skull bara för herr Hagberg göra ett påpekande. Han har nämligen skrivit i sin motion att Gruvs kongress 1967 beslöt sig för en sänkning av pensionsåldern till 55 år för

gruvarbetare under jord och 60 år för gruvarbetare ovan jord. Det är en helt felaktig uppgift. Jag har inte tagit den så hårt, jag förstår att ett olycksfall i arbete kan inträffa. Det beror väl på att herr Hagberg har läst protokollen något slarvigt. Men eftersom dessa uppgifter står i motionen, tycker jag att de bör rättas till i kammarens protokoll. Uttalandet 1967 gick ut på att man borde eftersträva en pensionsålder av 63 år för underjordsarbetarna.

Herr HAGBERG (vpk) kort genmäle:

Herr talman! Med det förhandlingssystem som vi har i dag kommer faktiskt inte gruvarbetarna längre än till 63 år, och ersättningsbeloppen för pension vid den åldern är inte bra. De har då att välja mellan att ta ingenting eller ta denna uppgörelse intill dess att riksdagen lagstiftar om en pension vid 63 år.

Gruvindustriarbetareförbundet och många avdelningar kräver 60 år som slutmål. Mitt yrkande är bara en etapp på väg dit.

Nu försöker herr Fredriksson köra in en kil mellan en som är verkstadsarbetare inom gruvarbetet och en som gör samma arbete någon annanstans. Detta visar en mycket trång syn: om vi inte kan få millimeterrättvisa vidtar vi ingen åtgärd alls. Det visar också att socialdemokratin inte har någon tanke på att i framtiden komma t. ex. till 60 år. Man vill inte börja med något; man skulle ju kunna börja med att alla inom gruvindustrin och många grupper inom järnbruk, byggnadsarbete, stuveri, skogsbruk osv. kunde få något. Den tanken har tydligen inte socialdemokraterna. Där saknas viljan att gå fram på det sättet.

Herr MATTSSON i Skee (c):

Herr talman! Huvuddebatten i frågan om sänkning av den allmänna pensionsåldern har ju förts mellan två mogna gentlemen i socialförsäkringsutskottets presidium. Det må väl vara tillåtet även för en yngling att anföra vissa synpunkter på vid vilken ålder den allmänna rätten till pension skall inträda.

Reservanterna i socialförsäkringsutskottet framhåller att man anser en sänkning av den allmänna pensionsåldern som särskilt angelägen. Man gör detta mot bakgrund av att en stor del av svenska folket har rätt till full pension vid 65 års ålder. Det är då enligt reservanternas mening orimligt att en annan del av svenska folket skall ha denna rätt först vid 67 års ålder, i all synnerhet som det är de med de lägsta inkomsterna och de tyngsta och mest ansträngande sysselsättningarna som har rätt till full pension först vid den högre åldern.

I detta konstaterande i reservationen vill jag helt instämma. Argumenteringen bygger på att det är grupper med ansträngande sysselsättningar som bör få den lägre pensionsåldern.

Jag vill i debatten som skäl för mitt ståndpunktstagande föra in ytterligare en yrkesgrupp som jag tycker speciellt skulle ha värde av en lägre pensionsålder, därför att en sådan skulle vara synnerligen väl motiverad och välkommen. Jag syftar då på fiskarkåren.

Fiskerinäringen har stor betydelse för vårt kustband, framför allt på Västkusten genom dels den sysselsättning som fisket ger, dels den

Torsdagen den
1 mars 1973

Sänkning av pensionsåldern m. m.

industri som erfordras för att ta hand om fångsterna och vidareförädla dessa.

Nu är det så att fisket under de senaste åren har drabbats av stora ekonomiska svårigheter genom ökade kostnader samtidigt som fångsterna har sjunkit. Landstinget i Göteborgs och Bohus län, som varit fiskerilänförmedlare och som fortfarande förvaltar vissa fiskerilän, konfronteras med den här utvecklingen och har sett hur antalet yrkesutövare minskat och hur båtar försäljs. Samtidigt har fiskarna själva försökt möta dessa problem med ännu hårdare arbetsinsatser. Det innebär fysiska ansträngningar som många inte kan klara vid hög ålder. Fiskarkåren betraktas som egna företagare och de får själva betala ATP-avgifter och löneskatt på sina inkomster. Man har visserligen tillgång till en egen frivillig pensionskassa, men på grund av den nämnda ekonomiska utvecklingen anser sig många inte ha råd att vara med även i denna försäkringsform.

För många arbetsuppgifter på sjön måste vi ha folk. Jag kan som exempel nämna sjöräddningen, tullen, bevakningen och försvaret. Fiskarkåren har varit en synnerligen värdefull rekryteringskälla när det gällt att få folk till dessa arbetsuppgifter. Både för detta och för livet och utvecklingen i skärgårdssamhällena är det angeläget att förhållandena för denna yrkeskår kan förbättras så att de även i fortsättningen lockar folk. Sänkningen av pensionsåldern är *en* sådan åtgärd.

I linje med den uppfattning som reservanterna i socialförsäkringsutskottet har och som jag inledningsvis hänvisade till vill jag säga att nog är det underligt att t. ex. den som haft anställning som tjänsteman med fysiskt lätt arbete på en trivsam arbetsplats och som inte behöver riskera livet i sin yrkesutövning får pension vid 65 års ålder, medan den som är fiskare – med all den osäkerhet när det gäller både inkomster och arbetsförhållanden som de utsätts för – skall erhålla pension först vid 67 års ålder.

Jag vill därför yrka bifall till reservationerna I och III av herr Carlsson i Vikmanshyttan m. fl. Och, herr talman, rimligtvis borde det inte föreligga någon som helst tvekan om utgången av den snart kommande voteringen, nämligen att reservationen bör vinna därför att den församling som går att fatta det här beslutet tillhör en grupp som inte har vare sig särskilt dålig arbetsmiljö eller särskilt dåliga pensionsförhållanden. Det borde ju stämma till eftertanke när vi skall votera.

Herr WESTBERG i Ljusdal (fp):

Herr talman! Tillåt mig att än en gång framhålla vikten av en snar lösning av denna fråga. Det är enligt min mening en klar rättvisefråga som vi här diskuterar. Det är inte tillfredsställande att den som står ute på verkstadsgolvet skall få vänta två år längre på sin pension än tjänstemannen på andra sidan verkstadsdörren. Det har jag sagt många gånger förr, men jag vill upprepa det.

Det är ett stort framsteg att SAF och LO nu kommit överens om att sänka pensionsåldern till 65 år fr. o. m. den 1 januari 1975, för alla LO-medlemmar. Den överenskommelsen visar ju också klart att man ansett det vara en angelägen reform att sänka pensionsåldern.

Men skall alla få del av den reformen krävs det lagstiftning och den

måste enligt min mening komma så snart som möjligt. Det är därför jag agerar i den här frågan. Sedan vet vi att människor är olika. Inte alla vill sluta sitt arbete vid 65 års ålder. Somliga vill sluta tidigare. Det gäller många yrkesgrupper. Vi hörde senast om fiskarkåren. Jag vill gärna instämma i vad som där sades. Andra vill fortsätta att arbeta. Därför är det utomordentligt angeläget att reformen utformas så, att den ger möjligheter till individuella variationer, att pensionsåldern alltså med andra ord kan göras rörlig. Det är ett andra krav som man måste ställa på en reform på detta område – en reform vilken, som jag sade nyss, jag hoppas skall komma mycket snart.

Jag skall inte argumentera längre denna gång. Jag ansluter mig till vad som har sagts från vårt håll tidigare i debatten och yrkar bifall till reservationerna I, III och V.

Fru HÄVIK (s):

Herr talman! Debatten i denna väsentliga fråga har förts under en följd av timmar, men jag tycker ändå att det kan vara angeläget att ytterligare understryka något av det som står i betänkandet, vilket jag som socialdemokratisk ledamot av socialförsäkringsutskottet står helt bakom. Vi talar klart om att vi vill ha ett principuttalande beträffande pensionsfrågorna över huvud taget och att vi vet att pensionsålderskommittén bedriver sitt arbete med sikte på att den allmänna pensionsåldern bör vara 65 år. Men vi drar också fram en speciell grupp i ljuset, och det är de unga invaliderna, de som redan från födseln haft sådana handikapp att de inte haft möjligheter att gå ut i arbetslivet och de som skadas i unga år och aldrig kan få ATP-poäng. Vi tycker att det är ytterst angeläget att förbättra deras situation. De får, om vi inte gör något åt det, gå ut i livet med enbart en grundpension, som de skall leva på fram till dess att de dör. Vi vill lyfta fram dem i ljuset, och dessutom vill vi att de föräldrar som har hand om dessa barn skall förstå att vi vill hjälpa och stödja dessa kategorier.

Det finns också en annan grupp i samhället, nämligen människor som redan är pensionärer. Vi finner det ytterst angeläget att kommittén tar upp även dessa grupper och att vi får med dem i bilden när vi skall lägga fram ett förslag, när vi skall studera kostnaderna, vilket de flesta här i debatten har glidit förbi. Då är det angeläget att vi får en samlad bedömning av kostnaderna och av vilka grupper som skall prioriteras.

Att man driver denna fråga så hårt just nu och att man vill ha ett principbeslut i stället för ett principuttalande är ju inte alltför svårt att förstå. Vi står ju inför en valrörelse i höst, och då är det alldeles uppenbart att man vill så klart som möjligt markera att man är allas vän i alla sammanhang.

Herr Carlsson i Vikmanshyttan har talat om att han drivit denna fråga i tio år, och jag vill inte på något sätt förneka att detta skett i ett ärligt syfte och med ett verkligt patos såväl i utskottet som i kammaren. Jag tycker dock att herr Carlssons jämförelser med förhållanden utanför Sverige, där han pekar på olika pensionsåldrar i olika länder, kan vara väl värda en liten mossa här, och jag skall något beröra hur förhållandena gestaltar sig i de olika länderna.

Herr Carlsson nämnde Västtyskland. Ja, visst har man ett bra utbyggt socialt system där, men de kvinnor som aldrig har varit i förvärvsarbete har inte rätt till en egen pension eller till hustrutillägg, om maken är en ålderspensionär. Dessa förmåner, som syftar till rättvisa även för de grupper som aldrig har varit i förvärvsarbete, drar en stor kostnad i vårt land.

Herr Carlsson nämnde Norge och sade, att pensionsåldern där är 67 år. Det är alldeles riktigt, men kanske hade bilden blivit något bättre, om herr Carlsson samtidigt hade nämnt att pensionsåldern där sänktes på förslag av arbeiderpartiet i slutet på förra året från 70 till 67 år.

Både herr Carlsson och jag är verksamma i nordiskt samarbete, och Nordiska rådet har haft sin session under förra månaden. Vi hade bl. a. uppe till behandling harmonisering av lagstiftningen i Norden. Herr Carlsson deltog i den debatten. Protokollet har kommit i dag. Herr Carlsson sade i det sammanhanget att om vi menar allvar med talet om nordisk samverkan på gräsrotsnivå, så bör vi få en samordnad lagstiftning. Låt mig då fråga herr Carlsson: Innebär detta att vi i den här frågan bör vänta till dess man i Norge är mogen att sänka pensionsåldern till 65 år? Om det finns något allvar bakom talet om en harmoniserad lagstiftning, skall vi ju vänta på den politiska viljan och på de ekonomiska resurserna att där genomföra en reform.

Herr Ringaby talade faktiskt rätt välvilligt om att vi har det bra. Valfärden är väl utvecklad, och pensionerna har ett reellt innehåll. I långa stycken hade jag en känsla av att herr Ringaby instämde med utskottsmajoriteten trots att han står antecknad på reservationen. Men sedan kom herr Ringaby in på finansieringsfrågan och sade att några skattehöjningar för att finansiera en sänkning av pensionsåldern kunde han inte tänka sig. Vi bör kunna finansiera denna reform inom ramen för tillgängliga resurser, sade han. I gårdagens finansdebatt var moderaternas tro på tillväxttaket i vårt land inte alltför stark. Slutorden i herr Ringabys anförande gick ut på att han hoppades att pensionsålderskommittén skulle göra en ekonomisk bedömning och lägga fram ett vettigt förslag. Och ytterligare sade herr Ringaby att han förlitade sig på pensionsålderskommitténs kompetens på området. Det tror jag att herr Ringaby gjorde alldeles rätt i.

Herr Mundebo talade om att utskottsmajoriteten bara önskar ett principuttalande, som till intet förpliktar, medan reservanterna vill ha ett principbeslut – som om detta gällde något oerhört revolutionerande. Men inte kan människorna leva på ett principbeslut. De kommer naturligtvis att fråga: När får vi vår pension? Jo, svarar herr Mundebo, så snart resurserna räcker till.

Herr talman! Jag tyckte att det var angeläget att jag fick peka på detta. Antingen man nu talar med dubbla tungor eller bara vill markera en särställning, så ber jag att få anföra ett citat. Den 27 maj 1957 sades någonting i riksdagen som då hade stor betydelse och som bör påminnas om i dag: "Genom pensionerna vill vi ju göra livet ljusare och lättare att leva för människorna. Ålderdomstryggheten är en mycket väsentlig sak i det sammanhanget. Vi avser väl alla, vare sig vi går på den ena eller den andra linjen, att åtgärderna skall bli till välsignelse för det svenska folket.

— — — vi har kunnat samla oss till en betydande höjning av folkpensionen och därigenom skapat garantier för en tryggad ålderdomsförsörjning för hela det svenska folket.”

Det var dr Gunnar Hedlund, som i ATP-debatten betonade vikten av höjningen av folkpensionerna. Hade han i det sammanhanget fått gehör för sin linje, hade inte den debatt kunnat föras som ni för här i dag, ty då hade inte pensionerna haft det reella innehållet att människorna kunnat pensionera sig vid 65 års ålder. Då hade de inte kunnat få den standard som ger livet mening och den hade inte blivit till den välsignelse för dem som dr Hedlund talade om. Vi kan vara eniga om att vi har en vilja att göra det bättre för människorna. Den ”politisering” som skett hade det varit bättre om vi sluppit i det här sammanhanget.

I detta anförande instämde fru Lundblad samt herrar Bergqvist och Olsson i Edane (samtliga s).

Herr CARLSSON i Vikmanshyttan (c) kort genmäle:

Herr talman! Jag begärde ordet för att till att börja med säga att jag aldrig nämnde Västtyskland när jag lämnade redovisningen av pensionsnivån i olika länder. Det kanske var ett förbiseende av mig; jag räknade upp en lång rad andra länder, men Västtyskland var inte med.

Sedan frågar fru Håvik om jag menar allvar med talet om nordisk samordning. Ja, det gör jag. Av den främmande arbetskraften i vårt land kommer den allra största delen från Finland till Sverige. I Finland har man 65 år som pensionsålder, och jag tror att det finns anledning att vi håller jämna steg med Finland på den punkten.

Sedan säger fru Håvik till slut att det är vissa som i den här debatten talar med dubbla tungor och att det hade varit bättre om vi inte hade gjort politisk affär av den här frågan. Jag har tidigare i dag redovisat min inställning och redogjort för min bakgrund och mitt ursprung i detta samhälle. Låt mig säga till fru Håvik och till alla, att jag har den bakgrunden med mig också när jag är i Sveriges riksdag. Det är också mot den bakgrunden och med utgångspunkt från mina erfarenheter, som jag under hela 1960-talet och de år som gått av 1970-talet, drivit den här frågan i utskottet och här i riksdagen. Det är en för mig allvarlig och viktig fråga därför att den berör många människor, som verkligen frågar: Varför fattas det aldrig ett positivt beslut i riksdagen? Hur länge skall man förhålla den här frågan om sänkning av pensionsåldern?

Den ambition som har drivit mig har varit att försöka ge den rätt och den rättvisa som dessa människor vill ha och måste få. Man kan göra många tolkningar på den här punkten, fru Håvik, men den sociala ambitionen som jag har i den här frågan skall inte misstolkas i den ena eller andra riktningen. Jag tror att den som har följt mitt arbete ändå är på det klara med att jag har en allvarlig ambition i den här frågan; det sade fru Håvik också, och det skall hon ha ett erkännande för.

Fru HÅVIK (s) kort genmäle:

Herr talman! Herr Carlsson i Vikmanshyttan nämnde inte Västtyskland. Jag är ändå glad att jag tog upp också det landet för att få tala

Nr 33

Torsdagen den
1 mars 1973

Sänkning av pensionsåldern m. m.

Torsdagen den
1 mars 1973

Sänkning av pensionsåldern m. m.

om för kammarens ledamöter hur man löst pensionsfrågan i det sammanhanget. Herr Carlsson nämnde däremot en hel del andra länder – även länder där pensionsåldern var 55 och 57 år. Vi har gemensamt varit på resor och sett länder där pensionsåldern ligger på den nivån, och vi har gemensamt kommit fram till att man där varit tvingad att arbeta upp till i många fall 70 års ålder och mer – för att pensionen skulle ha ett sådant innehåll att man skulle kunna leva på den när man hade samlat tillräckligt många poäng. Många gånger kan en pensionsålder som ligger mycket lågt vara uttryck för en dold arbetslöshet. Vi har ofta diskuterat den frågan gemensamt, herr Carlsson.

På den korta repliktid jag har till mitt förfogande kan jag inte närmare utveckla frågan om den politiska ambitionen. Men jag vet att det som hänt i vårt samhälle under den tid då socialdemokraterna varit i regeringsställning är alldeles tillräckliga bevis för den politiska ambitionen. Jag avser då inte endast principbeslut, utan fullt genomförda beslut – som fattats och genomförts i takt med hur resurserna har räckt till. Det är ändå så att det parti som sitter i regeringsställning också måste ta det politiska ansvaret; man kan då inte spela för galleriet.

Herr CARLSSON i Vikmanshyttan (c) kort genmäle:

Herr talman! Jag vill kort säga till fru Håvik att det i väsentliga frågor också gäller att ha den politiska viljan. Tyvärr har inte denna politiska vilja funnits hos majoritetspartiet när vi diskuterat den sänkta pensionsåldern.

Fru HÅVIK (s) kort genmäle:

Herr talman! Menar herr Carlsson i Vikmanshyttan att det utskotts-
betänkande som nu ligger på riksdagens bord ger uttryck för mindre politisk vilja än reservationen I som herr Carlsson har pläderat för, när vi tar fram andra grupper i sammanhanget – dagens folkpensionärer, de unga invaliderna – och väger deras behov mot angelägna behov för andra grupper?

Herr Carlsson går i debatten förbi vad som har hänt på arbetsmarknaden, där denna fråga blir löst för de stora LO-grupperna. Det är inte längre tal om alla de glömda människor som herr Carlsson tog upp i debatten förra året. Många har fått pensionsfrågan löst, och en successiv utbyggnad av pensionen kommer att ske för dessa grupper.

Herr PERSSON i Stockholm (s):

Herr talman! Det skulle inte förvåna mig om den publik som eventuellt följer denna debatt i radio och TV eller våra ärade besökare på läktaren finner denna debatt underlig på många sätt. Kunde jag bidra till att skapa klarhet för dem som lyssnar på oss vore jag glad. Jag tycker nämligen att det är litet nedsättande för svensk parlamentarism med en debatt på detta plan.

Vilket är nu läget? Utskottet vill uttala sig för principen om sänkning av pensionsåldern till 65 år, för förbättring av nuvarande pensioner, för radikala åtgärder till invalidernas fromma och för ökade möjligheter till rörlig pension. De borgerliga säger: "Vi vill ha ett principbeslut om att

pensionsåldern skall sänkas till 65 år." Men man vill inte ange när sänkningen skall ske. Kommunisterna går raka spåret och kräver beslut om sänkning från en viss tidpunkt. Jag har respekt för kommunisternas hållning, även om jag inte gillar deras framgångsmetoder. Deras hållning vittnar om att de är beredda att ta alla konsekvenser av det resonemang de för, vilket däremot de borgerliga inte vill göra eftersom de ingalunda talar om vid vilken tidpunkt beslutet skall verkställas.

Läget är ju följande. Det har i riksdagen påkallats utredning om sänkning av den allmänna pensionsåldern. En utredning i vilken alla partier utom kommunisterna är med arbetar sedan ungefär ett och ett halvt år tillbaka och har gjort klart att man hoppas vara färdig vid årets slut. Socialdemokraterna vill vänta på den utredningen, som enligt sina direktiv skall behandla inte bara frågan om sänkning av pensionsåldern utan även en rad andra stora frågor – nästan alla ytterligt kostsamma. Och en fråga som utredningen skall titta på är pensionsnivån, som får större betydelse ju lägre pensionsåldern sätts.

I sak är alltså alla partier överens om att den allmänna pensionsåldern skall sänkas till 65 år. Den stora majoriteten i denna riksdag vill ingalunda spika tidpunkten i dag. Hela denna väldiga majoritet, socialdemokrater och alla borgerliga partier, vill invänta utredningen och sedan behandla frågan. Då tycker jag att socialdemokraternas hållning har en helt annan kvalitet än de borgerligas. Det finns ju ingen splittring i landet kring själva principfrågan om en sänkning till 65 år. Det är en tidpunktsfråga, som ytterst blir en resursfråga och också i viss mån en fråga om avvägning gentemot andra saker.

Då blir man litet förvånad när den värderade kammarledamoten herr Mundebo går upp och talar så varmt för den borgerliga linjen. Jag vet inte att de borgerliga någon gång tidigare när de har krävt utredning har talat om att man på förhand skulle fixera datum. Den tanken har alltså kommit upp nu. Man har krävt utredning, det krav som man har ställt har villfarits av regeringen för snart två år sedan och utredningen pågår. Då skall man plötsligt sätta sig på utredning, direktiv och alltsammans och slå fast att nu skall det här ske till varje pris – utan att man talar om när det skall ske och på vilka villkor. Det måste skapa en egendomlig situation för herr Mundebo, som sitter med i utredningen och som har tagit utredningsuppdraget utifrån föreställningen att den skulle göra ett jobb i enlighet med direktivens anda och mening.

Jag uppfattar herr Mundebo som en mycket god analytiker och dessutom som en redbar människa, vilket jag säger på fullt allvar och inte för att stryka honom medhårs. Jag sätter bl. a. stort pris på hans sätt att diskutera i utskottet och i utredningen. Jag tror inte att han tänker sälja sin själ för denna grynvälling som de borgerliga kokar ihop. Nej, det här är gamle Braskens situation, förestavad av att vi har några månader kvar till valet.

Herr talman! Det är ju ingen hemlighet att ett visst partis råa spekulation i valet har tvingat andra in i samma spekulation, men svenska folket skall naturligtvis få veta inför valet vad det är fråga om. Det skall inte bli någon oklarhet på den punkten, tror jag. Det kommer inte att bli plats för buskagitation av någon betydelse i den här frågan. Min

förhoppning är att svenska folket skall le åt en linje som innebär att man strax innan utredningen är klar skall avgöra frågan principiellt, en detalj vars avgörande inte får någon praktisk betydelse för sakens gång.

Det är en principskillnad mellan kommunisternas hållning och de borgerligas, och den är ganska viktig. Kommunisterna kan gå ut och säga: "Vi vill ta tjuren vid hornen och bestämma en viss tidpunkt." Men för de borgerliga är det precis lika oklart med tidpunkten som för socialdemokraternas del.

Nu säger herr Mundebo – jag tror att jag kan citera honom ganska ordagrant fast jag inte är stenograf: "Om vi fått en klarare skrivning från socialdemokraterna, skulle jag för min del ha avstått från att reservera mig." Det skulle peka på att han inte är bunden av en partilinj, vilket i så fall gör saken än värre för herr Mundebo. Jag tror ändå att han känner sig bunden. Men kan vår skrivning vara klarare än den är? Som fru Håvik påpekade har vi inte nöjt oss med den allmänna pensionsålderns sänkning i socialdemokraternas skrivning, utan vi har också anfört andra saker som vi upplever som ungefär lika angelägna. En del av dem står i direkt relevans – t. ex. pensionsnivån – till pensionsåldersfrågan.

Herr Ringaby tyckte – fast det är kanske mera en marginell fråga i den här debatten – att svårigheten att få jobb är ett skäl för att skynda på med en sänkning av allmänna pensionsåldern. Jag har väl ingen anledning att a priori motsäga honom. Men jag delar herr Olssons i Stockholm sätt att resonera. Jag vill nämligen göra allt för att detta samhälle skall bereda arbete åt alla som vill och kan arbeta. Jag vägrar att koppla ihop frågan om pensionsåldern med frågan hur man skall lösa sysselsättningsproblemen, eftersom det vore en socialt felaktig hållning. Mer och mer blir vi på det klara med vad arbetet betyder för människorna även i högre ålder. Att vi har en situation just i dag som är litet besvärande och som gör att intresset fokuseras på de äldre när det gäller sysselsättningsproblemen är en sak. Men det får inte föranleda riksdagen, tycker jag, att tappa bort de bärande principerna i vår sociala och arbetsmarknadspolitiska linje, en linje som vi, enligt vad jag uppfattar, förut alltid varit överens om här i landet.

Jag vill berätta att så tidigt, om jag minns rätt, som 1944 hölls det en konferens i Saltsjöbaden, arrangerad av Arbetsgivareföreningen, där LO och, om jag inte tar fel, också TCO var med – jag har bara ett par punktminnen klara. Men vi tog upp frågan om vi skall ha en fast pensionsålder och om vi skulle anse att man har rätt att skicka hem folk när de har nått pensionsåldern även om de inte då vill bli pensionerade och även om de kan arbeta. Det var den gamle direktören Schwartz som var ordförande. Han och jag blev på ett tidigt stadium överens om att vi skall ha en fast pensionsåldersgräns, att vi skall ha denna absoluta rätt för människorna att lägga av om de vill. Men vi var lika överens om att det var vår skyldighet att försöka ha en arbetsmarknad som står till förfogande med arbetsuppgifter även för den pensionär som vill fortsätta arbeta. Det var länge sedan vi kunde vara överens om det. Jag uppfattar det i dag närmast som litet farligt och reaktionärt – nu syftar jag inte alls på herr Ringaby personligen – att diskutera som han gör. Jag vill slå vakt om den princip jag här har talat om, och följaktligen vill jag ha andra

Torsdagen den
1 mars 1973

Sänkning av pensionsåldern m. m.

motiv för den lägre pensionsåldern, som jag många gånger anfört i den gamla riksdagen.

Så sade herr Olsson från vpk – han var inte helt kristallklar i detta stycke – någonting om att det var undanmanövrer från Fredriksson och Persson, men han ville inte genera oss. Jag hade då inte yttrat mig, och jag förmodar att herr Olsson syftade på mitt resonemang i utskottet eller möjligen i tidigare motioner, och därför skall jag gå in litet på detta också. Han sade bl. a. att jag vid något tillfälle sagt att vi får ingen reform om vi bara väntar på att få råd. Det var i och för sig ett korrekt citat, men det var insatt i ett litet felaktigt sammanhang. Det var när vi i den gamla riksdagen 1969 behandlade en motion som jag och 24 andra socialdemokrater hade väckt om utredning om sänkning av pensionsåldern. Jag hade nog fått 124 med på den motionen om jag hade velat, men jag måste sätta stopp någonstans och det blev vid 25. Så det har faktiskt funnits ett utbrett intresse bland socialdemokratiska riksdagsmän för den här frågan också, det kan jag försäkra herr Eric Carlsson, även om han och jag kanske kamperar ihop utan att det på något sätt har blivit en union i den här frågan.

Vad sade jag då i den debatten och som herr Olsson också knyter an till? Jag krävde en utredning av frågan om sänkning av allmänna pensionsåldern. På den tiden fanns inte LO-överenskommelsen om 65 år. Då sade utskottets talesman till svar att det behövs ingen utredning; får vi pengarna så är det bara att sätta i gång. Jag sade då att vad vi måste ha är en planering av ekonomin så att vi någon gång kan verkställa förslaget. För väntar vi bara på den dagen när man kan konstatera att det är pengar över, då blir det aldrig gjort. Det tycker jag att man kan stå för än i dag, för det blir aldrig några pengar över om man inte planerar för utgifter.

Det var detta jag var angelägen att klara ut i sammanhanget. Annars tycker jag att herr Olsson i Stockholm och jag är rörande överens om det allra mesta här.

Sedan gäller det då om vi för gruvarbetarna skall ha en lägre allmän pensionsålder. Redan i motionen år 1969 rörande utredning om sänkning av den allmänna pensionsåldern anförde vi den uppfattningen att det inte är den rätta vägen att gå fram gruppvis för att lösa det problem som man vill lösa, när man kräver en sänkning av gruvarbetarnas pensionsålder. Vi menade att skall man komma åt det problem man vill komma åt måste man dels behandla individen just som individ – hälsa och allt detta – dels se till individens arbetsuppgift. Och som jag tror att herr Fredriksson sade i sitt senaste inlägg vet vi ju att "gruvarbetare" är lika oegentligt såsom term som beteckningen "sågverksarbetare" skulle vara i detta sammanhang för alla som är sysselsatta inom sågverksindustrin.

Jag är övertygad om – och nu vill jag gärna polemisera litet mot herr Hagberg – att just de problem som herr Hagberg talat om här i eftermiddag löser man bäst genom att pröva individens situation. Då gäller det bara att ha en möjlighet till förtidspensionering som är så tilltagen att den rymmer tillräckligt. Vid en generell gruppensionering kan vi aldrig få en sådan generositet att vi träffar individernas situation tillfredsställande.

Vad herr Hagberg är orolig för är att om vi inte avgör gruppvis så blir

Sänkning av pensionsåldern m. m.

det inte någonting av med en lösning. Jag skall gärna medge att det finns frågor där jag – och hela LO-rörelsen – med all rätt haft anledning att resonera så. Men det var närmast förr. Nu vet folk på ett helt annat sätt hur de skall ta till vara möjligheterna, och det är en helt annan attityd dels från riksdagen, som är den beslutande församlingen, dels från byråkraterna, som verkställer de politiska besluten. Därför har man inte anledning att se så pessimistiskt på frågan.

Jag vill alltså hävda att detta att inrikta sig på grupper är faktiskt att vara mindre radikal. Det är klart att det låter bra att gå ut och säga: Nu skall gruvarbetarna få sänkt pensionsålder. Men då måste vi göra likadant med alla andra grupper som inrymmer personer och funktioner med hårda jobb, och då är det inte längre fråga om arbetsförhållandena, om pressen på individen, utan om att mer eller mindre sänka den allmänna pensionsåldern ytterligare, och så har vi hela problematiken med differentieringen kvar i alla fall.

Herr Hagberg talar om millimeterrättvisa – han syftar då just på den individuella behandling som jag här har talat för – och säger att det är ett sätt att skjuta ifrån sig reformerna. Jag hävdar, herr Hagberg, att det är inte signifikativt för politiken vare sig här i riksdagen eller hos de administrerande myndigheterna att resonera på det sättet.

Till sist, herr talman, två små saker – jag tror att fru Håvik nämnde den första.

Man försöker framställa det så att borgerligheten, synnerligast centern, haft en enorm reformvilja och åtrå på pensioneringsområdet under det att socialdemokraterna sitter här som det största partiet och bromsar. Men den minsta eftertanke måste göra klart att om vi inte hade lagt fram förslaget om ATP och fått i gång det systemet 1960, så hade vi inte haft en rimlig chans att resonera pensioner på den nivå där vi diskuterar frågan i dag. Vi hade haft jätteproblem.

LO kunde häromsistens få till stånd ett avtal om pension vid 65 års ålder – ett avtal med fina saker men tyvärr också med sämre saker än på tjänstemannasidan. När vi fick det avtalet var det inte bara och inte i huvudsak – jag darrar inte på manschetten när jag gör det påståendet – tack vare LO-rörelsens styrka. Den har varit stark i många år, men det har ändå varit omöjligt för oss att resonera med Arbetsgivareföreningen och arbetsgivarvärlden på samma sätt som tjänstemännen kunnat göra. De har alltid haft det såpat och smort i portgången, och de har haft lätt att bli förstådda. Vi däremot har kämpat förgäves med nära nog allting, och vi har fått vända oss till riksdagen. När det nu lossnade på Arbetsgivareföreningen härledde jag det ur två fenomen. Det ena var att det hade skett en sådan radikaliserings i den allmänna opinionen, en sådan attitydförändring till mycket i arbetsgivarvärldens politik, att man måste börja se om sitt hus. Man fick, som jag brukar säga, börja att bli salongsfärdig i Socialsverige.

Det var det ena. Det andra och avgörande var inte att det finns en betydande borgerlig minoritet i riksdagen utan att vi gav besked och sade, att om ni inte tar detta på allvar, så blir det en lagstiftning. Det hade vi nämligen under hand kommit överens med regeringen om. Jag kan försäkra denna kammare och detta härliga svenska folk, att vi hade haft

en lagstiftning i dag, om arbetsgivarna inte hade sagt ja. Detta har flera tidigare talare varit inne på. Jag lyssnade t. ex. mycket gärna på herr Carlsson i Vikmanshyttan – hör nu på vad jag säger, vännen Carlsson – som gav uttryck åt precis samma anda som har legat bakom LO:s attityd som nu har fått en lösning på avtalsplanet. Men den omständigheten att problemet för löntagarna nu är löst på visst sätt på avtalsplanet innebär inte att frågan om pensionsåldern i lagstiftningen är avvecklad. Den kvarstår. Det är bara det att vi måste få göra det nödvändiga utredningsarbetet.

När jag inledningsvis sade några hårda ord om en viss försumpning i politiken, så gjorde jag det därför att det skulle vara mera hedrande för denna riksdag att göra klart för svenska folket att alla partier är överens om att nu ta i på skarpen med dessa problem så fort som möjligt. Det vore hedervärt. Men att i den kommande valrörelsen framställa socialdemokraterna som negativister i denna stora reformpolitik är ju orimligt. Det tror jag också att vi alla är överens om, även om vi smågrälar om litet av varje.

Herr MUNDEBO (fp):

Herr talman! Liksom många andra pensionsdebatter under tidigare år startade också denna med en debatt i sakfrågan, men nu slutar den som en rent partipolitisk debatt. Yngve Persson sade exempelvis att det finns helt andra kvaliteter i socialdemokraternas ståndpunkter än i de övriga partiernas. Och Doris Håvik använde samma ord som hon använt så många gånger tidigare, då hon graderat andra partiers reformvilja, nämligen att det är ett spel för galleriet. Det är alltid så att Yngve Persson och Doris Håvik framför allvarligt menade förslag utan några som helst biavsikter och utan tanke på förslagets politiska effekt, medan de andra partierna alltid anlägger politiska aspekter på och har politiska bitankar med sina förslag. Jag vill emellertid bestämt säga att bakom de ståndpunkter som vi från mitt parti har tagit finns det en politisk vilja att nu fatta beslut i en central social fråga. Den viljan till ett pensionsbeslut har funnits många tidigare år. Den har funnits valår och icke valår, och den kommer att finnas till dess reformen är beslutad. Yngve Persson frågar: Kan vår ståndpunkt vara klarare än den är – utskottsmajoriteten har ju tagit upp en del frågor som de borgerliga inte tagit upp, t. ex. frågan om de unga invaliderna. Jag ber att få hänvisa till reservationen I till utskottets betänkande – där finns det reformprogram angivet som vi menar måste fullföljas för kommande år, och i det ingår alla de delar som varit aktuella i denna debatt. Men i den centrala frågan, den som debatten skall handla om, nämligen en sänkning av pensionsåldern, säger utskottsmajoriteten inte ett ord. Om tystnad är klarläggande, då är socialförsäkringsutskottsmajoritetens betänkande helt klart.

Jag vill gärna tillägga att herr Fredriksson i ett par inlägg gjort klarlägganden som jag med tillfredsställelse noterat och som jag satt stort värde på.

Yngve Persson tycker att jag är i en egendomlig situation i pensionsålderskommittén därför att jag vill ha det här beslutet nu i riksdagen. Jag hoppas att Yngve Persson ändå skall kunna behålla den

värdering av mig som en god analytiker och en redbar människa som han haft hittills. Låt mig säga att det inte är för kommitténs skull som jag finner ett klarläggande i pensionsfrågan angeläget. Det behövs ett besked av riksdagen för att klarlägga för de människor som berörs av en pensionsåldersreform att samtliga partier i denna riksdag med kraft vill verka för att så snart som möjligt genomföra en sådan reform. Jag kan försäkra att jag inte misstror socialdemokraternas reformvilja på denna punkt -- det har jag också understrukit i mina inlägg -- men jag är besviken över att man inte vill klart säga ut att man vill ge den reformen hög prioritet. Jag är inte särskilt glad över ett principbeslut i dag. Jag hade varit glad om riksdagen i år, 1973, hade kunnat fatta ett konkret beslut om en sänkt och rörlig pensionsålder. För två år sedan förutsatte vi att det skulle kunna ske detta år. Så tycks icke bli fallet.

Herr HAGBERG (vpk):

Herr talman! Yngve Persson försöker här driva sin linje att arbetare i hårt och hälsofarligt arbete skall kunna pensioneras tidigare. Man måste väl då först slå fast att det på vår arbetsmarknad finns skilda arbetsuppgifter, hårdare och mindre hårda arbeten. En målsättning måste vara att de som har hårt arbete skall ha möjlighet att ta pension vid 60 års ålder. Då vill Yngve Persson gå på individerna. Enligt vad jag förstår talar han för den typ av förtidspension vi har i dag. Med den erfarenhet jag har vill jag säga att det innebär en förnedring att få förtidspension. Först när man har något fel och inte orkar med sin uppgift skall man gå till läkare och begära förtidspension. Då är man utsliten och då fyller pensionen inte funktionen att vara förebyggande. Det borde inte vara så att man ser på individen och avgör att den som är slut skall få pension. Det är också orimligt att man skulle kunna se på individen och säga att han har två tre år kvar innan han är slut och därför får han pension. Därför måste man generellt gå på vissa grupper.

Vi anser att alla som arbetar inom gruvindustrin utgör en sådan grupp, men också de som arbetar vid järnbruk, i skogsindustrin och inom byggnadsindustrin hör dit. Vi har därmed inte sagt att alla byggnadsarbetare skall vara med, men många byggnadsarbetare har sådana uppgifter att de behöver pension vid 60 års ålder, och det är så vi vill se det hela.

I fråga om arbete under jord och ovan jord i gruvindustrin anser vi att alla arbetare i hårt och hälsofarligt arbete skall ha tidig pension. Det bör inte finnas någon skillnad när utvecklingen på arbetsmarknaden har varit sådan den varit. Därför tycker jag att Yngve Perssons resonemang om att man skall gå på individen faller. Då kommer arbetarna inte att ha någon glädje av sin pension när de väl har fått den.

Herr OLSSON i Stockholm (vpk):

Herr talman! Herr Persson i Stockholm gav oss komplimanger för de förslag som vi har lagt fram. Han menade att förslagen var bra, att vi sade rakt ut vad vi menar, att vi är villiga att ta på oss kostnaderna osv. Jag vill returnera den komplimangen genom att säga att jag personligen delvis har inspirerats av det som herr Persson sagt tidigare i andra sammanhang, inte minst i riksdagen 1969. Jag skulle kunna läsa upp avsnitt av det.

Jag skall emellertid i stället ta upp den fråga där han tyckte att jag var oklar, nämligen beträffande resurserna och kostnaderna. I den frågan sade herr Persson ordagrant enligt protokollet: "Utskottet säger emellertid: 'När tillgängliga resurser medger en sådan reform, kan en utredning av de lagstiftningsfrågor som hänger samman därmed med all sannolikhet klaras av på förhållandevis kort tid.' " Vidare sade han beträffande kostnaderna: "Uttalandet om att invänta tillgängliga resurser ger närmast intrycket att utskottet tänker sig en framtida situation, då vi helt plötsligt en dag kan konstatera att vi har fått resurser över för en reform. En sådan situation tror jag vi aldrig får uppleva."

Längre fram i debatten sade han, också angående kostnaderna: "Men att skjuta ifrån sig reformkravet under motivering att vi saknar resurser går helt enkelt inte. I sak tycker jag det är en skral social ingenjörskonst att låta en sänkning av den allmänna pensionsåldern vänta ytterligare. Den borde ha en topplacering på listan för jämlikhetsreformer."

Jag ber bara att få instämma i det som sades då. På den tiden tillhörde jag inte riksdagen, men det sagda står sig och är värt att upprepas även 1973. Det är bara synd att herr Persson inte längre står för det.

Herr PERSSON i Stockholm (s):

Herr talman! Jag måste fatta mig kort när jag har tre personer att svara.

Till herr Mundebo vill jag säga att jag inte ifrågasatte de borgerligas vilja att genomföra reformen; jag ifrågasatte arbetsmetoden, som jag tyckte var litet suspekt eftersom vi inte har någonting att vinna med den. Det finns inget annat motstånd än de ekonomiska svårigheterna i det här sammanhanget, och dem kan ingen komma ifrån när avgörandet skall falla.

Sedan vill jag slå fast att de borgerliga inte försökte åstadkomma någon kompromisskrivning. Däremot ansträngde sig socialdemokraterna att få en skrivning där vi kunde vara överens om tagen. De borgerliga ville bara att det skulle slås fast att pensionsåldern skall sänkas.

Till herr Hagberg vill jag säga att vi nu inte längre skall föra debatten om vad som är bästa sättet att tillgodose det som både han och jag vill tillgodose. Det är bara så att han och jag har olika uppfattningar om den saken. Jag har verkligen ägnat stort intresse åt problematiken, vilket också framgår av 1969 års motion, och jag har kommit fram till att vad jag säger är en riktig linje.

Jag vill bara anföra ett litet exempel för att visa i hur liten grad man löser problemen om man går på grupperna. Vid gruvorna finns det vaktmästare. Ofta är det folk som inte längre orkar med det tunga arbetet, men säg att det är en frisk människa som har vanliga vaktmästarsysslor och att hans arbete har samma natur som andra vaktmästares. Bara därför att han tillhör en viss grupp kan man inte gärna många med honom och säga nej till andra — då blir resultatet bara att det reses andra krav på sänkningar av pensionsåldern ur jämlikhetssynpunkt.

Herr Olsson i Stockholm har jag redan bemött. Men kom ihåg att jag tillsammans med mina kamrater krävde utredning i frågan. Vad jag då sade — jag upprepar det, herr Olsson — var att vi inte kan vänta på att

finansministern en dag skall komma och säga att han har fått pengar över. Vi måste utreda frågan och sätta in den i prioriteringssammanhang. Vill vi lösa problemet, måste vi se till att pengar avdelas för uppgiften.

Överläggningen var härmed slutad.

Punkten A

Principfrågan om sänkning av den allmänna pensionsåldern

Propositioner gavs på bifall till 1:o) utskottets hemställan, 2:o) reservationen nr I av herr Carlsson i Vikmanshyttan m. fl. samt 3:o) reservationen nr II av herr Olsson i Stockholm i motsvarande del, och förklarades den förstnämnda propositionen vara med övervägande ja besvarad. Då herr Carlsson i Vikmanshyttan begärde votering upptogs för bestämmande av kontrapositionen ånyo de båda återstående propositionerna, av vilka den under 2:o) angivna förklarades ha flertalets mening för sig. Sedan herr Olsson i Stockholm begärt votering beträffande kontrapositionen, upplästes och godkändes följande voteringsproposition:

Den som vill att kammaren till kontraposition i huvudvoteringen angående socialförsäkringsutskottets hemställan i betänkandet nr 2 punkten A såvitt avser principfrågan om sänkning av den allmänna pensionsåldern antar reservationen nr I av herr Carlsson i Vikmanshyttan m. fl. röstar ja,
den det ej vill röstar nej.

Vinner nej har kammaren till kontraposition i nämnda votering antagit reservationen nr II av herr Olsson i Stockholm i motsvarande del.

Vid omröstning genom uppresning förklarades flertalet av kammarens ledamöter ha röstat för ja-propositionen. Då herr Olsson i Stockholm begärde rösträkning verkställdes votering med omröstningsapparat. Denna omröstning gav följande resultat:

Ja	–	150
Nej	–	28
Avstår	–	127

I enlighet härmed blev följande voteringsproposition uppläst och godkänd:

Den som vill att kammaren bifaller socialförsäkringsutskottets hemställan i betänkandet nr 2 punkten A såvitt avser principfrågan om sänkning av den allmänna pensionsåldern röstar ja,
den det ej vill röstar nej.
Vinner nej har kammaren bifallit reservationen nr I av herr Carlsson i Vikmanshyttan m. fl.

Vid omröstning genom uppresning förklarades tvekan kunna råda angående resultatet, varför votering med omröstningsapparat verkställdes. Denna omröstning gav följande resultat:

Ja	–	157
Nej	–	148

Tidpunkten för reformens genomförande

Propositioner gavs på bifall till 1:o) utskottets hemställan, 2:o) reservationen nr III av herr Carlsson i Vikmanshyttan m. fl. samt 3:o) reservationen nr II av herr Olsson i Stockholm i motsvarande del, och förklarades den förstnämnda propositionen vara med övervägande ja besvarad. Då herr Carlsson i Vikmanshyttan begärde votering upptogs för bestämmande av kontrapositionen ånyo de båda återstående propositionerna, av vilka den under 2:o) angivna förklarades ha flertalets mening för sig. Sedan herr Olsson i Stockholm begärt votering beträffande kontrapositionen, upplästes och godkändes följande voteringsproposition:

Den som vill att kammaren till kontraposition i huvudvoteringen angående socialförsäkringsutskottets hemställan i betänkandet nr 2 punkten A såvitt avser tidpunkten för reformens genomförande antar reservationen nr III av herr Carlsson i Vikmanshyttan m. fl. röstar ja, den det ej vill röstar nej.

Vinner nej har kammaren till kontraposition i nämnda votering antagit reservationen nr II av herr Olsson i Stockholm i motsvarande del.

Vid omröstning genom uppresning förklarades flertalet av kammarens ledamöter ha röstat för ja-propositionen. Då herr Olsson i Stockholm begärde rösträkning verkställdes votering med omröstningsapparat. Denna omröstning gav följande resultat:

Ja	—	113
Nej	—	26
Avstår	--	165

I enlighet härmed blev följande voteringsproposition uppläst och godkänd:

Den som vill att kammaren bifaller socialförsäkringsutskottets hemställan i betänkandet nr 2 punkten A såvitt avser tidpunkten för reformens genomförande röstar ja, den det ej vill röstar nej.

Vinner nej har kammaren bifallit reservationen nr III av herr Carlsson i Vikmanshyttan m. fl.

Vid omröstning genom uppresning förklarades flertalet av kammarens ledamöter ha röstat för ja-propositionen. Då herr Carlsson i Vikmanshyttan begärde rösträkning verkställdes votering med omröstningsapparat. Denna omröstning gav följande resultat:

Ja	--	174
Nej	-	129
Avstår		2

Punkten B

Propositioner gavs på bifall till dels utskottets hemställan, dels reservationen nr IV av herr Olsson i Stockholm, och förklarades den förra

Nr 33

Torsdagen den
1 mars 1973

Sänkning av pensionsåldern m. m.

Torsdagen den
1 mars 1973

*Sänkning av ålders-
gränsen för rätt till
förtidspension*

propositionen vara med övervägande ja besvarad. Sedan herr Olsson i Stockholm begärt votering upplästes och godkändes följande voteringsproposition:

Den som vill att kammaren bifaller socialförsäkringsutskottets hemställan i betänkandet nr 2 punkten B röstar ja, den det ej vill röstar nej.

Vinner nej har kammaren bifallit reservationen nr IV av herr Olsson i Stockholm.

Vid omröstning genom uppresning förklarades flertalet av kammarens ledamöter ha röstat för ja-propositionen. Då herr Olsson i Stockholm begärde rösträkning verkställdes votering med omröstningsapparat. Denna omröstning gav följande resultat:

Ja — 282
Nej — 20
Avstår — 3

Punkten C

Propositioner gavs på bifall till dels utskottets hemställan, dels reservationen nr V av herr Jonsson i Mora m. fl., och förklarades den förra propositionen vara med övervägande ja besvarad. Sedan herr Jonsson i Mora begärt votering upplästes och godkändes följande voteringsproposition:

Den som vill att kammaren bifaller socialförsäkringsutskottets hemställan i betänkandet nr 2 punkten C röstar ja, den det ej vill röstar nej.

Vinner nej har kammaren bifallit reservationen nr V av herr Jonsson i Mora m. fl.

Vid omröstning genom uppresning förklarades flertalet av kammarens ledamöter ha röstat för ja-propositionen. Då herr Jonsson i Mora begärde rösträkning verkställdes votering med omröstningsapparat. Denna omröstning gav följande resultat:

Ja — 211
Nej — 89
Avstår — 5

§ 15 Sänkning av åldersgränsen för rätt till förtidspension

Föredrogs socialförsäkringsutskottets betänkande nr 5 i anledning av motion om sänkning av åldersgränsen för rätt till förtidspension.

Herr EKINGE (fp):

Herr talman! Även om vi alla ansluter oss till uppfattningen att målet för vår arbetsmarknadspolitik skall vara att alla som vill och kan arbeta också skall få möjlighet att göra det, så kommer vi ändå inte ifrån att det

finns människor som av skilda skäl inte kan beredas sysselsättning ända fram till pensionsåldern.

Tyvärr har det också visat sig att den gruppen blir större och större. Orsakerna härtill är många, och det finns ingen anledning för mig att nu gå in på dem. Jag kan bara konstatera att de regler för förtidspensionering, som nu gäller sedan tillkomsten av 1970 och 1972 års beslut, har visat sig i hög grad behövliga.

Samtidigt måste man också konstatera att bestämmelserna om förtidspension är omgärdade med så många förbehåll att den byråkratiska behandlingen av ärendena ibland blir alltför betungande för de sökande. Detta kan ha en avskräckande inverkan även i fall där förtidspensionering skulle vara av stort värde för vederbörande.

Socialförsäkringsutskottets betänkande med anledning av vår motion ger också belägg för detta. Förra årets beslut att medge förtidspension av arbetsmarknadsmässiga skäl till den som blivit utförsäkrad från arbetslöshetskassa eller uppburit omställningsbidrag under motsvarande tid trodde vi väl litet till mans skulle medföra att de tillämpningssvårigheter som uppstod i samband med 1970 års reform skulle komma ur världen. Så har det i stort sett blivit. Men några nya tillämpningssvårigheter har i stället uppstått. Det gäller frågan om åldern som bedömningsfaktor vid beviljandet av förtidspension. För närvarande gäller att åldern 63 år skall vara riktpunkt till ledning för tillämpning av bestämmelserna om rätten till förtidspension. I vår motion har vi framhållit att de senaste åren visat att många människor blir utslagna ur förvärvslivet redan före 60 års ålder. Därför har vi föreslagit att riktpunkten till ledning för tillämpning av bestämmelserna i stället bör fastställas till 60 år.

Av utskottets redovisning framgår att det råder oklarhet beträffande åldern som bedömningsfaktor vid bedömningen av möjligheterna till förtidspension. De ärenden som nyligen behandlats i riksförsäkringsverket har bedömts utifrån en liberal tolkning i fråga om ålderns betydelse för erhållandet av förtidspension. Nu var riksförsäkringsverkets ledamöter emellertid inte eniga om denna tolkning, och därför har ärendet hänskjutits till försäkringsdomstolen. Enligt uppgifter jag fått kommer domstolen att pröva detta ärende i plenum den 22 mars. Om domstolen då kommer till samma bedömning som riksförsäkringsverket, har vi motionärer i stort sett uppnått vad vi åsyftat med vår motion. Det finns därför, herr talman, ingen anledning för mig att nu mot ett enhälligt utskott framställa något yrkande. Skulle det visa sig nödvändigt, finns det möjligheter att senare återkomma till frågan.

Med hänsyn till frågans stora betydelse och önskvärdheten av en så smidig handläggning som möjligt av dessa ibland svåra ärenden har jag endast med dessa ord velat understryka behovet av att vi får en sådan tillämpning av reglerna att inte redan hårt drabbade människor kommer i en ännu besvärligare situation genom ett kvarhållande av 63-årsgränsen som riktpunkt för tillämpning av bestämmelserna.

Jag avstår, herr talman, från yrkande.

Herr tredje vice talmannen, som under detta anförande övertog ledningen av kammarens förhandlingar, tillkännagav att anslag utfärdats om sammanträdet fortsättande kl. 19.30.

Herr FREDRIKSSON (s):

Herr talman! Ett enhälligt utskott har avstyrkt den motion som herr Ekinge m. fl. har väckt i denna fråga, och vi tycker att det finns sakliga skäl för det. Den 63-årsgräns som herr Ekinge vill ha sänkt till 60 år är ju, som han själv har sagt, ingen fast gräns utan den kan underskridas när skäl därtill finns. Erfarenheten från bedömningen i centralkassorna har visat att så ofta sker. Pension beviljas, tror jag, ganska ofta under 63 år, t. o. m. från 60-årsåldern. Och det fina med den här reformen är ju att den är flexibel och att den i viss mån anknyter till en rörlig pensionsålder. 1970 års reform har förbättrats genom beslut förra året, och jag hoppas att därmed tillämpningen också blev något annorlunda. Jag tror att man har en rätt smidig och liberal tillämpning i försäkringskassorna. Jag kan hålla med herr Ekinge om att det är viktigt att den så är, så att inte människor behöver komma i kläm när det gäller just de förmåner som är möjliga att erhålla inom den här reformen.

Jag ber, herr talman, att få yrka bifall till socialförsäkringsutskottets hemställan i dess betänkande nr 5.

Överläggningen var härmed slutad.

Utskottets hemställan bifölls.

§ 16 Överlastavgift

Föredrogs trafikutskottets betänkande nr 4 i anledning av motioner berörande vissa frågor beträffande förordningen (1940:910) angående yrkesmässig automobiltrafik, m. m.

I detta betänkande hade behandlats motionerna

1973:1378 av herr Sellgren m. fl. (fp, c, m) vari hemställdes att riksdagen hos Kungl. Maj:t begärde att lagen om överlastavgift fick följande tillägg: "Överlastavgift må eftergivnas då särskilda omständigheter föreligga", och att Kungl. Maj:t i enlighet med motionens syfte utformade de närmare anvisningar som erfordrades för tillämpningen av denna föreskrift samt

1973:1450 av herr Brundin m. fl. (m).

Utskottet hemställde
att riksdagen skulle avslå
1. motionen 1973:1378,
2. motionen 1973:1450.

Reservation hade avgivits beträffande överträdelser som kunde ha sin grund i svårigheten att exakt beräkna vikten och fördelningen av fordonets last m. m. av herrar Dahlgren (c), Persson i Heden (c), Sellgren (fp), Håkansson (c), Clarkson (m), Taube (fp) och Komstedt (m) som ansett att utskottet under 1 bort hemställa,

att riksdagen med bifall till motionen 1973:1378 hos Kungl. Maj:t

begärde att lagen om överlastavgift fick följande tillägg: "Överlastavgift må eftergivnas då särskilda omständigheter föreligga", och att Kungl. Maj:t utformade närmare anvisningar som erfordrades för tillämpningen av denna föreskrift i enlighet med motionens syfte.

Nr 33

Torsdagen den
1 mars 1973

Överlastavgift

Herr DAHLGREN (c):

Herr talman! Den fråga som vi nu har att ta ställning till vållade under höstriksdagen ganska stor debatt. Att motionärerna nu återkommer beror på det faktiska förhållandet att i den lag som riksdagen då antog ryms en betydande grad av rättsosäkerhet för den enskilde individen. Jag vill redan nu betona att vi inte är motståndare till lagen som sådan. Vi är alla överens om att stiftade lagar skall följas och att vi av många orsaker inte kan acceptera större laster på fordon än vad som anges på fordon och i vägbestämmelser.

Men i sakfrågan förhåller det sig så att vikten på många av de godsslag som skall transporteras icke låter sig med exakthet fastställas. Det finns tillfällen då överbelastning av fordon eller väg beror på omständigheter som fordonsägaren rimligen inte kan råda över, exempelvis felbedömd vikt på gods som saknar viktuppgift och som därför måste transporteras övigt med enbart volymen som underlag för viktbedömning.

Som exempel på sådana fall kan nämnas transport av skogsprodukter. T. o. m. skogsstyrelsen anger i sin vikttabell för rundvirke och flis endast mycket grova medeltal på volymvikt. Standardavvikelsen är upp till ± 15 procent, vilket innebär att man i två tredjedelar av fallen bör hamna inom de gränserna. Men ingen garanti lämnas för att inte avvikelserna kan bli ännu större. Lastar man efter vedertagna vikttabeller finns alltså ingen som helst garanti för att man inte skall drabbas av överlastavgift. Samma problem gäller andra godsslag, exempelvis massgods, grus, jordmassor, sand etc.

Överlastavgiften gäller inte bara överskriden bruttovikt utan beräknas för varje axel för sig. Det medför att bruttovikten inte behöver vara överskriden för att en fordonsägare skall påföras överlastavgift. Det räcker att en enstaka axel eller boggie passerat tillåtna värden på väg och fast axelbelastning.

Det finns naturligtvis många sådana exempel, som kan bli mycket problematiska. Containertransporterna och dragning av främmande påhängsvagnar kommer t. ex. att bli ett svårt problem. En plomberad behållare hämtas t. ex. i en hamn av lastbil. Bruttovikten för containern framgår i bästa fall av frakthandlingarna, men däremot finns ingen möjlighet att bedöma hur godsvikten är fördelad i containern. En tyngdpunktsförskjutning under tidigare sjötransport kan ha skett och därmed orsakat överbelastning av någon fordonsaxel – och bilens ägare får då betala överlastavgift.

Alla de här transporterna skulle vara helt problemfria, om det på lastfordonet funnes en viktanordning, så att vikten direkt kunde avläsas vid lastningstillfället. Sådana godkända lastindikatorer finns inte att köpa i handeln.

Även om den som lastar sitt fordon med något av de gods som jag nämnt och i medvetande om volymvikternas variation avsiktligt lastar

mindre än vad han egentligen skulle ha kunnat göra, innebär lastningen om han ändock inte tagit tillräckligt stor marginal att han kan riskera att få betala överlastavgift.

Ännu märkligare är förhållandet att om ett transportfordon som är riktigt lastat för 10/16 tons hjultryck, vilket är det högsta tillåtna i vårt land, av någon anledning helt oförvållat – exempelvis på grund av dålig lokalkännedom eller på grund av dålig utmärkning av gatunätet – kommer in på en väg eller gata som enligt bestämmelserna endast får trafikeras av fordon med lägre axel- och boggietryck, skall överlastavgift tas ut.

I Norge där liknande bestämmelser finns förekommer exempel på orimligheter som där kan rättas till – men som inte skulle kunna rättas till i vårt land enligt den lag som riksdagen antog i höstas. I Norge hade exempelvis ett transportfordon svängt av från en gata till en annan. Så snart chauffören kom in på denna nya gata upptäckte han att han för vidare färd måste passera en bro. Han försökte att backa tillbaka sitt ekipage, vilket var omöjligt. Han tvingades passera över bron, som hade en alltför låg bärighet. Han fick bötesföreläggande men friades av högre instans. Om denna situation inträffat i Sverige, skulle avgiftsbeloppet erlagts, eftersom det i den svenska lagen om överlastavgift icke finns någon dispensregel. Man kan tänka sig många liknande situationer där överlastavgift kommer att utgå.

Den här överlastavgiften består inte av några vanliga små bötesbelopp. Låt mig nämna ett exempel för att belysa vilka summor det rör sig om. Ett skogsekipage med 20 meters avstånd mellan de yttersta axlarna får ta en bruttovikt på 48 ton, om vägen är klassad för 10/16 tons hjultryck. En sådan transport kan av misstag komma in på en 8/12 tons väg eller gata, där tillåten bruttovikt är 35 ton. Skillnaden mellan 48 ton och 35 ton är 13 ton, och det är för den vikten som överlastavgift skall betalas. Vid den här förseelsen är överlastavgiften 9 900 kronor. Om denna förseelse skulle upprepas inom ett år, blir överlastavgiften 50 procent högre eller nära 15 000 kronor.

Överlastavgiften har inte klassificerats som straff – även om den i praktiken naturligtvis kommer att uppfattas som ett sådant. Det märkliga kan alltså inträffa att en fordonsägare frias i domstol för ansvar mot belastningsbestämmelserna men ändå åläggs att betala överlastavgifterna. Någon rättslig prövning förekommer nämligen inte, utan avgiften tas ut helt schablonmässigt även om bilägaren inte haft möjlighet att förhindra det inträffade.

Nu säger utskottsmajoriteten i sin skrivning att det är viktigt att arbetet med konstruktion av vågutrustningar kan påskyndas, och det vill jag gärna instämma i. Om detta kan sägas att vägverket har fått uppdrag av Kungl. Maj:t att ta fram en vågutrustning, men om tiden för framtagningen sägs ingenting. Det kan alltså ta flera år innan en vågutrustning är klar för produktion, och under den tiden kvarstår hela den besvärliga lastproblematiken med risk för fellastning, överlastning och överlastavgift. Jag vill säga att ur nationalekonomisk synpunkt är det lika felaktigt att inte lasta den godsmängd som fordon och väg tillåter som att köra med laster som är för stora.

Utskottsmajoriteten citerar vidare ett uttalande av departementschefen, enligt vilket värdet med en särskild överlastavgift ligger i att man oberoende av frågan om straffansvar kan neutralisera de vinster som uppkommer för fordonsägaren genom ifrågavarande överträdelser. Ja, visst kan man vilja dra in vinster som en fordonsägare har gjort genom att överträda gällande bestämmelser. Det finns det i och för sig ingenting att säga om. Men man kan naturligtvis ifrågasätta, om avgiften står i proportion till den intjänade vinsten. Jag vill emellertid understryka att i den frågan föreligger i och för sig inga åsiktsskiljaktigheter.

Där vi inte har enats är i frågan om eftergiftsmöjligheten. Människor kan ju tvingas att betala in den höga avgiften trots att det uppenbarligen är orimligt. Som lagen nu är utformad finns ingen möjlighet till eftergift. Förseelsen kan inte ens på den vägen prövas av vare sig myndighet eller domstol, och det är här som vi har reagerat kraftigt.

Jag anser att den här frågan rimligen inte kan vara partiskiljande. Som jag har uppfattat situationen har alla i Sveriges riksdag representerade partier ett intresse av rättssäkerhet för den enskilde individen. Vad frågan här gäller är om mycket höga avgifter skall kunna tas ut av enskilda medborgare utan att dessa har möjlighet att i någon instans få den påstådda förseelsen prövad.

Modellen för den här lagen är hämtad från Norge, dock med den skillnaden att i Norge finns undantagsbestämmelser vilka i praktiken har visat sig vara nödvändiga. Jag vill gärna uttrycka den förhoppningen att kammarrens ledamöter nu i den svenska lagen om överlastavgifter inför tillägget: "Överlastavgift må eftergivnas då särskilda omständigheter föreligga." Detta är, ärade kammarledamöter, den enda ändring i lagen som reservanterna föreslår och som, om den intas, garanterar rättssäkerhet i den omfattning som krävs för att lagförslaget skall vara acceptabelt.

Herr talman! Jag yrkar bifall till reservationen vid trafikutskottets betänkande nr 4.

Herr SELLGREN (fp):

Herr talman! Riksdagen antog i fjol ändringar i en del förordningar i syfte att motverka överträdelser av vissa vägtrafikbestämmelser. Dit hörde bl. a. förordningen om automobilskattetillegg, som blev en lag om överlastavgift. Regeringen har nu fastställt att förordningen skall träda i kraft den 1 april i år.

Om målsättningen och principerna att motverka lagöverträdelserna i fråga om överlast på våra vägar rådde, som herr Dahlgren redan deklarerat, inga delade meningar i riksdagen, och från grupper som direkt berörs har heller inga invändningar rests mot principen som sådan. Alla är eniga om att det behövs ett instrument som motverkar frestelsen att genom överlast skapa snedvridning i konkurrensen på transportområdet samt hindra transporter som medför en onormal förlitning på våra vägar. Ett överlastat och fellastat fordon utgör också i vissa fall en trafiksäkerhetsrisk.

Men propositionen 81 i fjol var inte invändningsfri, och den kommer att medföra följdverkningar som är helt onödiga genom att skälig hänsyn inte tagits till kravet på rättstrygghet även för fordonsägare.

Överlastavgifterna aktualiserar även belastningsbestämmelserna för våra gator och vägar. I vissa delar av landet tillåter det sekundära och tertiära vägnätet till övervägande delen endast 8 tons axeltryck och 12 tons boggitryck. De här vägarna är livsviktiga råvaruleder för näringslivet. I samband med att samhället skärper kraven på laglydnad gentemot bestämmelserna vore det rimligt att vägnätet också rustas upp till en standard som svarar mot kravet på ekonomiskt utnyttjande av fordonsparken. För en lastbil byggd för axel- respektive boggitryck på 10/16 ton betyder en anpassning till 8/12 tons väg en lastminskning med 30 -40 procent. Det innebär i vissa fall kostnadsökningar på upp till 50 procent.

De här problemen är särskilt besvärliga inom våra kommuner, där man inte sällan är helt okunnig om gators och vägars bärighet. I en del kommuner är det tillåtna axel- och boggitrycket fastställt till 8 respektive 12 ton närmast i avsikt att hålla den tunga trafiken borta från stadsplanelagt område. Tillämpas dessa bestämmelser efter den 1 april, då lagen om överlastavgift träder i kraft, kommer vissa servicetransporter i ett besvärligt läge. Det kan stoppa renhållningsfordon, tankbilar för eldningsolja m. m. Kommunerna måste därför se över bestämmelserna före detta datum. Jag är medveten om att översyn pågår, men den är sannolikt inte klar den 1 april då lagen träder i kraft. Oavsett om överlastavgifterna finns eller inte utgör 8/12 tons vägar en starkt kostnadsfördyrande faktor för stora delar av den transportverksamhet som inte har annat än väg som alternativ. Jag har tillgång till en överslagsberäkning som visar att den del av transportarbetet som sker på 8/12 tons vägar för sådana grupper som livsmedel, foder, grus, oljor och rundvirke fördyras med ett belopp i storleksordningen 500 miljoner kronor per år på grund av begränsningen av den tillåtna lasten.

Men, herr talman, det som kommer att föra propositionen 81 till historien är dess omutliga tillämpning av det strikta betalningsansvaret. Det är, efter vad jag förstår, den första lag som ställer en viss kategori människor helt rättslös i vissa situationer. Och det kan inte vara förenligt med svenskt rättsväsen.

I motion 1378 har därför – som herr Dahlgren redan nämnt – centern, folkpartiet och moderaterna förnyat sitt krav att i lagen om överlastavgift inskrives ett tillägg: "Överlastavgift må eftergivnas då särskilda omständigheter föreligga." Det kan vara skäl att erinra om att riksdagen i fjol med endast 6 rösters övervikt fällde motsvarande krav i en reservation till betänkandet över proposition 81. En så stark minoritet kan inte negligeras i en fråga om rättstrygghet. Röstresultatet borde också vara en tankeställare inför den votering som nu förestår i frågan. Vid utskottsbehandlingen i fjol anfördes att om undantagsbestämmelser tillätes skulle hela syftet med överlastavgifterna vara förfelat. Det påståendet är helt orimligt och oacceptabelt. I ett rättssamhälle kan det inte vara rimligt att i brottsbekämpande syfte sätta rättstryggheten som pris.

Vi har i motionen liksom i reservationen till trafikutskottets betänkande nr 4 gett några exempel på fall, där det kan uppkomma svårigheter vid bedömningen av frågan om överträdelser. Alla dessa fall är fullt relevanta, och jag skall utveckla ett par exempel. Även om herr Dahlgren

berört ett par liknande fall kan de behöva ytterligare belysning.

Vid beräkningen av överlastavgift medges en osäkerhetsmarginal, som varierar mellan olika axlar efter vissa relationstal. Denna marginal är tilltagen med hänsyn till svårigheten att bestämma den exakta vikten. Avsikten torde vara att dessa undantag skärpes efter det att godkända lastindikatorer kunnat tas i bruk. Eftersom viktmarginerna är fasta och inte ställs i relation till bilarnas olika lastförmåga blir utslaget mycket ojämnt. Mindre typer av lastbilar kan överlastas med in emot 100 procent utan att falla för överlastavgift. För större lastbilar är marginalen 10 - 15 procent.

Vid befraktning av rundvirke får lagen om överlastavgift mycket *besvärande konsekvenser*. Den tillättna marginalen står inte alls i proportion till den spännvidd som gäller för volymvikten för rundvirke. Den kan variera mellan 32 och 49 kubikfot per ton. Hos ett skogsbolag har man gjort intrimningsförsök och funnit att bruttovikten måste sänkas från 34 ton till 29,5 ton för att man tillnärmelsevis skall säkra sig mot risken att bli fälld för överlast. Trots denna nedskärning finns ändå viss risk att i något fall överskrida tillåtet axel- respektive boggitryck. Inom skogsstyrelsen anser man att nedskärningen måste gå längre. Enbart denna säkerhetsåtgärd genom ren underlastning medför en fördyring av virkestransporterna inom skogsindustrin med ca 150 miljoner kronor per år.

Inom skogsstyrelsen har man också räknat fram att en 20-procentig minskning av lasten under den tillåttna motsvarar en kostnadsökning på ungefär 90 öre per förbrukad liter dieselloja. Det kan vara skäl att nämna den siffran, eftersom vi nyligen upplevt ett så kompakt motstånd mot regeringens förslag att höja priset på dieselloja med 6 öre att regeringen måste dra tillbaka förslaget. Här har alltså en knapp riksdagsmajoritet fattat ett beslut, som för en viktig del av inte minst det norrländska näringslivet höjer transportkostnaderna till en nivå som motsvarar en höjning av priset på diesellojan med 90 öre per liter. Om man befarade negativa verkningar för prisutvecklingen av höjningen med 6 öre, vad innebär då inte en höjning som är femton gånger större för en vital sektor inom svenskt och norrländskt näringsliv!

Den arbetsgrupp inom vägverket som har regeringens uppdrag att utreda frågan om lastindikatorer har inte mycken tid att förspilla. Ju förr tillförlitliga vägningar kan göras, desto förr minskas de negativa och oavsiktliga verkningar som lagen om överlastavgifter medför, när det gäller att optimalt utnyttja vägar inom lagens rāmärken och samtidigt nå en skäligen driftekonomi för fordonen. Jag räknar införandet av lastindikatorer som en viktig del i strävandena att komma till rätta med rättssäkerhetsfrågan.

Herr Dahlgren anförde också ett exempel i fråga om "överlast" som uppkommer när en bil är lastad för trafik på 10/16 tons väg men av någon anledning kommer in på en 8/12 tons väg. Det kan bero på olika omständigheter. Vissa länskungörelser är så svårtolkade att man kan förledas att tro att det är en 10/16 tons väg, när den i realiteten är upplåten för endast 8/12 ton. Man kan heller inte utesluta möjligheten att chauffören av någon anledning helt enkelt avviker ifrån givna order

Torsdagen den
1 mars 1973

Överlastavgift

och väljer en annan väg. Man har alltså startat transporten under helt lagliga betingelser och av skäl som fordonsägaren inte råder över hamnat på en väg där man blir fälld för överlast. Följderna av en sådan "förseelse" vill jag illustrera med en tabell på den interna TV-skärmen:

Tillåten bruttovikt på	10/16-tonsväg	48 ton		
" " "	8/12- "	35 "		
"Överlast" "	8/12- "	13 ton		

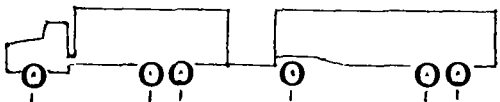

Överlasten fördelad, ton	1,4	4,3	2,8	4,3
Osäkerhetsmarginal, ton	-0,5	-1,5	-1,0	-1,5
Avgiftspliktig överlast, ton	0,9	2,8	1,8	2,8
Överlastavgift, kr	900	+ 3.600	+ 1.800	+ 3.600
				9.900

Här får man alltså, som herr Dahlgren sade, en överlastavgift på ca 10 000 kronor utan fordonsägarens eget förvållande. Om man till detta lägger att intäkten för en genomsnittstransport är mellan 300 och 400 kronor, förstår man lätt under vilka svåra betingelser vissa transporter kommer att utföras under den närmaste tiden.

Detta exempel kan kanske i ännu högre grad tas som stöd för vad jag tidigare sagt i mitt anförande om kravet på en upprustning av 8/12 tons vägar till 10/16 tons vägnät.

Herr talman! Med det anförda har jag ytterligare velat betona allvaret i den reservation som fogats till trafikutskottets betänkande nr 4. Jag ber att få yrka bifall till reservationen.

Herr KOMSTEDT (m):

Herr talman! Det är föga populärt när ett ärende kommer tillbaka till riksdagen efter att ha varit föremål för behandling helt kort tid dessförinnan. Nu ligger på riksdagens bord ett betänkande i ett ärende, som vi behandlade så sent som förra hösten. Anledningen härtill är, som herrar Dahlgren och Sellgren ingående redogjort för, att vi i den gemensamma borgerliga reservationen anser det vara av högsta prioritet att ompröva beslutet. Vi har nämligen hamnat i en situation där rättssäkerheten för en viss samhällsgrupp kommer att sättas på spel. Vi sade redan i höstas att vi inte har något försvar för dem som medvetet utnyttjar möjligheten att överlasta sina fordon. Men det får inte innebära att man lämnar seriöst jobbande företagare i sticket och låter dem få lida för vad de andra gör.

Man har inte velat lyssna så mycket på dessa tongångar, beroende på att det här rör sig om många små enskilda företagare – det finns många enbilsföretagare här i landet – och den socialistiska majoriteten här i riksdagen lånar inte gärna sitt öra åt dem. Man brukar emellertid framhålla samarbetet med den fackliga organisationen, och i detta fall borde man faktiskt lyssna på den. Det råder nämligen ett uppenbart missnöje hos berörda chaufförer i denna fråga.

Felet är kanske att man i denna politiska församling alltför litet har

satt sig in i sakfrågan. Man känner inte till förhållandet i de mera tekniska, invecklade procedurer som bl. a. herr Sellgren beskrev genom att visa en bild på skärmen. Man följer i stället en linje som har skisserats av utskottsmajoriteten.

Det finns alltså fall där man har mycket svårt att själv råda över situationen. På de ställen där man har tillgång till all teknisk apparatur som fordras har man vägt fordonet och konstaterat att vikten är fullt laglig. Jag kan illustrera hur det sedan kan gå, exempelvis vid transport av sand. Det räcker med att man gör en häftig inbromsning för att den över flaket jämnt fördelade lasten skall förskjutas framåt och överlasta framaxeln betydligt över de godtagbara 500 kilona. Det betyder alltså att trots att lasten har vägts överträds bestämmelserna på en del av vägnätet. Sådana situationer inträffar ofta i praktiken och får alltså till följd att stora bötesbelopp utdöms.

Vi har vidare stycke- och godstransporterna, och jag skulle gärna vilja veta hur man skall klara dem när man skall distribuera från en tätort till ytterområden. Man talar ofta om glesbygdspöblem och säger att man inte får fördyra för de människor som bor i glesbygder. Det är precis vad som sker här. Distributionen av stycke- och gods på en viss tur måste någon gång komma till det sista stället. Man kan inte göra på annat sätt än att lossa lasten bakifrån. I och med att man har tagit de första kollina har man automatiskt fått ett för högt framaxeltryck.

Vi har oljebilstransporterna. Där finns det oftast fyra eller sex fack på bilen, och hur man än lossar detta tankfordon till respektive villaägare måste man någon gång komma i den situationen att man har för högt tryck på antingen framaxel eller bakaxel.

Det har uppstått stor oro hos den ekonomiska föreningsrörelsen inom jordbruket. De större företagen i Skåne distribuerar exempelvis från sina foderfabriker i Malmö foder till områden kring Kristianstad och Helsingborg. Det rör sig alltså om vägsträckor på mellan sju och tio mil. De kan på sina fordon helt lagligt lasta 28 ton, men om de inte skall överträda bestämmelserna kan de på de sista 300 meterna fram till förbrukaren eller till ett magasin bara lasta 15 ton. Alla som talar om hur man skall åstadkomma ett lågt konsumtionspris här i landet borde tänka på även sådana här praktiska detaljer.

Det är också ganska horribelt vilka möjligheter ett litet fordon har i förhållande till det tyngre lastfordonet. Ett stort lastfordon är ofta dimensionerat för att kunna tåla en större last, medan däremot det lilla, vekare fordonet väl inte klarar så stor lastning. Men man har faktiskt i lagen öppnat möjligheter att hundraprocentigt överbelasta ett litet fordon, beroende på differensen i axeltrycket med 500 kg på fram- och 1 000 kg på bakaxeln.

De politiska beslutsfattarna får finna sig i att ha inkompetensförklarats av det folk som från praktisk utgångspunkt skall bedöma de beslut som fattas i denna kammare. Man måste ställa krav på en bättre samordning i vår trafikpolitik. Vi kan inte fatta ett beslut som går stick i stäv mot ett annat. Här har vi nu vägtrafikförordningens 54 §, som borde ha varit föremål för översyn långt tidigare. Vänsterpartiet kommunisterna och enskilda socialdemokratiska ledamöter har såväl i år som förra

året till riksdagen motionerat om en begränsning av största tillåtna fordonslängd från nu gällande 24 m till 18 m. Hur skulle det vara, om motionärerna samtidigt ville yrka på att man såg över 54 § vägtrafikförordningen?

Det här motionsyrkandet är ju framställt för att man skall få en säkrare trafik. Att det skulle vara bättre ur trafiksäkerhetssynpunkt med det korta fordonet vill jag inte alls ifrågasätta. Det kan vara fallet – när vår nationalekonomiska situation är sådan att vi kan ta det beslutet. Men denna paragraf ger samtidigt rent motsatt effekt. De som transporterar grus och sådan materia behöver inte alls ha det långa fordonet, men för att kunna få lasta maximalt, och därigenom utnyttja sitt fordon maximalt i förhållande till den skatt de betalar, tvingas de att göra fordonet väldigt mycket längre än vad som skulle vara nödvändigt. Det gör att man i dag kör med oproportionerligt långa dragstänger mellan fordon och släpvagn. Orsaken är just 54 §, och det är ganska märkligt att de som nu ivrar för kortare fordon inte samtidigt ivrar för att man inte skall ha en paragraf som går fullständigt emot det trafiksäkerhetsintresse som de talar för.

Ingen från den borgerliga oppositionen -- vi har en gemensam reservation nu lika väl som förra året -- har någon gång velat försvara dem som systematiskt överlastar sina fordon. Vi vill bara värna om de människor som kan råka i en situation varöver de inte själva råder. Vi kommer tillbaka i år för att ge dem som röstade annorlunda ett tillfälle att tänka om. Syndaren skall ju ha en chans att sig omvända. Den möjligheten finns uppenbart nu, när vi tar upp fjolårets beslut till förnyad prövning. Nu har man också haft möjlighet att tänka på hur det hela fungerar rent praktiskt. I det här sammanhanget måste det resas krav på en höjning av axeltrycket på många av våra vägar och på en översyn av vår vägtrafikförordning.

Herr talman! Jag ber med detta att få yrka bifall till den reservation som är fogad till utskottets betänkande.

Herr HUGOSSON (s):

Herr talman! Det var inte i höstas riksdagen fattade beslutet utan det var i maj månad förra året, men det spelar kanske mindre roll. Vi hade då en ingående diskussion om de här frågorna. Det fanns en reservation fogad till trafikutskottets betänkande nr 13 år 1972 med det innehåll som vi sedan har återfunnit i en motion, vilket har följts upp i en reservation till trafikutskottets betänkande nr 4 år 1973.

Men det intressanta är att det riksdagsbeslut som fattades i maj 1972 -- och den lag som då stiftades -- ännu inte har trätt i kraft. Riksdagens majoritet sade i maj 1972 nej till det krav som reservanterna nu för fram. Då kan jag, herr talman, inte underlåta att ge uttryck för en viss förvåning över att man kommer igen och kräver samma sak -- trots att lagen ännu icke har trätt i kraft och trots att man inte har någon som helst erfarenhet av dessa följder som man nu vill påtala.

Reservanterna önskar att överlastavgiften skall kunna efterges om det föreligger särskilda skäl. I fjol liksom i debatten här i dag har både herr Dahlgren och herr Sellgren -- det återfinns även i reservationen --

hänvisat till att det i det norska avgiftssystemet skulle finnas en föreskrift av ungefär samma karaktär som den man nu önskar få i det svenska systemet. Vi behandlade detta den 29 maj förra året sent på natten, men trots detta hade jag ett ganska långt inlägg där jag försökte klara ut att den norska undantagsbestämmelsen inte fungerar på det sätt som reservanterna vill göra gällande. Reservanterna vill ha möjlighet för fordonsägaren att undgå överlastavgift i t. ex. sådana fall då vikten på det transporterade godset har felbedömts, vilket bl. a. kan gälla, som herr Sellgren sade, skogsprodukter, schaktmassor, jord, grus och stenmaterial. Flera andra liknande exempel återfinns vi i reservationen.

Jag framhöll i fjol att den norska bestämmelsen inte alls tar sikte på sådana här situationer. Den tillämpas i stället när överlastavgift kommit att påföras oriktigt på grund av ett felaktigt förfarande från myndigheternas sida, t. ex. om vägningen av axel- och boggitryck inte skett i föreskriven ordning. Sådana oriktigheter kommer -- det sade jag också förra året -- självfallet att rättas till när länsstyrelsen fastställer överlastavgifterna. Det behövs inte någon särskild undantagsbestämmelse för detta.

Det norska systemet med överlastavgift har nu varit i kraft nästan ytterligare ett år sedan vi diskuterade frågan senast. Jag vill framhålla att det uttalande som jag gjorde i fjol om tillämpningen av den särskilda undantagsregeln i de norska bestämmelserna gäller fortfarande. Under den tid man haft överlastavgift i Norge har avgiften eftergivits i ett tjugotal fall, men då har det varit fråga om att någon myndighet gjort ett fel, t. ex. vid vägningen av fordonet. Däremot har det givetvis aldrig varit på tal att efterge avgiften i sådana situationer där överlasten sägs ha varit orsakad av att godsvikten varit svår att bedöma eller av att man inte har kunnat veta hur lasten varit fördelad på fordonet.

Herr talman! I själva verket skulle ett system med överlastavgifter, som framhölls i förra årets debatt, vara i det närmaste meningslöst om man för in sådana här faktorer i bedömningen som reservanterna åberopar. Reservanterna vill ju att man skall ta hänsyn till fordonsägarens uppsåt eller avsikt. För man in detta i bilden, missar man hela poängen med avgiftssystemet, som nämligen bygger på idén att man skall eliminera den vinst som fordonsägaren gör genom överlast alldeles oberoende av om man kan bevisa någon avsikt hos honom. Och från trafikpolitisk synpunkt och med avseende på ägarens vinst av överlast är hans avsikt helt betydelslös.

När man hör talas om de stora svårigheter som överlastavgiften orsakar fordonsägarna ställer man sig helt frågande till reservationen. I avgiftssystemet finns ju inbyggt betydande grundavdrag som man får göra innan det blir aktuellt att ta ut den här överlastavgiften. För de små fordonen -- och det påpekade herr Komstedt -- ligger säkerhetsgränsen upp emot 100 procent, och för de allra största fordonen finns det således i systemet inbyggt ett avdrag på ca 15 procent.

Om dessa grundavdrag med hänsyn till lastens särskilda beskaffenhet skulle bedömas vara otillräckliga kan man ju för säkerhets skull lasta litet i underkant. Detta innebär visserligen en viss kostnad för fordonsägaren genom att han inte alltid kan utnyttja lastkapaciteten fullt ut, men en

sådan konsekvens är ingenting unikt i systemet med överlastavgift. Överlasten, herr Dahlgren och herr Sellgren och herr Komstedt, är inte mindre farlig därför att den är oavsiktlig, och det är helt i linje med vägtrafiklagstiftningen att fordonsägarna får ta på sig vissa kostnader i vägekonomin och trafiksäkerhetens intresse.

När jag tar del av de exempel som talesmännen för reservationen här har fört fram kan jag inte undgå att ifrågasätta om det är en läpparnas bekännelse när man säger att man inte är emot en överlastavgift i och för sig utan att det här är en rättssäkerhetsfråga. Herr Komstedt menar tydligen att om man bromsar in sin bil kraftigt och får en viktförskjutning på gruslasset skulle man kunna utnyttja den här undantagsregeln. Men då är vi ju inne i den situation som jag försökte klargöra i förra årets debatt: då får varje konstaterad överlast bli föremål för en rättslig prövning, och då missar vi hela poängen med systemet.

Det är i dag icke tillåtet att överlasta – det är förenat med straffansvar att köra med för höga vikter. Men – och det vet talesmännen för reservationen – det är så otroligt besvärligt att i rättsliga sammanhang klara ut detta, och det är därför som man inte kan gå på den linje som här lanseras.

Herr Sellgren talar om dessa enorma miljonbelopp som transportererna skulle fördyras med genom att man inför den här överlastavgiften. Då skulle man ju kunna dra den slutsatsen – jag vill inte säga att det är så – att åkarna i dag kontinuerligt överlastar.

I går kväll hade vi en debatt om väganlagen. Då framfördes från reservanthåll krav på att samhället skulle ställa ytterligare medel till förfogande för vägunderhåll. Det som verkligen innebär en förslitning på våra vägar är kraftiga överlastar på de tunga fordonen. När vi nu skall försöka komma till rätta med detta förordar de som i går krävde ytterligare 65 miljoner till vägunderhållet införandet av ett system som förhindrar att vi sätter stopp för överlastar, om sådana förekommer.

Avslutningsvis vill jag säga att de skäl som förra året låg bakom riksdagens beslut om införande av systemet med överlastavgift gäller i dag i alla avseenden. Från trafiksäkerhetssynpunkt och från trafikpolitisk synpunkt samt med hänsyn till vägekonomin är det en absolut nödvändighet att vi kommer till rätta med den överbelastning av fordon och vägar som nu i stor utsträckning förekommer. Ett bifall till reservationen skulle innebära att dessa viktiga intressen inte tillgodoses. Därför vill jag än en gång med skärpa understryka vikten av att det beslut som riksdagen fattade i fjol står fast.

Herr talman! Med det anförda yrkar jag bifall till trafikutskottets hemställan i betänkandet nr 4.

Herr SELLGREN (fp):

Herr talman! Herr Hugosson åberopade den ingående debatten i denna fråga i fjol och uttalade förvåning över att vi har återkommit i år. Men hade då röstresultatet i fjol ingen som helst inverkan på herr Hugossons uppfattning? Det var ju ändå en stor minoritet som då gav uttryck för sin uppfattning att någonting fattades i systemet med överlastavgifter.

Under mellantiden har vi också fått ännu mera klart för oss hur bristfälligt vårt vägnät är. Likaså är det en fördel att lagen ännu inte har trätt i kraft, ty med insikt om att lagen i rättssäkerhetshänseende är ofullständig har vi nu möjligheter och tillfälle att justera lagen innan den träder i kraft. Det är just denna stora brist att lagen strider mot rättssäkerheten som har gjort att vi tagit upp frågan på nytt i år.

Sedan sade herr Hugosson också att vi skulle missa poängen om vi införde den föreslagna bestämmelsen i lagen. Herr Hugosson vidhåller sålunda sin enligt min mening orimliga och oacceptabla uppfattning. På teknikens område kräver man ju innovationer för att främja utvecklingen; vi kräver exempelvis indikatorer för att kunna bestämma lastens vikt. Vi politiker kan också kräva juridiska innovationer, dvs. att det skapas förordningar som kan tillämpas på ett smidigt sätt utan att rättssäkerheten sätts i fara.

Det är inte de avsiktliga överlasterna vi talar om utan de oavsiktliga. Det gäller här inte de i system satta överlasterna, genom vilka man undandrar samhället stora belopp och försliter vägarna alldeles enormt.

Slutligen tog herr Hugosson också upp de miljonbelopp som jag tidigare nämnde, men de stod inte i omedelbar relation till överlastavgifterna utan till det svaga vägnät vi har, alltså till den stora andelen 8/12 tons vägar här i landet. Jag nämnde de beloppen för att illustrera behovet av att vägnätet upprustas, för att uppnå ett driftekniskt utnyttjande av fordonen. Det är inte rätt, herr Hugosson, att förvränga ett anförande på det sättet.

Nej, den som missar poängen i detta fall är herr Hugosson, som inte har tagit intryck av omröstningen i riksdagen i fjol. Herr Hugosson tycks vara helt oförbätterlig i det fallet.

Herr DAHLGREN (c):

Herr talman! Det är riktigt att det var värriksdagen 1972 som antog den här lagen.

Herr Hugosson säger att han är förvånad över motionen, över reservationen och över den här debatten, eftersom lagen ännu inte har trätt i kraft. Det skulle enligt hans mening vara ett motiv för riksdagen att nu inte ändra på förhållandena. Jag tycker att det är ett dåligt argument, då vi vet att lagen, som den nu är utformad, innebär en betydande grad av osäkerhet. Vill verkligen herr Hugosson göra gällande att det jag har sagt här eller det som sägs i reservationen om rättssäkerheten skulle vara felaktigt? Jag väntar mig ett svar på det av herr Hugosson.

Vad jag sagt om Norge är att man där har en dispensregel som inte finns i den svenska lagen. Om herr Hugosson anser att den dispensregel man har i Norge är dålig, låt oss då i Sverige göra en som är bättre! Det är vad vi föreslår.

Herr Hugosson säger: Lasta litet mindre då på de här fordonen, så är inte risken för överlastavgift stor! Jag vore tacksam om herr Hugosson ville precisera vad uttrycket "litet mindre" betyder. Hur mycket är det exempelvis i procent?

Nej, jag undrar om inte herr Hugosson ändå menar att det väsentliga är

att dessa höga avgifter inbetalas till samhället och att det är ointressant om förseelsen från fordonsägarens sida är medveten eller omedveten. För man ett sådant resonemang, har man uppenbarligen glömt bort ansvaret för den enskilde medborgarens krav på rättssäkerhet.

Herr KOMSTEDT (m):

Herr talman! Herr Hugosson säger att diskussionen är märklig därför att lagen ännu inte trätt i kraft. Allt fler grupper har dock fått klart för sig vad lagen innebär ur rättssäkerhetssynpunkt för så många, och det är av den anledningen som ärendet kommer tillbaka. Man har nu en chans att göra någonting åt det innan lagen trätt i kraft och lämnat spår efter sig som kan bli besvärande för den enskilde.

Situationen i Norge skall vi inte fördjupa oss i. Klart är att man i Norge har medgett eftergifter. I Norge värnar man om denna näring betydligt mer än vad man gör i Sverige. Vi har många gånger tidigare fått klart för oss att det är lättare att släppa in de norska förhållandena i Sverige än tvärtom.

Lagen skulle bli meningslös, säger herr Hugosson. Det är väl att underkänna våra domstolar. Om man har ett domstolsutslag som friar för åtalet är det orimligt att man inte skall ha rätt att få tillbaka den överlastavgift man har betalat in.

Herr Hugosson klargjorde inte om han ville ha kvar nuvarande vägtrafikförordnings orimligheter eller om han tyckte att man skulle kunna göra någonting åt den och på det sättet skapa rättvisa. Herr Hugosson tycks också till fullo acceptera att man kan ha 100 procents överlast på ett fordon med en tillåten last av ett ton. Ett sådant fordon skall alltså inom lagens gränser få lasta två och ett halvt ton. Kan detta ur trafiksäkerhetssynpunkt vara mera riktigt än att ett fordon som enligt instrumentet har rätt att lasta tolv ton får samma möjlighet?

Med min beskrivning av de realistiska förhållandena vid en inbromsning ville jag säga att har man inte lastat totalt mer än man får, så borde det kunna göras en differentierad bedömning när det gäller situationer som man inte kan räda över. I annat fall måste herr Hugosson för mig beskriva hur man skall förankra ett lass grus – skall det ske med kättingar eller rep?

Herr HUGOSSON (s):

Herr talman! Man blev tydligen irriterad över att jag sade att vi fattade beslutet om lagen förra året och att den ännu inte trätt i kraft; och under tiden vi väntar på ikraftträdandet så kommer man igen med samma krav som riksdagen – med majoritet, herr Sellgren – avvisade våren 1972. Man borde ha avvaktat för att se hur lagen fungerade i praktiken, eftersom utskottsmajoriteten både förra året och i det nu aktuella utskottsbetänkandet säger att det förutsättes att frågan skall följas med uppmärksamhet. Om det finns något att rätta till skall man göra det, men det har inte från riksdagsbehandlingen den 29 maj 1972 fram till den 1 mars 1973 framkommit någonting som säger att vi har anledning ändra vår inställning.

Man säger att det här skulle vara fråga om rättssäkerhet och att

överlastavgiften träder rättssäkerheten för när. Det är ju, ärade kammarledamöter, i strid mot lagen att lasta ett hekto över gällande bestämmelser. Men överlastavgiften tas inte ut förrän man har kraftigt överskridit vad som gäller enligt lag för axel- och boggitryck. På de mindre fordonen kan man ha en överlast av över 100 procent, och det tycker jag i och för sig, herr Komstedt, inte är särskilt bra. Vi har i rättssäkerhetens intresse medgivit en vid marginal, och för de tyngsta fordonen är marginalen 15 procent. Det är felaktigt att göra gällande i debatten att man skulle träda rättssäkerheten för när då de tyngsta fordonen tillåts ha en överlast på inemot 15 procent innan man tar ut avgiften.

Sedan sade herr Komstedt, och det nämndes också av någon annan i debatten tidigare, att inte bara åkeriägarna utan även de anställda är oroad på grund av denna lagstiftning. Jag förstår inte varifrån man har fått den uppgiften. Ingen har hälsat denna lag med större entusiasm än Transportarbetareförbundet. I dag blir många chaufförer mer eller mindre tvingade att lasta utöver vad fordonet har rätt att lasta. Därför tycker även de anställda att det är riktigt att ta ut en överlastavgift och därmed eliminera eventuella påtryckningar på fordonsföraren från åkeriägarnas sida.

Herr SELLGREN (fp):

Herr talman! Herr Hugosson framhärdat i sin åsikt att man bör avvakta och se vad som händer. Jag tänker då tillbaka på vad som har hänt inom arbetslivets område. Man kan inte hårdra exemplet alltför mycket, men på arbetslivets område är det så, att där man kan befara att risk föreligger för olycksfall skall detta förebyggas. Man avvaktar inte för att se om det händer några olycksfall. Det är alltså en förlegad inställning att vänta och se, när man klart i den fråga vi nu diskuterar kan påvisa att det föreligger risk för rättstryggheten.

Hur har vi det på skatterättsområdet? Man kan bli ålagd en viss skatt men har möjlighet att i efterhand överklaga beslutet och få rättelse. I fråga om överlastavgiften finns inte något institut, där man kan få rättelse, även om man kan bevisa att man är helt oskyldig. Jag skall ta ett mycket enkelt exempel.

Antag att en fordonsägare låter en av sina anställda på sin fritid använda den bil han nyttjar dagligen i tjänsten för att för egen räkning transportera visst material. Han kan vara egnahemsbyggare eller liknande. Antag vidare att den anställde i det sammanhanget överlastar bilen, alltså överträder lagen. Han har alltså förfoganderätten till bilen, men den som står till svars och får betala överlastavgiften är fordonsägaren. Kom inte och tala om att inte rättssäkerheten här har betydelse.

De marginaler som har antagits är skönsmässigt beräknade och svarar inte mot ett fullständigt statistiskt underlag. Jag har i tidigare anförande bevisat hur man inom en varugrupp har så stora viktskillnader att de går långt utöver vad som har angivits. Det innebär att även om man avsiktligt underlastar för att inte komma i strid med lagen, kan man löpa risk att göra det trots de säkerhetsmarginaler man tillämpar. Det är väl att hamna i en omöjlig situation.

Jag tycker att herr Hugosson fjärmar sig från verkligheten, när han

utan någon som helst tanke på vad det totalt sett kostar att skapa denna garanti säger att man skall underlasta så att man inte kommer i strid med lagen. Medge, herr Hugosson, att vi inte kan lösa detta problem riktigt, förrän vi får tillförlitliga lastindikatorer och att denna tilläggsbestämmelse intill dess bör finnas med. Någon känsla för rättstrygghet borde väl herr Hugosson ha, även om han sannolikt i praktiken lever ganska fjärran från den verklighet vi här rör oss i.

Herr DAHLGREN (c):

Herr talman! Herr Hugosson har inte besvarat mina frågor, och jag kan ha förståelse för det. Om han skulle göra det, måste han nämligen konstatera att reservanterna har rätt. Det är fråga om rättvisa och rättstrygghet för den enskilde individen.

Om någon har överlast och blir ertappad av polisen, är det inte bara överlastavgiften som utgår, utan då ställs också den skyldige inför domstol. Det kan då vara så att domstolen friar från förseelsen, som gäller brott mot vägtrafikförordningen, men överlastavgiften måste ändå alltid inbetalas och kan inte återfås. Fordonsägaren kan inte ens få riktigheten i den prövad. Det är detta, herr talman, som vi har vänt oss emot med förslaget om denna lilla lagändring, som betyder rättssäkerhet för den enskilde medborgaren.

Herr KOMSTEDT (m):

Herr talman! När herr Hugosson kan hålla med mig om att detta är alltför generöst mot de små fordonen, sett från trafiksäkerhetssynpunkt, borde herr Hugosson ha kunnat medverka till att man hade fått en differentierad skala på hur överlastavgiften skulle tillämpas.

Herr Hugosson åberopar Transportarbetareförbundet. Men, herr Hugosson, gå ut och tala med de chaufförer som kör fordonen! Åberopa inte bara Transportarbetareförbundet! Herr Hugosson har kanske uppmärksammat, inte minst på senaste tiden, att Transportarbetareförbundets ledning inte alltid har samma uppfattning som sina medlemmar.

Herr HUGOSSON (s):

Herr talman! Det är svårt att svara de tre talarna för reservationen på alla frågor som har ställts här. Men de frågor som herr Dahlgren tog upp och som gäller rättstryggheten i detta fall försökte jag svara på generellt. Att man tillåter från 15 och upp emot 100 procents överlast innan överlastavgift uttas är ett uttryck för att man medger en marginal, och det innebär alltså en form av rättstrygghet.

Herr Sellgren sade att bestämmelsen om överlastavgift saknar motsvarighet i lagstiftningen, men överlastavgiften är inte alls någonting unikt i svensk lagstiftning. Den har likheter och beröringspunkter med flera andra icke straffrättsliga sanktioner och rättsverkningar, förutom av skattetilläggen enligt förfarandeförordningen också med exempelvis förverkande och skadestånd. Även inom straffrätten finns exempel på straff som utdöms oberoende av gärningsmannens avsikt. Denna typ av ansvar förekommer t. ex. i vissa fall gentemot företagare. Det sade jag i debatten förra året - jag har citerat mig själv för att vara säker på att det

skall vara helt rätt.

Det är således fel när man gör gällande i debatten att detta är något unikt för svensk lagstiftning. Så är inte alls fallet.

För att sedan återgå till det norska systemet vill jag säga att de rättelser som kan ske genom den undantagsbestämmelse som finns i svensk lagstiftning sker oberoende av om man inför en sådan bestämmelse eller inte. I Norge är det nämligen fråga om uppenbara överträdelser beroende på att *myndigheter* har gjort något fel – utfört vägmärkningen fel eller, som jag sade, vägt fordonen fel. Om sådana fall kommer upp, är det länsstyrelsens uppgift att återbetala och avskryva överlastavgiften. Gör inte länsstyrelsen det, kan man gå vidare till kammarrätten, och är man inte nöjd med kammarrättens beslut kan man gå upp till regeringsrätten. I alla de fall som den norska undantagsbestämmelsen avser är en sådan bestämmelse onödig i svensk lagstiftning, eftersom man enligt gällande rätt här har möjligheter att få rättelse i de fall som avses i det norska systemet.

Herr DAHLGREN (c):

Herr talman! Herr Hugosson sade att 15 procent överlast var tillåten utan att överlastavgift utgår och att denna bestämmelse skulle garantera rättssäkerheten. Det är ju bra att herr Hugosson är förnöjsam.

Jag tycker emellertid det är viktigare att man handlar så, att man vet med sig att ingen medborgare i det här landet kommer att påläggas avgifter eller straff som han inte har möjlighet att få provade i någon instans. Det är ju ändå så, herr Hugosson, att om ett riktigt lastat fordon – för att nu ta det här från början igen – på en väg där det tillåtna axeltrycket är 16 ton helt oförvällat – genom felkörning t. ex. – kommer in på en väg med bärigheten 8–12 tons axeltryck, är den tillåtna övervikten på 15 procent ingenting värd utan då skall överlastavgift utgå, därför att de 15 procenten då inte räcker till för att fria.

Överläggningen var härmed slutad.

Punkten 1

Propositioner gavs på bifall till dels utskottets hemställan, dels reservationen av herr Dahlgren m. fl., och förklarades den förra propositionen vara med övervägande ja besvarad. Sedan herr Dahlgren begärt votering upplästes och godkändes följande voteringsproposition:

Den som vill att kammaren bifaller trafikutskottets hemställan i betänkandet nr 4 punkten 1 röstar ja,
den det ej vill röstar nej.

Vinner nej har kammaren bifallit reservationen av herr Dahlgren.

Vid omröstning genom uppresning förklarades flertalet av kammarens ledamöter ha röstat för ja-propositionen. Då herr Dahlgren begärde rösträkning verkställdes votering med omröstningsapparat. Denna omröstning gav följande resultat:

Ja – 142
Nej – 141
Avstår – 4

§ 17 Anslag till statistiska centralbyrån, m. m.

Föredrogs civilutskottets betänkanden:

- nr 1 i anledning av propositionen 1973:1 i vad avser anslag för budgetåret 1973/74 till statistiska centralbyrån jämte motioner och
nr 2 i anledning av propositionen 1973:12 med förslag till lag om 1972 års allmänna företagsräkning jämte motion.

Herr TREDJE VICE TALMANNEN yttrade:

Civilutskottets betänkanden nr 1 och 2 debatteras i ett sammanhang och yrkanden beträffande båda dessa betänkanden framställs under den gemensamma överläggningen.

Civilutskottets betänkande nr 1

Kungl. Maj:t hade i propositionen 1973:1 bilaga 9 (finansdepartementet s. 13–27) föreslagit riksdagen att för budgetåret 1973/74 anvisa

1. till Statistiska centralbyrån: Statistik, register och prognoser ett förslagsanslag av 105 081 000 kronor,
2. till Statistiska centralbyrån: Statistisk uppdragsverksamhet ett förslagsanslag av 1 000 kronor,
3. till Statistiska centralbyrån: Teknisk uppdragsverksamhet ett förslagsanslag av 1 000 kronor.

I detta sammanhang hade utskottet behandlat motionerna

- 1973:57 av herr Westberg i Ljusdal m. fl. (fp),
1973:534 av herr Josefson i Arrie m. fl. (c),
1973:872 av herrar Ericson i Örebro (s) och Johansson i Jönköping (s),
1973:876 av herr Magnusson i Borås m. fl. (m) vari yrkats att riksdagen i skrivelse till Kungl. Maj:t hemställde om en utredning av statistiska centralbyråns verksamhet i syfte att uppnå en högre grad av avgiftsfinansiering av densamma samt
1973:956 av herr Olsson i Edane m. fl. (s).

Utskottet hemställde

1. beträffande utredning om avgiftsfinansiering att riksdagen skulle avslå motionen 1973:876,
2. beträffande prognosverksamheten på arbetsmarknadens område att riksdagen skulle avslå motionerna 1973:57 och 872,
3. beträffande sysselsättningsstatistik att riksdagen skulle avslå motionen 1973:956,
4. beträffande kartläggning av bostadsönskemålen att riksdagen skulle avslå motionen 1973:534,
5. att riksdagen till Statistiska centralbyrån: Statistik, register och

prognoser för budgetåret 1973/74 anvisade ett förslagsanslag av 105 081 000 kronor,

6. att riksdagen för budgetåret 1973/74 skulle
 - a. till Statistiska centralbyrån: Statistisk uppdragsverksamhet anvisa ett förslagsanslag av 1 000 kronor,
 - b. till Statistiska centralbyrån: Teknisk uppdragsverksamhet anvisa ett förslagsanslag av 1 000 kronor.

Reservationer hade avgivits

1. beträffande utredning om avgiftsfinansiering av fröken Ljungberg (m) som ansett att utskottet under 1 bort hemställa, att riksdagen skulle bifalla motionen 1973:876,

2. beträffande anslag till Statistiska centralbyrån: Statistik, register och prognoser av fröken Ljungberg (m) och herr Wennerfors (m) som ansett att utskottet under 5 bort hemställa,

att riksdagen till Statistiska centralbyrån: Statistik, register och prognoser för budgetåret 1973/74 anvisade ett förslagsanslag av 100 381 000 kronor.

Civilutskottets betänkande nr 2

Kungl. Maj:t hade i propositionen 1973:12, under återopande av utdrag av statsrådsprotokollet över finansärenden för den 19 januari 1973, föreslagit riksdagen att anta inom finansdepartementet upprättat förslag till lag om 1972 års allmänna företagsräkning.

I detta sammanhang hade behandlats motionen 1973:1583 av herrar Brundin (m) och Magnusson i Borås (m) vari hemställdes

1. att riksdagen skulle avslå Kungl. Maj:ts proposition 1973:12 med förslag till lag om 1972 års allmänna företagsräkning,
2. att riksdagen uttalade att 1972 års företagsräkning inte fick komma till stånd.

Utskottet hemställde

att riksdagen skulle

- a. med bifall till Kungl. Maj:ts förslag och med avslag å motionen 1973:1583, yrkandet 1, anta vid propositionen och vid detta betänkande fogat förslag till lag om 1972 års allmänna företagsräkning,
- b. avslå motionen 1973:1583, yrkandet 2.

Reservation hade avgivits av fröken Ljungberg (m) och herr Wennerfors (m) som - under förutsättning av bifall till den vid civilutskottets betänkande nr 1 fogade reservationen nr 2 - ansett att utskottet bort hemställa,

att riksdagen med bifall till motionen 1973:1583 skulle

- a. avslå Kungl. Maj:ts proposition 1973:12 med förslag till lag om 1972 års allmänna företagsräkning,
- b. uttala att 1972 års företagsräkning inte borde komma till stånd.

Nr 33

Torsdagen den
1 mars 1973

*Anslag till statistiska centralbyrån,
m. m.*

Torsdagen den
1 mars 1973

*Anslag till statistiska centralbyrån,
m. m.*

Fröken LJUNGBERG (m):

Herr talman! Statistiska centralbyrån är ett av våra större verk. Det har väsentliga och i dag ökande uppgifter beroende på att samhällsutvecklingen i sig kräver allt mer och mer av underlag för analyser, förslag och beslut.

Herr Magnusson i Borås m. fl. har i en motion till statsverkspropositionen, finansdepartementet, ifrågasatt om utgiftexpansionen svarar mot en lika stor behovsökning när det gäller undersökningar, data m. m. Det är naturligtvis en fråga som man kan ställa. Motionen avslutas med ett yrkande om en utredning av avgiftsfinansiering.

Den frågan om avgiftsfinansiering har varit uppe tidigare och avslagits av riksdagen, och utskottet finner fördenskull ingen anledning att tala positivt om en sådan tanke den här gången heller. Men det finns kanske ett och annat att säga.

Statistiska centralbyrån omfattar i sin verksamhet tre program, vilket framgår av statsverkspropositionen. Av de tre programmen är två klart och tydligt avgiftsfinansierade. De skall vara självbärande och finns upptagna i budgeten med bara ett formellt anslag på 1 000 kronor.

Den tredje, eller rättare sagt den första programdelen, som handlar om statistik, register och prognoser, innehåller emellertid också en hel del arbetsuppgifter gällande produkter som betalas. Det är väl där som man kan undra om man möjligen skulle kunna utöka avgiftsfinansieringen.

Men det finns också en annan synpunkt. När det gäller de två programdelarna som är helt avgiftsfinansierade visar det sig att de så gott som varje år går med ett överskott, vars storlek vi inte får veta någonting om i statsverkspropositionen. Pengarna går tillbaka till statskassan.

Här kan man ju ställa sig frågor, herr talman. Det gäller en verksamhet som i rätt stor utsträckning representerar monopol från statens sida. Man kan ha anledning att fråga sig om avgifter bör tas ut på ett sådant sätt att de ger överskott till statskassan. Detta är en väsentlig anledning till kravet på en utredning om avgiftsfinansieringen när det gäller statistiska centralbyrån. Jag är alldeles övertygad om, herr talman, att samma tanke kunde appliceras i en del andra verkssammanhang också, men det kan vara lämpligt att börja någonstans. Herr Wennerfors och jag har tagit upp dessa tankegångar och har uttryckt dem i reservationen 1 till civilutskottets betänkande nr 1 till vilken jag yrkar bifall.

Vi har också en annan reservation som innehållsmässigt återkommer i utskottsbetänkandena 1 och 2. Den handlar om företagsräkningen.

Riksdagen har för åtskilliga år sedan beslutat om företagsräkning, och pengar är steg för steg anslagna för detta ändamål. Trots detta har herrar Brundin och Magnusson i Borås i motion yrkat på att man skulle avsluta arbetet med företagsräkningen. Den motionen är väckt i anslutning till Kungl. Maj:ts proposition nr 12 med förslag till lag om 1972 års allmänna företagsräkning. Det är flera invändningar som motionärerna har gjort. En invändning är den att det är en ganska omfattande uppgiftsskyldighet som läggs på företagen, och företagen får inte någon som helst kostnadsersättning även om dessa ålägganden är både personellt och ekonomiskt påkostande för de enskilda företagen. En andra invändning är mera principiell och gäller behovet av en allmän företagsräkning. Jag

vill gärna uppehålla mig vid det litet grand.

När man säger att utvecklingen inom datatekniken leder därhän att den här typen av företagsräkningar, som ursprungligen är länkta att äga rum vart tionde år, kanske inte längre har sitt berättigande, så ligger det väl åtskilligt i detta; desto mer som centralbyrån nu har sagt att det kan hända att det här blir den sista företagsräkningen. Det är mot den bakgrunden som motionärerna har kommit med det yrkande som vi också har tagit upp i reservationen 2 till utskottets betänkande nr 1 och som handlar om att anslaget på 4,7 miljoner inte skall beviljas. Här är det onekligen fråga om att avväga värdet av vad man får ut genom företagsräkningen mot den utgiftssumma det gäller. Utgiftssumman är väl i förhållande till annat relativt liten och därför är kanske inte den det avgörande, utan det gäller mera principen om detta skall fullföljas eller inte.

Jag kan inte underlåta att påpeka, herr talman, att här måste ha insmugit sig något räknefel i sammanhanget. Det är ju inte bara de 4,7 miljonerna som det handlar om utan också om de tidigare erlagda miljonerna. De behöver väl i och för sig inte vara bortkastade därför att det material som har samlats kan säkerligen användas i datatekniska sammanhang och i samband med det centrala företagsregister som finns. Men vad räknefelet gäller är att här sägs i propositionen och i civilutskottets betänkande nr 1 att hittills har 7,6 miljoner beräknats för ändamålet och att totalkostnaden, som ännu förra året var uppskattad till 12,8 miljoner, beräknas nu komma att uppgå till 13 miljoner kronor. Här måste något vara borttappat därför att i själva verket framgår det bl. a. av civilutskottets betänkande i ärendet förra året att t. o. m. budgetåret 1971/72 hade 3,4 miljoner beviljats. För innevarande budgetår beviljades förra året 5,9 miljoner. Det gör tillsammans 9,3 miljoner. Nu föreslås ytterligare 4,7 miljoner, och då kan summan inte bli mindre än 14 miljoner. Det är alltså tydligen en totalkostnad som kommer att bli 1 miljon högre än vad den här är angiven eller beräknad till.

Herr talman! Denna fråga är kanske inte i och för sig väsentlig. Ifrågavarande totalberäkning ändrar ingenting i budgetsammanhang. Det viktigaste är väl principfrågan om man skall fullfölja företagsräkningen eller inte, och på denna punkt har inte reservanterna blivit övertygade av den gjorda skrivningen. Och övertygelsen kan ju inte gärna bli större av att man nu, som det har sagts från verkets eget håll, är osäker om det i framtiden kommer att finnas behov av företagsräkningar av detta slag. Under sådana förhållanden kan det vara rimligt att stoppa uppgiftsinsamlingen och att utnyttja de 4,7 miljonerna för att tillgodogöra sig det material som finns.

Jag ber i anslutning till detta resonemang, herr talman, att få yrka bifall till reservationen 2 vid utskottets betänkande nr 1, vilken avser anslaget, och dessutom till reservationen vid civilutskottets betänkande nr 2.

I detta anförande instämde herr Magnusson i Borås (m).

Nr 33

Torsdagen den
1 mars 1973

*Anslag till statistiska centralbyrån,
m. m.*

Torsdagen den
1 mars 1973

*Anslag till statistiska centralbyrån,
m. m.*

Herr JOSEFSON i Arrie (c):

Herr talman! I civilutskottets betänkande nr 1 behandlas bl. a. motionen 534, vari föreslås att den allmänna folk- och bostadsräkningen skall omfatta även uppgifter angående önskemål om förändrade bostadsförhållanden. Genom bostadsräkningarna inhämtas uppgifter av skilda slag angående bostadsbeståndets beskaffenhet, och därmed erhålls nödvändigt underlag för statistiken på bostadsområdet. De är sålunda avsedda att spegla de rådande förhållandena. Enligt min och övriga motionärers uppfattning borde dessa räkningstillfällen också utnyttjas till att införskaffa material beträffande människornas allmänna önskemål angående bostäder.

Som framgår av utskottsbetänkandet anförde finansministern på s. 30 i bilaga 9 till propositionen 1 år 1969 att materialet från folk- och bostadsräkningar används för olika ändamål, varvid särskilt borde uppmärksammas räkningens betydelse för planerings- och utredningsverksamheten på regional och kommunal nivå. Inte minst därför att detta yttrande av finansministern har citerats i utskottets betänkande blev jag mycket förvånad över utskottets negativa ställningstagande.

Motionens yrkande innebär att man ännu mera skulle kunna utnyttja uppgifterna i folk- och bostadsräkningen i det syfte som finansministern framhållit som betydelsefullt, nämligen för planerings- och utredningsverksamhet.

Man skall inte förstora svårigheterna när det gäller att ställa dessa frågor. Vad beträffar det besvär man skulle åsamka bostadsinnehavarna anser jag, att ett uppgiftslämnande som innebär en medverkan i en framtida planeringsverksamhet skulle uppfattas mera positivt än övrigt uppgiftslämnande.

Nog hade jag förväntat mig att man i varje fall låtit berörda myndighet pröva frågan om man på det sätt vi motionärer föreslagit skulle kunna utnyttja folk- och bostadsräkningar också för att få fram uppgifter som är värdefulla för framtida planeringsverksamhet.

Herr talman! Eftersom utskottet står enigt bakom sitt ställningstagande, skall jag inte ställa något yrkande. Det blir väl fler tillfällen att här i riksdagen diskutera denna fråga.

Herr LIDGARD (m):

Herr talman! I propositionen står det något mycket klokt. Där framhålls att man inte skall fråga om sådant som man redan vet. Som bekant blir man inte klokare om man gör det. Nu har man naturligtvis uttryckt sig litet prydligare – man säger att det av lätt insedda skäl bör undvikas att uppgiftsskyldigheten avser förhållanden som myndigheterna har tillgång till i egna register.

Om man jämför det förslag till lag som statistiska centralbyrån lade fram, 2 §, åttonde punkten, med det förslag som Kungl. Maj:t har presenterat i propositionen, så finner man att punkten 8 har utökats i regeringsförslaget. Där har tillagts att förutom antalet sysselsatta och antalet arbetstimmar skall uppgiftsskyldigheten omfatta också de sysselsattas åldersfördelning. Det är ett förslag som har kommit fram i ett yttrande från arbetsmarknadsstyrelsen och som har sin grund i omtanken

om de äldre anställda. Det är med andra ord i och för sig ett klokt och riktigt förslag. Det är emellertid mycket betungande för arbetsgivarna att lämna den uppgiften, och såvitt jag kan bedöma finns alla de uppgifter som behövs i det här sammanhanget i andra register. Med tanke på allt det som företagen nu åläggs att tala om kan man ju hoppas att den kloka synpunkten som jag talade om inledningsvis skall äga tillämpning här.

Det framgår litet grand av propositionen att även finansministern känner sig något osäker om allt detta verkligen behöver göras. Han säger nämligen att det får ankomma på statistiska centralbyrån att i samråd med arbetsmarknadsstyrelsen ta ställning till hur uppgiftsskyldigheten på det här området skall utformas. Jag hoppas verkligen att man tar kontakt och tar hänsyn till detta. Kanske kan dessa uppgifter inhämtas utan att man går vägen över arbetsgivarna.

Herr talman! Jag har inget yrkande i det här ärendet. Jag har bara en förhoppning att sunt förnuft skall råda när man skall ta fram uppgifterna.

Herr GREBÄCK (c):

Herr talman! Fröken Ljungberg är i de reservationer hon har berört ute i vällovliga avsikter. Hon vill dels skaffa pengar till statistiska centralbyråns verksamhet, dels spara pengar genom att yrka avslag på förslaget att meddel ställs till förfogande för en allmän företagsräkning. Det är prövat i och för sig.

Nu tror jag att när det gäller ökad avgiftsfinansiering skiljer sig hennes uppfattning inte så förfärligt mycket från den uppfattning utskotts-majoriteten har. Den skiljer sig inte heller från vad departementschefen anförde i 1966 års statsverksproposition. I den framhöll finansministern att enligt hans mening kunde det visa sig ändamålsenligt att i större utsträckning låta statistikkonsumenterna svara för kostnaderna för sådan statistik som utarbetas för speciella ändamål och inte har större allmänt intresse. Finansministern har tydligen ingenting emot att pengar flyter in till statskassan genom en ökad avgiftsfinansiering, och det är väl ganska naturligt att han har den uppfattningen.

Då kan man fråga sig om det verkligen behövs en utredning för att få till stånd en ökad avgiftsfinansiering – om det inte redan ligger inom statistiska centralbyråns möjligheter att själv, steg för steg, avgiftsbelägga vissa områden. Det kan förtjäna att framhållas i det här sammanhanget att det bedrivs en ganska omfattande upplagsverksamhet, som ger inkomster. Om man ser på hur de totala intäkterna fördelar sig när det gäller de avgiftsbelagda områdena finner man att på t. ex. jordbruket faller 15,9 miljoner kronor, industri- och byggnadsverksamhet 0,6 miljoner kronor, handel, servicenärings- och priser 0,4 miljoner kronor, bostäder och andra byggnader och fastigheter 0,4 miljoner kronor osv. Totalt ger denna verksamhet 22,8 miljoner kronor. Sedan finns också en annan avdelning som ger en del slantar, nämligen den tekniska uppdragsverksamheten som 1971/72 redovisade 2,9 miljoner kronor i överskott.

Jag tror alltså inte att en speciell utredning på det här området har någon särskild uppgift att fylla, utan det bör vara möjligt för statistiska centralbyrån att själv göra de utredningar som är erforderliga och vidga området för avgiftsbeläggning.

Torsdagen den
1 mars 1973

*Anslag till statistiska centralbyrån,
m. m.*

Jag skulle vilja fråga fröken Ljungberg: Vilka områden skulle fröken Ljungberg kunna tänka sig att vi skulle avgiftsbelägga? Det kunde vara intressant att få några exempel. — Den statistik som vi behöver för rent administrativa ändamål är det väl rimligt att samhället betalar även i fortsättningen. — Nu förstår jag att fröken Ljungberg menar att det vore utredningens uppgift att lämna anvisning på områden som kunde avgiftsbeläggas; det är inte så lätt att göra det på rak arm. Men det kunde kanske ha sitt intresse att få exempel på några områden där man från moderat håll kan tänka sig en ökad avgiftsbeläggning och hur den skall gå till.

Vad den allmänna företagsräkningen beträffar är det alldeles klart att man kan ha betänkligheter när det gäller att ålägga företagarna en så omfattande uppgiftsskyldighet som det här är fråga om. Man måste fråga sig om det föreligger ett verkligt behov av en sådan här företagsräkning och den statistik som man skulle kunna få fram genom räkningen. Är den värdefull för samhället, så värdefull att det är rimligt att ställa så pass stora belopp till förfogande som det dock här är fråga om för att få till stånd en sådan här företagsräkning? Jag vill påminna om att det är hela 20 år sedan en allmän företagsräkning verkställdes här i landet. Enligt departementets uppfattning — en uppfattning som delas av utskottsmajoriteten — behövs aktuella data om näringslivets struktur, och det vore värdefullt att få fram färskt material på det här området.

Det överraskar kanske en aning att man från moderata samlingspartiets sida har så liten förståelse för behovet av aktuell statistik. Nu säger man visserligen att den moderna datatekniken öppnar helt andra möjligheter och att finansministern har sagt att det här antagligen är den sista allmänna företagsräkning som man tänker företa på det sätt som man har använt hittills. Men det är väl alldeles uppenbart att innan man kan ta datateknik till hjälp i detta sammanhang kommer det att förflyta åtskilliga år. Klart är emellertid att datatekniken öppnar helt andra möjligheter att upprätta aktuell statistik och lämna snabba upplysningar. Utskottet har stannat för att det i nuvarande situation är önskvärt att den här allmänna företagsräkningen kommer till stånd.

Herr talman! Jag ber att få yrka bifall till civilutskottets hemställan i betänkandena 1 och 2.

Fröken LJUNGBERG (m):

Herr talman! Civilutskottets ordförande och talesman påpekar, och det är alldeles riktigt, att man har en medveten inriktning mot större avgiftsfinansiering. Han ställde sedan frågan: Vilka ytterligare områden skulle man från moderat håll vilja avgiftsbelägga? Det är litet mycket begärt att vi skall kunna precisera det. Jag vill bara peka på, herr Grebäck, att i statsverkspropositionen finns en budgetuppställning av vilken klart och tydligt framgår att två programenheter är helt självbärande. Den första är det inte. Den innehåller en hel del delprogram. Av budgetuppställningen framgår att man här har tagit in en del intäkter. Det mesta, inte mindre än 1 080 000 kronor, har man fått in från olika statliga verk som uppgifter är sålda till. 375 000 kronor har man fått in för produkter som sålts ut annat håll. Jag kan inte utan vidare säga vilka

Torsdagen den
1 mars 1973

*Anslag till statistiska centralbyrån,
m. m.*

delprogram som ger dessa inkomster. Fördenskull är det nästan omöjligt att besvara herr Grebäcks fråga vad man ytterligare skulle kunna avgiftsbelägga. Jag menar faktiskt att det är utredningens uppgift.

Jag vill dels skaffa pengar, dels spara pengar, och det skulle vara en egenartad motsättning enligt herr Grebäck. Nej, det är det inte om man tar med i beräkningen vad jag sade. Visserligen skall man avgiftsbelägga och så långt som möjligt göra verksamheten självbärande, men jag satte också i fråga om den avgiftsbeläggningen skall innebära att man tar så stora avgifter att man den här vägen tillför statskassan medel. Frågan är om inte utredningen har anledning granska hur avgiftsbeläggningen görs. Man kanske skulle kunna reducera avgifterna så att verksamheten blir självbärande utan att ge överskott. Det finns enligt mitt sätt att se ingen anledning för staten att ta ut överpriser.

Herr Grebäck sade att vi har liten förståelse för behovet av statistik. Nej, det har vi inte, men det finns en tendens att begära litet för mycket statistik och data i en tid som är litet yr när det gäller den tekniska möjligheten att få fram uppgifter.

Herr MAGNUSSON i Borås (m):

Herr talman! Statistiska centralbyrån har vuxit mycket kraftigt, och det anslag som vi nu går att bevilja uppgår till ett så avsevärt belopp som över 100 miljoner kronor. Man frågar sig därför om det inte finns anledning att något hålla igen på denna utveckling. Det har dock visat sig att det finns utredningar som är ganska tveklaktiga och som även har kritiserats i pressen. Jag skall emellertid inte ta upp det nu, för det är ingenting som utskottets ordförande har att svara för.

Beträffande den statistik vi nu talar om, företagsstatistiken, torde det vara så att många av dessa uppgifter, troligen alla, redan i olika sammanhang har lämnats av näringslivet. Det är nu fråga om att genomföra en företagsräkning som kostar 13 eller 14 miljoner kronor för det allmänna men som alldeles säkert kommer att kosta det enskilda näringslivet oändligt mycket mer pengar. Och uppgifterna finns nog i mycket stor utsträckning, som jag tidigare har sagt; det är bara fråga om att samla upp dem, och jag tror att det skulle vara ganska enkelt. Det rör sig ju inte om att man i framtiden skall använda datamaskiner för det här ändamålet, utan man är redan i full gång med det. Statistiska centralbyrån har ju en stor datacentral i Örebro. Jag tror inte att uppfattningarna skiljer sig mellan mig och utskottets ordförande på den här punkten, utan vi menar nog båda att man skall försöka begränsa det hela så mycket som möjligt. Sett ur den synpunkten skadar det väl inte att den här frågan kommer upp till debatt och att man på detta sätt försöker dämpa utvecklingen, för uppgiftsskyldigheten är väldigt betungande – speciellt ute bland de mindre företagarna är den en belastning. Om det skall vara någon mening med de statistiska uppgifterna, skall de ju vara korrekta, men inom näringslivet orkar man inte hålla på att ta fram alla de uppgifter som myndigheterna nu börjar begära.

För närvarande arbetar en utredning med den här frågan, och man får hoppas att den verkligen kommer fram till riktlinjer som gör att man på en gång, mera samlat, kan få lämna de uppgifter som det är rimligt att

Torsdagen den
1 mars 1973

*Anslag till statistiska
centralbyrån,
m. m.*

näringslivet ger till samhället. Det behövs sannerligen en sanering på det här området. Som det är nu är det icke bra. Därför ber jag, herr talman, att få instämna i fröken Ljungbergs yrkande om bifall till reservationerna.

Herr GREBÄCK (c):

Herr talman! Jag tror att situationen i svenskt näringsliv för närvarande är sådan att vi har ett verkligt behov av färskt utredningsmaterial för att belysa och bedöma förutsättningarna för vårt näringsliv, inte minst med tanke på framtiden.

Jag tror också att det är riktigt att den här typen av utredningar blir den sista i den här formen. Man kommer att ha helt andra möjligheter i framtiden att snabbt skaffa sig de uppgifter som är erforderliga genom att utnyttja modern datateknik.

Men i väntan härpå finns det sakliga skäl för att den här utredningen trots allt bör komma till stånd, och jag tror att man kommer att ha nytta av den. Men det innebär naturligtvis inte att statistiska centralbyrån inte bör vara uppmärksam på vikten av att hålla utgifterna nere. Jag delar helt uppfattningen att kostnaderna sväller i förfärande snabb takt och att möjligheterna till en avgiftsfinansiering bör successivt tillvaratas. Men jag tror inte att det är nödvändigt med en speciell utredning för det, utan det bör så att säga vara en skyldighet för vederbörande inom statistiska centralbyrån att ta vara på möjligheterna.

Överläggningen var härmed slutad.

Civilutskottets betänkande nr 1

Punkten 1

Propositioner gavs på bifall till dels utskottets hemställan, dels reservationen nr 1 av fröken Ljungberg, och förklarades den förra propositionen vara med övervägande ja besvarad. Sedan fröken Ljungberg begärt votering upplästes och godkändes följande voteringsproposition:

Den som vill att kammaren bifaller civilutskottets hemställan i betänkan-
det nr 1 punkten 1 röstar ja,

den det ej vill röstar nej.

Vinner nej har kammaren bifallit reservationen nr 1 av fröken Ljungberg.

Vid omröstning genom uppresning förklarades flertalet av kammarens
ledamöter ha röstat för ja-propositionen. Då fröken Ljungberg begärde
rösträkning verkställdes votering med omröstningsapparat. Denna om-
röstning gav följande resultat:

Ja	—	246
Nej	—	35
Avstår	—	3

Punkterna 2--4

Kammaren biföll vad utskottet i dessa punkter hemställt.

Torsdagen den
1 mars 1973*Anslag inom civil-
departementets
verksamhetsområde**Punkten 5*

Propositioner gavs på bifall till dels utskottets hemställan, dels reservationen nr 2 av fröken Ljungberg och herr Wennerfors, och förklarades den förra propositionen vara med övervägande ja besvarad. Sedan fröken Ljungberg begärt votering upplästes och godkändes följande voteringsproposition:

Den som vill att kammaren bifaller civilutskottets hemställan i betänkan-
det nr 1 punkten 5 röstar ja,
den det ej vill röstar nej.
Vinner nej har kammaren bifallit reservationen nr 2 av fröken Ljungberg
och herr Wennerfors.

Vid omröstning genom uppresning förklarades flertalet av kammarens
ledamöter ha röstat för ja-propositionen. Då fröken Ljungberg begärde
rösträkning verkställdes votering med omröstningsapparat. Denna om-
röstning gav följande resultat:

Ja	·	248
Nej	--	33
Avstår	·	3

Punkten 6

Utskottets hemställan bifölls.

Civilutskottets betänkande nr 2

Kammaren biföll vad utskottet i detta betänkande hemställt.

§ 18 Anslag inom civildepartementets verksamhetsområde

Föredrogs civilutskottets betänkande nr 3 i anledning av propositionen 1973:1 i vad avser anslag för budgetåret 1973/74 inom civildepartementets verksamhetsområde jämte motioner.

Herr TREDJE VICE TALMANNEN anförde: I fråga om detta betänkande hålles gemensam överläggning för samtliga punkter. Under den gemensamma överläggningen får yrkanden framställas beträffande samtliga punkter i betänkandet.

I det följande redovisas endast de punkter, vid vilka under överläggningen framställts särskilda yrkanden.

*Punkten 5**Lantmäteriet: Myndighetsuppgifter m. fl. anslag*

Kungl. Maj:t hade i propositionen 1973:1 bilaga 14 (civildepartementet) under punkterna D 1 -D 4 (s. 114- 120) föreslagit riksdagen att

1. till Lantmäteriet: Myndighetsuppgifter för budgetåret 1973/74 anvisa ett förslagsanslag av 19 819 000 kronor,

Torsdagen den
1 mars 1973

*Anslag inom civil-
departementets
verksamhetsområde*

2. till Lantmäteriet: Förrättnings- och uppdragsverksamhet för budgetåret 1973/74 anvisa ett förslagsanslag av 1 000 kronor,
3. till Lantmäteriet: Bidrag till förrättnings- och uppdragsverksamhet för budgetåret 1973/74 anvisa ett förslagsanslag av 10 686 000 kronor,
4. till Lantmäteriet: Utrustning för budgetåret 1973/74 anvisa ett reservationsanslag av 1 000 000 kronor.

I detta sammanhang hade behandlats motionerna 1973:880 av herr Turesson m. fl. (m, c, fp) samt 1973:1569 av herr Nilsson i Tvärålund (c) vari hemställdes att riksdagen skulle besluta att vid den fortsatta översynen av lantmäteritaxan beakta de spörsmål som berörts i motionen.

Utskottet hemställde

1. att riksdagen skulle avslå motionen 1973:1569,
2. att riksdagen skulle avslå motionen 1973:880,
3. att riksdagen för budgetåret 1973/74 anvisade
 - a. till Lantmäteriet: Myndighetsavgifter ett förslagsanslag av 19 819 000 kronor,
 - b. till Lantmäteriet: Förrättnings- och uppdragsverksamhet ett förslagsanslag av 1 000 kronor,
 - c. till Lantmäteriet: Bidrag till förrättnings- och uppdragsverksamhet ett förslagsanslag av 10 686 000 kronor,
 - d. till Lantmäteriet: Utrustning ett reservationsanslag av 1 000 000 kronor.

Reservation hade avgivits

1. av herrar Grebäck (c) och Tobé (fp), fru Olsson i Hölö (c) samt herrar Åkerfeldt (c) och Annerås (fp) som ansett att utskottet under 1 bort hemställa,
att riksdagen i anledning av motionen 1973:1569 som sin mening gav Kungl. Maj:t till känna vad reservanterna anförde.

Punkten 8

Bidrag till kostnader för kommunal beredskap

Kungl. Maj:t hade i propositionen 1973:1 bilaga 14 (civildepartementet) under punkten F 4 (s. 129) föreslagit riksdagen att till Bidrag till kostnader för kommunal beredskap för budgetåret 1973/74 anvisa ett reservationsanslag av 1 000 000 kronor.

I detta sammanhang hade behandlats motionen 1973:232 av herrar Eriksson i Ulfaby (c) och Åsling (c) vari hemställdes att riksdagen skulle

1. till Bidrag till kostnader för kommunal beredskap för budgetåret 1973/74 anvisa ett reservationsanslag av 2 miljoner kronor,
2. uttala sig för att prövning av frågor rörande kommunal beredskap fortsättningsvis borde handhas av försvarsdepartementet.

Utskottet hemställde

1. att riksdagen med avslag på motionen 1973:232, yrkandet 1, till

Bidrag till kostnader för kommunal beredskap för budgetåret 1973/74 anvisade ett reservationsanslag av 1 000 000 kronor,

2. beträffande ärendefördelningen mellan statsdepartementen att riksdagen skulle avslå motionen 1973:232, yrkandet 2.

Reservation hade avgivits

2. av herr Grebäck (c), fru Olsson i Hölö (c) samt herrar Wennerfors (m) och Åkerfeldt (c) som ansett att utskottet under 1 bort hemställa,

att riksdagen med avslag på Kungl. Maj:ts förslag och med bifall till motionen 1973:232, yrkandet 1, till Bidrag till kostnader för kommunal beredskap för budgetåret 1973/74 anvisade ett reservationsanslag av 2 000 000 kronor.

Herr ERIKSSON i Ulfaby (c):

Herr talman! I tidsnödens tecken ett mycket kort inlägg om den kommunala beredskapen och beredskapsplanläggningen.

Den kommunala beredskapen tillhör de frågor som kommit alltför mycket i skymundan, och anslagstilldelningen ligger på en sådan nivå att vi i stora delar av vårt land har en kommunal beredskap som inte fungerar och inte kommer att fungera under en lång följd av år just på grund av att medel anslagits i helt otillräcklig omfattning. Jag skulle i detta sammanhang kunna hänvisa till den interpellationsdebatt jag hade med civilminister Svante Lundkvist. Jag fick då stöd inte bara när det gällde vikten av den kommunala beredskapsplanläggningen utan även i fråga om att kostnaderna för den kommunala beredskapen inte kan ses isolerade utan måste vägas mot och ses i samband med utgifterna för övriga delar av vårt totalförsvar. I totalförsvaret ingår det militära försvaret, civilförsvaret och den kommunala beredskapen. Alla tre måste fungera för att vi skall ha ett fungerande totalförsvar. Visserligen är den kommunala beredskapen den i särklass minsta biten, men den måste finnas, och totalförsvaret får bl. a. sin breda förankring just genom en fungerande kommunal beredskap. Medborgarnas inflytande blir så stort som möjligt här.

Det militära försvaret kostar oss för nästa budgetår i runt tal 7,5 miljarder – den kommunala beredskapen får en enda liten miljon. På grund av att vi inte vill ge riksnämnden för kommunal beredskap de medel som erfordras får vi finna oss i att ha ett låt mig säga haltande totalförsvar många år framöver, om nu anslagstilldelningen skall följa normerna för de tre senaste åren.

En fråga i sammanhanget: Har vi råd att ge det militära försvaret 7 500 miljoner, så borde vi för vårt totalförsvars skull ha råd att ge ytterligare 1 miljon för att därmed ernå ett fungerande totalförsvar.

I motionen 232 finns det många motiveringar som ytterligare pekar på nödvändigheten av en ökad anslagstilldelning, och därför behöver jag inte i detta inlägg rada upp motiv. I sitt betänkande instämmer utskottsmajoriteten i vad vi motionärer uttalat om vikten av den kommunala beredskapsplanläggningen, men detta instämmande, detta konstaterande borde ha följts av en ökad anslagstilldelning i enlighet med förslaget i vår motion nr 232. Nu finns det vid punkten 8 i civilutskottets betänkande en reservation nr 2 – vari yrkas på att anslaget till den kommunala

Nr 33

Torsdagen den
1 mars 1973

*Anslag inom civil-
departementets
verksamhetsområde*

Torsdagen den
1 mars 1973

*Anslag inom civil-
departementets
verksamhetsområde*

beredskapen skall höjas för nästa budgetår från 1 till 2 miljoner. Jag vill, herr talman, yrka bifall till denna reservation.

Herr GREBÄCK (c):

Herr talman! Till det utskottsbetänkande som vi här behandlar har knutits två reservationer där mitt namn återfinns.

Reservationen 1 gäller punkten 5, Lantmäteriet: Myndighetsuppgifter m. fl. anslag. Utskottsmajoriteten har vid sin behandling av den motion som reservationen bygger på uttalat att när det gäller översynen av lantmäteritaxan bör vissa frågor beaktas. Det anges bl. a. att principen om full kostnadstäckning inte kan helt försvaras i fråga om fastighetsbildning för jord- och skogsbruksändamål. Utskottet skriver: "I dessa fall borde även beaktas att förrättningskostnaderna inte får förhindra initiativ till ur även samhällssynpunkt önskvärda och angelägna förbättringar av fastighetsindelningar m. m."

Vidare säger utskottet att en del av de frågor som har aktualiserats i motionen av Jan-Ivan Nilsson i Tvärälund torde komma att kritiseras i lantmäteristyrelsens anslagsframställning år 1973. Enligt utskottets mening är ett i motionen föreslaget beslut inte lämpligt. De bakomliggande önskemålen har dock även hittills beaktats i samband med bedömningar av den enskildes respektive samhällets nytta av vissa förrättningar. Ett riksdagens ytterligare uttalande i sakfrågan torde böra anstå till dess eventuella konkreta förslag beretts, säger utskottet.

Vi reservanter menar att det vore av värde med ett bestämt uttalande från utskottet att anslag kan utgå t. ex. vid rättslig prövning av lantmäteriförrättningar, då även förrättningar som inte fullföljs kan åsamka markägaren stora kostnader. I likhet med motionären finner vi det otillfredsställande att ekonomiska faktorer reellt skall förhindra rättsprövning i fastighetsfrågor. En lösning av dessa frågor kan ofta vara önskvärd ur allmän synpunkt. Ett klart uttalande på den punkten från utskottets sida skulle enligt vår mening ha varit av värde.

Vad sedan reservationen 2 vid punkten 8 beträffar, som gäller kostnader för kommunal beredskap, kan jag som reservant instämma i vad herr Eriksson i Ulfbyn anfört om vikten av att de kommunala beredskapsplanläggningarna kommer till stånd i snabbare takt än vad som hittills varit fallet, och för att så skall ske behövs det ökade anslag. Vi anser därför att anslaget på denna punkt borde ha höjts med 1 miljon kronor för att vi inom rimlig tid skall uppnå den beredskapsplanläggning som väl alla är överens om är nödvändig.

Herr talman! Jag ber att få yrka bifall till båda de reservationer som fogats till civilutskottets betänkande nr 3.

Herr PETERSSON i Nybro (s):

Herr talman! Civilutskottets majoritet har inte kunnat biträda yrkanden som framställs i motionen 1569 och den därav föranledda reservationen under punkten 5 i civilutskottets förevarande betänkande. Motiven för avslagsyrkandet är bl. a. att utskottet vid behandlingen av frågan fått upplysningar om att i varje fall en del av de önskemål som framförts i motionen kommer att beaktas av lantmäteristyrelsen i

styrelsens anslagsframställningar år 1973. Dessutom har önskemålen hittills beaktats i samband med bedömningar av den enskildes respektive samhällets nytta av vissa förrättningar. Mot den bakgrunden anser utskottet att uttalanden från riksdagens sida i varje fall bör anstå tills eventuella förslag beretts och ligger på bordet, så att man kan bedöma dem.

Med det anförda får jag, herr talman, yrka bifall till utskottets hemställan under punkten 5 i civilutskottets betänkande nr 3.

När det gäller frågan om den kommunala beredskapen under punkten 8 i samma betänkande vill jag med anledning av den till punkten fogade reservationen framhålla att det i sakfrågan inte finns några delade meningar. Det är när det gäller anslaget storlek som synpunkterna går isär. Men även där är skillnaden mycket liten. Motionärerna nöjer sig med att yrka på en höjning av anslaget till 2 miljoner under hänvisning till det statsfinansiella läget. Av precis samma anledning stannar utskottets majoritet vid departementschefens förslag.

Herr talman! Med det anförda ber jag att få yrka bifall till utskottets hemställan även under punkten 8.

Herr ERIKSSON i Ulfaby (c):

Herr talman! Efter det att jag lyssnat på herr Petersson i Nybro har inte min oro för den kommunala beredskapen minskat. Kedjan är ju inte starkare än den svagaste länken. När det gäller vårt totalförsvaret vore det olyckligt om den svagaste länken skulle vara den kommunala beredskapen.

Situationen är den att man inte kan tillämpa gällande utrymningsplanläggning i full utsträckning, då ett stort antal kommuner med inkvarteringsområden inte är klara. Vad detta betyder i en allvarlig situation kan vi alla räkna ut.

Om vi ser framåt förstår vi att kommunernas betydelse inom totalförsvaret kommer att öka starkt med tanke på följderna av 1972 års försvarsbeslut. Man kan på sikt förvänta sig att de kommunala resurserna kommer att spela en avgörande roll i beredskapssamhället.

Herr PETERSSON i Nybro (s):

Herr talman! Jag vill erinra herr Eriksson om vad jag sade nyss: i sakfrågan är vi helt överens. Det är i fråga om pengarna, finansieringen, som vi har delade meningar. I herr Erikssons egen motion har ni räknat ut att förslaget skulle kräva 3,2 miljoner, men ni nöjer er med att yrka på 2 miljoner, av statsfinansiella skäl. Vi har stannat vid det belopp som departementschefen föreslagit, och det av precis samma skäl.

Herr ERIKSSON i Ulfaby (c):

Herr talman! Vi har accepterat en nedskärning till 2 miljoner den här gången, och detta bl. a. under hänvisning till att planrevisionerna annars kommer att eftersättas. Nästa budgetår kommer revisionerna av de planer som finns att ta det mesta av medlen i anspråk, och då blir det inget över av anslaget till att fortsätta den kommunala beredskapsplanläggningen.

Torsdagen den
1 mars 1973

*Anslag inom civil-
departementets
verksamhetsområde*

Men får vi den här miljonen extra kan den fortsätta i en någorlunda acceptabel takt.

Överläggningen var härmed slutad.

Punkterna 1--4

Kammaren biföll vad utskottet i dessa punkter hemställt.

Punkten 5

M o m. 1

Propositioner gavs på bifall till dels utskottets hemställan, dels reservationen nr 1 av herr Grebäck m. fl., och förklarades den förra propositionen vara med övervägande ja besvarad. Sedan herr Grebäck begärt votering upplästes och godkändes följande voteringsproposition:

Den som vill att kammaren bifaller civilutskottets hemställan i betänkandet nr 3 punkten 5 mom. 1 röstar ja,
den det ej vill röstar nej.

Vinner nej har kammaren bifallit reservationen nr 1 av herr Grebäck m. fl.

Vid omröstning genom uppresning förklarades flertalet av kammarens ledamöter ha röstat för ja-propositionen. Då herr Grebäck begärde rösträkning verkställdes votering med omröstningsapparat. Denna omröstning gav följande resultat:

Ja	—	173
Nej	—	102
Avstår	—	2

M o m. 2 o c h 3

Utskottets hemställan bifölls.

Punkterna 6 och 7

Kammaren biföll vad utskottet i dessa punkter hemställt.

Punkten 8

M o m. 1

Propositioner gavs på bifall till dels utskottets hemställan, dels reservationen nr 2 av herr Grebäck m. fl., och förklarades den förra propositionen vara med övervägande ja besvarad. Sedan herr Grebäck begärt votering upplästes och godkändes följande voteringsproposition:

Den som vill att kammaren bifaller civilutskottets hemställan i betänkandet nr 3 punkten 8 mom. 1 röstar ja,
den det ej vill röstar nej.

Vinner nej har kammaren bifallit reservationen nr 2 av herr Grebäck m. fl.

Vid omröstning genom uppresning förklarades flertalet av kammarens ledamöter ha röstat för ja-propositionen. Då herr Grebäck begärde rösträkning verkställdes votering med omröstningsapparat. Denna omröstning gav följande resultat:

Ja	—	186
Nej	—	89
Avstår	—	4

M o m. 2

Utskottets hemställan bifölls.

Punkterna 9 -11

Kammaren biföll vad utskottet i dessa punkter hemställt.

Punkten 12

Lades till handlingarna.

§ 19 Ändrade regler för valbarhet till nämndeman i länsskatterätt och länsrätt

Föredrogs civilutskottets betänkande nr 4 i anledning av motion om ändrade regler för valbarhet till nämndeman i länsskatterätt och länsrätt.

I detta betänkande behandlades motionen 1973:233 av herr Winberg m. fl. (m) vari hemställdes att riksdagen skulle anta i motionen framlagt förslag till lag om ändring av lagen 19 mars 1971 om skatterätt och länsrätt (1971:52), innebärande att ledamot eller suppleant i taxeringsnämnd, barnvårdsnämnd eller nykterhetsnämnd inte fick vara nämndeman i länsskatterätt och länsrätt.

Utskottet hemställde att riksdagen skulle avslå motionen 1973:233.

Reservation hade avgivits av herr Tobé (fp), fröken Ljungberg (m) samt herrar Wennerfors (m) och Annerås (fp) som ansett att utskottet bort hemställa,

att riksdagen skulle bifalla motionen 1973:233.

Herr TOBÉ (fp):

Herr talman! Civilutskottets betänkande nr 4, som behandlar vissa jävsfrågor beträffande nämndemän i länsskatterätt, är föranlett av en motion av herr Winberg m. fl. Han kommer senare att argumentera för motionen. Det är egentligen bara två synpunkter jag skulle vilja framföra.

När denna fråga debatterades 1971 förväntade departementschefen att valmyndigheterna skulle beakta det olämpliga i att ordföranden, annan ledamot eller suppleant i taxeringsnämnd tjänstgjorde såsom nämndeman i skatterätt. Vi som då framhöll att detta borde framgå av lagen motiverade vår uppfattning bl. a. med att vi ville ge skatterätten ett gott anseende redan från början. Vidare anförde vi att meningen enligt

Torsdagen den
1 mars 1973

*Ändrade regler för
valbarhet till nämndeman i länsskatterätt och länsrätt*

förarbetena till lagstiftningen och bakom nämndemannainstitutionen var att nämndemännen skulle kunna tjänstgöra både i länsrätten och i länsskatterätten. Det skulle inte vara två särskilda nämndemannagrupper, utan de skulle kunna tjänstgöra på båda ställena.

Det som särskilt oroade mig i den debatt som då fördes var att civilministern i ett inlägg försökte lugna opponenterna med att säga att en taxeringsnämndsledamot, om han undantagsvis skulle väljas till nämndeman, i varje fall var jävlig i mål från eget taxeringsnämndsområde. Men det är inte alldeles självklart. Enligt gällande allmänna jävsregler i förvaltningslagen inskränks jävet till att avse endast ärende som vederbörande har handlagt. När det gäller ett ärende, som ligger i vederbörandes taxeringsnämnd men som han inte varit med och handlagt, är det fråga om ett s. k. delikatessjäv, så att vederbörande själv kan avstå från att delta i behandlingen. Departementschefen anförde att detta skulle anses såsom jäv. Men det är inte denna fråga det nu är tal om, utan att den högre instansen inte skall misstänkas för att ha något personsamröre med de i och för sig förträffliga ledamöterna i taxeringsnämnder och motsvarande.

Den andra synpunkten jag vil beröra är att JO i årets ämbetsberättelse konstaterar att i flera fall landsting och även kommunfullmäktigeförsamlingar — det är väl bara två stycken det kan gälla — såsom valkorporation inte beaktat vad departementschefen förutsatt skulle vara vägledande, nämligen att det bör undvikas att ordförande, annan ledamot eller suppleant väljes till nämndeman. Att man har gjort så beror inte på att man velat triskas med departementschefen, utan man har läst lagen och där finns inget sådant hinder. Man läser kanske någon gång propositionerna men absolut inte utskottsbetänkanden, som det nu gäller. Man har gått i fällan, om jag så får säga, och gjort ett val som departementschefen utgick från inte skulle ske.

Kontentan av detta är att vill man ha ett bestämt innehåll i en lag, måste det skrivas ut i klartext i lagen och inte hummas i bakgrunden med välmentade förväntningar.

Herr talman! Med dessa ord ber jag att få yrka bifall till den till civilutskottets betänkande nr 4 fogade reservationen.

Herr WINBERG (m):

Herr talman! I lagen om skatterätt och länsrätter finns det i 9 § vissa valbarhetsregler. Där anges också hinder för innehavarna av vissa tjänster att väljas till nämndemän i länsskatterätt. Detta gäller t. ex. tjänstemän i länsstyrelserna, länsnykterhetsnämnderna, det gäller vidare länsläkare, lagfaren domare, advokat, åklagare och några till. Det är emellertid inte något formellt hinder för en ledamot eller en suppleant i taxeringsnämnd, i barnvårdsnämnd eller i nykterhetsnämnd att väljas till nämndeman.

Jag vill påstå att det är i hög grad olämpligt att samma person under en och samma tidsperiod kan delta i avgöranden i både över- och underinstans — det kan ju minska tilltron till båda dessa instansers oberoende, självständighet och fristående ställning från varandra.

Som herr Tobé nyss nämnde diskuterade vi denna fråga i kammaren 1971. Vi diskuterade då relationen ledamot i taxeringsnämnd och

nämndeman i länsskatterätt, och vi var överens om det olämpliga i att samma person innehar båda befattningarna.

Också om man ser på förarbetena till lagen kan man konstatera detta. I den departementspromemoria som föregick 1971 års proposition anfördes att man borde undvika att välja taxeringsnämndsordförande till nämndeman. Departementschefen sade i propositionen att detta borde undvikas beträffande ordförande, ledamot och suppleant och att dessa inte skulle väljas annat än i undantagsfall. Och så förväntade man att valmyndigheterna skulle iaktta detta.

År 1971 ansåg vi i moderata samlingspartiet och i folkpartiet att den här olämpligheten, som alla var överens om var en olämplighet, borde få komma till uttryck i lagtexten. Riksdagens majoritet hänvisade emellertid till departementschefens förväntan och till förutsatta jävsregler och avtog därför yrkandet om särskilda lagregler på den punkten.

Nu har vi i år i motionen 233 kommit tillbaka till frågan därför att vi har kunnat konstatera att motivuttalandena inte har följts. Vi har, tycker vi, fått stöd av vad riksdagens egna ombudsmän har konstaterat i årets ämbetsberättelse, där en av justitieombudsmännen säger direkt att motivuttalandena inte har följts.

Jag vill, herr talman, påstå att detta är en viktig princip, eftersom det gäller människornas tilltro till rättssäkerheten i viktiga administrativa rättsliga förfaranden. Vi diskuterade 1971 endast sambandet taxeringsnämnd—länsskatterätt, men JO har påpekat att i sak samma förhållande gäller även barnavårdsnämnds- och nykterhetsnämndsledamöter och riktigheten — eller kanske snarare oriktigheten — av att de väljs till nämndemän.

Jag har, herr talman, en uppgift från Landstingsförbundet som säger att av 602 nämndemän som finns i landet — det är alltså nämndemän i länsskatterätter och länsrätter — skulle 57 vara ledamöter eller suppleanter i taxeringsnämnd. Jag har ingen uppgift på hur många det är som också är ledamöter av barnavårdsnämnd och nykterhetsnämnd, men man kan utgå från att det torde vara åtskilliga. Jag kan därför konstatera att motivuttalandena inte har följts. Det tycker jag är ett ganska starkt sakligt skäl för att bifalla motionen och reservationen av herr Tobé m. fl., och jag yrkar alltså, herr talman, bifall till reservationen.

Herr GREBÄCK (c):

Herr talman! Skillnaden i uppfattning mellan utskottsmajoritet och reservanter består väl närmast i vad vi tror om effekten av vad JO har anfört i sitt uttalande. Justitieombudsmannen Lundvik har ju tillskrivit kommuner, landsting osv. och påpekat det olämpliga i det förfarande som här påtalats. Utskottsmajoriteten räknar med att effekten av detta uttalande blir att valkorporationerna kommer att beakta det i fortsättningen. Av den anledningen menar vi att det inte finns skäl att frångå utskottets tidigare ställningstagande på denna punkt.

Herr talman! Jag ber att få yrka bifall till civilutskottets hemställan i dess betänkande nr 4.

Nr 33

Torsdagen den
1 mars 1973

*Ändrade regler för
valbarhet till nämndeman i länsskatterätt och länsrätt*

Torsdagen den
1 mars 1973

*Ändrade regler för
valbarhet till nämndeman i länsskatte-
rätt och länsrätt*

Herr WINBERG (m):

Herr talman! Jag tycker att utskottsmajoriteten är väl optimistisk. När vi för två år sedan påtalade detta förhållande och uttryckte vår oro för att uttalandet inte skulle följas, uttalade utskottsmajoriteten att uttalandet *nog* skulle komma att följas.

Nu har vi emellertid belägg för att det inte följts, men ändå är utskottsmajoriteten lika optimistisk i dag och tror alltjämt att det kommer att följas. Uppriktigt sagt tycker jag, herr talman, att utskottets motivering är skäligen enkel. Man säger bara att det finns anledning till antagande att motivuttalandet kommer att beaktas. Vi vet, herr talman, att så icke blivit fallet.

Herr GREBÄCK (c):

Herr talman! Vi vet ju inte vad effekten blir av det uttalande som ombudsmannen gjort. Vi får väl se om det leder till något resultat.

Överläggningen var härmed slutad.

Propositioner gavs på bifall till dels utskottets hemställan, dels reservationen av herr Tobé m. fl., och förklarades den förra propositionen vara med övervägande ja besvarad. Sedan herr Tobé begärt votering upplästes och godkändes följande voteringsproposition:

Den som vill att kammaren bifaller civilutskottets hemställan i betänkandet nr 4 röstar ja,
den det ej vill röstar nej.

Vinner nej har kammaren bifallit reservationen av herr Tobé m. fl.

Vid omröstning genom uppresning förklarades flertalet av kammarens ledamöter ha röstat för ja-propositionen. Då herr Tobé begärde röst-räkning verkställdes votering med omröstningsapparat. Denna omröstning gav följande resultat:

Ja	—	188
Nej	—	80
Avstår	—	5

På förslag av herr tredje vice talmannen beslöt kammaren uppskjuta behandlingen av på föredragningslistan återstående ärenden till kl. 19.30.

§ 20 Interpellation nr 54 ang. skatteunderlaget i kommuner med många fritidsfastigheter

Ordet lämnades på begäran till

Herr MATTSSON i Skee (c), som yttrade:

Herr talman! För de kommuner, som har speciellt många fastigheter ägda av personer bosatta i annan kommun, utgör kommunalskatten på garantibeloppen en visserligen för liten men ändå värdefull skattein-komst. Till allra största delen är de utboägd fastigheterna fritidshus.

Vid fastställande av beskattningsbar inkomst sker enligt 48 § kommunalskattelagen och 8 § förordningen om statlig inkomstskatt reduktion med s. k. grundavdrag. Syftet med detta är att undanta ett skäligt belopp från beskattning.

Grundavdrag åtnjuts såväl vid den statliga som vid den kommunala taxeringen. Det kommunala avdraget åtnjuts från den i hemortskommunen taxerade inkomsten. Om det kommunala grundavdraget inte kan utnyttjas i hemortskommunen och om den skattskyldige påförts taxerad inkomst i annan kommun, avräknas det inte utnyttjade avdraget från sistnämnda inkomst, detta också i det fall då inkomsten i den andra kommunen endast utgörs av garantibelopp för fastighet.

Dessa regler för grundavdraget får till konsekvens att skatteunderlag i form av garantibelopp i många fall försvinner från den kommun där fastigheten är belägen om ägaren av fastigheten är bosatt i annan kommun. Så blir framför allt fallet när man inom en familj, där endera maken helt saknar eller har ringa inkomst, skriver fastigheten på denne.

Med hänvisning till vad jag ovan anfört anhåller jag om kammarens tillstånd att till herr finansministern ställa följande frågor:

1. Har statsrådet observerat konsekvenserna på skatteunderlaget i de kommuner som har ett stort antal fastigheter ägda av personer bosatta i andra kommuner av reglerna för utnyttjande av grundavdrag vid taxering även i annan kommun än hemortskommunen?
2. Vilka åtgärder avser statsrådet i så fall vidtaga?

Denna anhållan bordlades.

§ 21 Upplästes följande till kammaren inkomna ansökningar:

Till riksdagens kammare

Härmed anhåller jag om ledighet från riksdagsarbetet för utrikes tjänsteresa under tiden den 26–30 mars samt den 9–13 april 1973.

Stockholm den 28 februari 1973

Lennart Geijer

Till riksdagens kammare

Undertecknad anhåller härmed om tjänstledighet från riksdagsarbetet under tiden 5 -16 mars 1973 för att medverka i en internationell kurs för fiskeritjänstemän, anordnad av FAO och SIDA i Bombay, Indien.

Stockholm den 1 mars 1973

Georg Åberg

Kammaren biföll dessa ansökningar.

§ 22 Anmälades och bordlades

Berättelse

Nr 12 Styrelsens för Stiftelsen Riksbankens jubileumsfond berättelse över stiftelsens verksamhet och förvaltning under år 1972.

§ 23 Anmälades och bordlades motionen nr 1590 av herr *Andersson* i Knäred *m. fl.* i anledning av Kungl. Maj:ts proposition 1973:29 med förslag till lag om ändring i lagen (1947:529) om allmänna barnbidrag, m. m.

§ 24 Meddelande ang. enkla frågor

Meddelades att följande enkla frågor denna dag framstälts, nämligen av

Nr 116 Herr *Svensson* i Kungälv (s) till herr socialministern om åtgärder mot thinnermissbruk:

Vilka åtgärder har statsrådet vidtagit i anledning av socialutskottets betänkande nr 33 år 1972 om åtgärder mot thinnermissbruk?

Nr 117 Herr *Olsson* i Edane (s) till herr kommunikationsministern angående bestämmelserna för giltighet av SJ-biljett vid resa med GDG-buss:

Har statsrådet uppmärksammat de allvarliga försämringar i kostnadshänseende som kan uppstå för resande med anledning av GDG:s beslut att SJ:s enkla biljetter inte gäller för resa med GDG-buss annat än i vissa relationer i samtrafik?

Nr 118 Herr *Andersson* i Örebro (fp) till herr inrikesministern angående statligt stöd till nyetablering inom skidindustrin:

Anser inrikesministern att det trots överkapacitet inom skidindustrin är motiverat att statligt stöd gives till nyetablering inom denna bransch?

Nr 119 Herr *Börjesson* i Falköping (c) till herr finansministern angående tidpunkten för inlämnande av deklARATIONER:

Vill statsrådet medverka till att underlätta inlämningen av självdeklARATIONER genom att deklARATIONsinlämnandet senareläggs för vissa kategorier inkomsttagare, t. ex. fastighetsägare och företagare som nu är tvungna att inkomma med deklARATION senast den 15 februari?

Nr 120 Herr *Svensson* i Malmö (vpk) till herr inrikesministern angående behandlingen av ärenden rörande utlänningar som vistas i Sverige:

Bör enligt inrikesministerns mening några slutsatser dras av att falska eller fabricerade anklagelser och domar i hemlandet kan läggas till grund för negativ behandling av ärenden rörande utlänningar som inkommit i Sverige?

Nr 121 Herr *Hovhammar* (m) till herr inrikesministern angående anbudsgivningen vid AMS:s industriella beredskapsarbetsplatser:

Nr 33

Torsdagen den
1 mars 1973

Avser inrikesministern att vidtaga åtgärder mot AMS:s industriella beredskapsarbetsplatser som i sin ofta alltför låga anbudsgivning tenderar att konkurrera ut enskild företagsamhet?

§ 25 Kammaren åtskildes kl. 18.08.

In fidem

BENGT TÖRNELL

/Solveig Gemert